

Comunicación Visual PLV y Visual Merchandising Visual Communication POP and Visual Merchandising

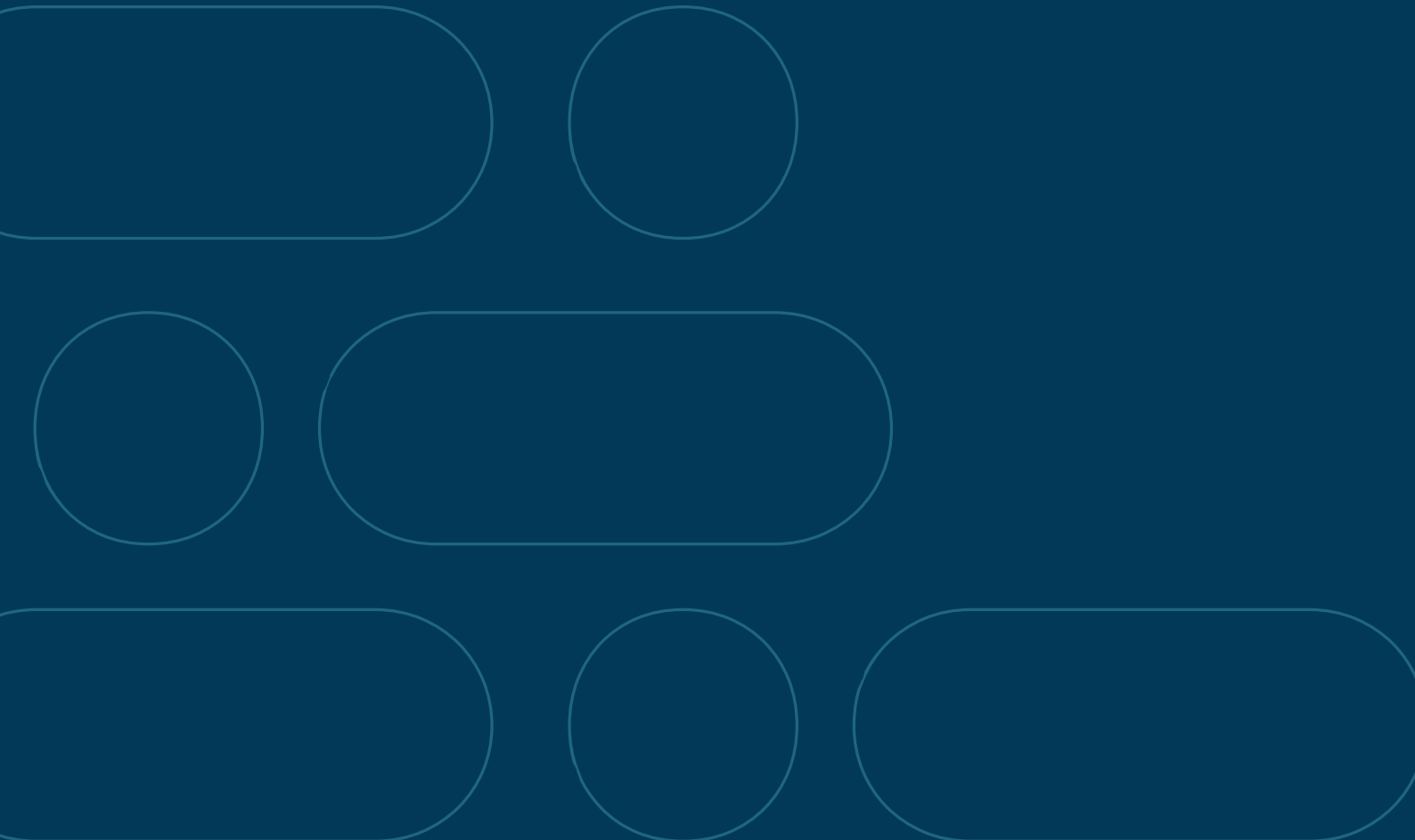



**Activamos
tu negocio.**
Activating
your business.



Soluciones integrales para el punto de venta

Integrated solutions for the point of sale



Somos OM Retail: una compañía especializada en ayudar a retailers y marcas a transformar su punto de venta en un motor real de ventas. Comunicación visual, visual merchandising y PLV pensados para convertir cada visita en un resultado tangible.

We are OM Retail: a company specialized in helping retailers and brands transform their point of sale into a true sales engine. Visual communication, visual merchandising, and POS materials designed to turn every visit into a tangible result.



Por qué existimos y a dónde vamos

Why we exist and where we're going

MISIÓN

Ayudamos a retailers y marcas a optimizar la experiencia de compra de sus clientes y a dinamizar las ventas mediante soluciones de comunicación, organización y equipamiento en el punto de venta.

MISSION

We help retailers and brands optimize their customers' shopping experience and boost sales through communication, organization, and equipment solutions at the point of sale.

VISIÓN

Ser el socio industrial de referencia para retailers y marcas en soluciones integrales de comunicación y organización del punto de venta. Destacamos y somos reconocidos por nuestra capacidad productiva, fiabilidad operativa, amplitud de productos y servicios, agilidad y conocimiento del sector, que nos permiten adaptarnos a la amplia variedad de necesidades de nuestros clientes.

VISION

We stand out and are recognized for our productive capacity, operational reliability, breadth of products and services, agility and industry knowledge, which allow us to adapt to the wide variety of needs of our clients.

Desarrollamos proyectos y aportamos soluciones específicas que ayudan a:
We develop projects and provide specific solutions that help to:



Crear una identidad de marca

Create a brand identity



Aumenta la experiencia de compra

Enhances shopping experience



Aumentar la visibilidad del producto

Increase product visibility



Mejora la productividad de la tienda

Improves store productivity



Libera al personal de tareas rutinarias

Relieves staff from chores



Aumentar las ventas

Increase sales



Lo que nos define cada día

What defines us every day

Orientación al cliente

Customer focus

Ponemos al cliente en el centro de todas nuestras decisiones, trabajando para comprender sus necesidades actuales y anticiparnos a las futuras, con el objetivo de aportar soluciones que generen valor real y sostenido.

We place the customer at the center of all our decisions, working to understand their current needs and anticipate future ones, with the aim of delivering solutions that create real and sustainable value.

Excelencia y mejora continua

Excellence and continuous improvement

Buscamos la excelencia en todo lo que hacemos, elevando de forma constante nuestros estándares de calidad, servicio y capacidad de respuesta. Nos adaptamos de manera proactiva a un entorno en evolución continua.

We strive for excellence in everything we do, continuously raising our standards of quality, service, and responsiveness. We proactively adapt to an ever-evolving environment.



Trabajo en equipo Teamwork

Trabajamos de forma colaborativa, compartiendo conocimiento y alineando esfuerzos para alcanzar objetivos comunes. Creemos en la suma de capacidades como base de nuestro éxito.

We work collaboratively, sharing knowledge and aligning efforts to achieve common goals. We believe in the combined strength of our capabilities as the foundation of our success

Integridad Integrity

Actuamos con honestidad, responsabilidad y coherencia en todas nuestras relaciones, cumpliendo nuestros compromisos y respetando a las personas, la sociedad y el entorno.

We act with honesty, responsibility, and consistency in all our relationships, honouring our commitments and respecting people, society, and the environment.

Compromiso Commitment

Estamos comprometidos con las relaciones a largo plazo basadas en la cercanía y la confianza. Asumimos la responsabilidad individual como motor del éxito colectivo, con implicación y dedicación en cada proyecto.

We are committed to building close, trust-based, long-term relationships. We take individual responsibility as a driver of collective success, with dedication and involvement in every project.



El ecosistema de activación retail

The retail activation ecosystem

Creemos que un espacio bien gestionado y una comunicación visual impactante son el prelude necesario para la activación real: el momento preciso donde encendemos el potencial de tu marca para convertir cada visita en un resultado tangible.

We believe that a well-managed space and impactful visual communication are the necessary prelude to real activation: the precise moment when we unlock your brand's potential to turn every visit into a tangible result.

El 70% de las decisiones se toman en el punto de venta
70% of decisions are made at the point of sale

Dominio del punto de venta

Point-of-sale mastery

Entendemos el punto de venta como un ecosistema vivo donde cada ángulo cuenta una historia. Orquestamos flujos de tráfico, zonificación y arquitectura comercial que guíen al consumidor de forma intuitiva.

We understand the point of sale as a living ecosystem where every angle tells a story. We orchestrate traffic flows, zoning, and retail architecture to guide customers intuitively.

Comunicación que capta la atención

Attention-grabbing communication

En un mundo saturado de estímulos, diseñamos estrategias visuales que filtran el ruido y generan un impacto memorable en segundos. El puente entre el producto y el deseo.

In a world saturated with stimuli, we design visual strategies that cut through the noise and create a memorable impact in seconds—the bridge between product and desire.

Conversión, activación y venta

Conversion, activation, and sales

El momento exacto en el que el diseño se convierte en acción y resultado. El paso final que da sentido a toda la estrategia de marca en el punto de venta.

The exact moment when design becomes action and results—the final step that gives meaning to the entire brand strategy at the point of sale.



Nuestro proceso: de la idea al lineal

Our process: from idea to shelf

01 Personalización Customization

Analizamos en profundidad las necesidades de cada cliente para diseñar soluciones a medida, adaptadas a sus objetivos, su entorno y su operativa en el punto de venta.

We thoroughly analyze each client's needs to design tailored solutions aligned with their goals, environment, and point-of-sale operations.

02 Fabricación Manufacturing

Gestionamos el proceso productivo de forma integral coordinando unidades internas y externas, con un control exhaustivo de calidad en cada fase.

We manage the entire production process, coordinating internal and external units, with strict quality control at every stage.



03 **Distribución** Distribution

Contamos con una clara vocación internacional que nos permite dar respuesta a proyectos en diferentes mercados, asegurando una distribución eficiente y adaptada a cada cliente.

With a clear international focus, we deliver projects across different markets, ensuring efficient distribution tailored to each client.

04 **Fabricación** Implementation

Completamos el proceso con la implementación de nuestras soluciones en el punto de venta, adaptándonos a los requisitos técnicos y a los plazos específicos de cada proyecto.

We complete the process by implementing our solutions at the point of sale, adapting to technical requirements and specific project timelines.



CONGELADOS

CONGELADOS

Comidas
Congeladas

Helados

Frutas

VICHY



01

COMUNICACIÓN VISUAL Y PRECIO.

VISUAL COMMUNICATION AND PRICE.

Lineal Shelves	18
Etiqueta electrónica Electronic labels	66
Venta Asistida Assisted Selling	82
Mueble Frío Cold Cabinets	104
Aéreo Aerial	110
Suelo Floor	116
Cajas Tills	120
Señalización Signage	121
Ambientación Perimetral Perimeter Environment	124
Exterior Outer	128

OM Retail te ayuda a comunicar en tu tienda de manera única y diferencial para que consigas atraer todas las miradas de los compradores. Tu imagen en el centro de todo.

OM Retail helps you to communicate in your store in a unique and differential way for you to catch the eyes of your shoppers. Your image in the middle of everything.

Cada día, miles de millones de personas en todo el mundo visitan sus tiendas favoritas. Cada tienda es un mundo y cada cliente que entra tiene una necesidad o expectativa diferente. Que esta expectativa se cumpla depende, en gran medida, de la comunicación en punto de venta, ese reclamo que llama nuestra atención y nos invita navegar por los pasillos de forma óptima en un punto de venta.

Every day, thousands of millions people visit their favourite stores. Every store is unique and every customer has different needs or expectations. To be met, these expectations depend widely on merchandising: that silent companion which is with us on the way round the stores, that claims that draws our attention and invites us to go into a point of sale.



El entorno competitivo actual exige trabajar en profundidad sobre el concepto de experiencia de cliente, que se posiciona como una estrategia clave de diferenciación clave. Conseguir implementar modelos exitosos de experiencia de cliente en tienda es un objetivo determinante para conectar con el cliente, entender sus necesidades y crear una relación de valor a largo plazo.

Current competitive environment demands in-depth work on the concept of customer experience, which places itself as a key differentiation strategy. Managing to implement successful models of in-store customer experience is a crucial aim to connect with customers, understand their needs and create a long-term valuable relationship.

Nuestras soluciones de comunicación visual ayudan a conseguir una tienda más atractiva y mejorar a experiencia del consumidor en tienda

Our visual communication solutions help to make stores more attractive and to enhance in-store consumer experience

Este conjunto de soluciones supone un arma poderosa para hacer de cada tienda un espacio único, diferente y reconocible por el cliente y que te ayuda a ti como retailer a conectar emocionalmente con él.

This range of solutions are a powerful weapon to make every store a unique, different and recognizable space helping you as a retailer to emotionally connect with them.

En OM Retail queremos ayudarte a que tu punto de venta comunique de forma efectiva y sea una guía para los compradores.

OM Retail is willing to help your point of sale to communicate effectively and to be a guide for shoppers.

En un momento en el que el retail se enfrenta a retos completamente nuevos, más allá del valor del producto, la estrategia clave para atraer y fidelizar clientes, pasa por conectar con ellos, entender sus necesidades y crear una relación de valor a largo plazo dotando de atractivo a la compra. Para esta tarea, es fundamental entender que la comunicación es uno de los atractivos y que se destaca como una de las herramientas más poderosas.

At a moment when retail is facing totally new challenges beyond product value, key strategy to attract and fidelize customers requires to connect with them, understand their needs and to create a long-term valuable relationship making shopping attractive. To do so, it is essential to understand that communication is one of these attractions and that it stands out as one of the most powerful tools.

Datos de estudio Study Data

Algunos datos que necesitas saber según concluye un estudio de la organización empresarial AECOC Shopperview (2020):

Some data you need to know according to the Aecoc Shopperview Study (2020):



95%

Se fijan en los carteles que ayudan a identificar productos y categorías
Pay attention to signs helping to identify products and categories



71,5%

Resalta el orden y las indicaciones claras en los lineales como elementos a la hora de elegir establecimiento
Enhances order and clear directions on shelves as factors to choose a store



69,5%

Considera que un lineal bien organizado y visible hace que se compre más
States that a well-organised and visible shelf contributes to higher shoppings



63,2%

Opinan que el orden y la comunicación ayudan a realizar compras más rápidas
Thinks order and communication help to make quicker shoppings.

Comunica tu imagen y tus precios como nunca. Facilita la navegación a tus clientes y multiplica los resultados de tu tienda

Communicate your image and prices as never before. Make customers navigation easier and multiply your store results.



Beneficios de implementar comunicación en tienda

Advantages of implementing in-store communication



Completa y comunica tu imagen

Completes and communicates your image



Facilita la navegación en tienda informando de manera efectiva a los clientes: ayuda a identificar secciones destino, horarios, eventos, promociones,...

Makes in-store navigation easier informing customers effectively: helps to identify destination sections, timetables, events, promotions...



Mejora la toma de decisiones de los clientes: comprarán más ágilmente, más informadamente.

Improves customers' decision-making processes: They will shop more quickly and having more information.



Ayuda a optimizar las compras: justo lo que necesitan y lo encontrarán fácilmente aprovechando al máximo las promociones que encuentra y haciéndolo más responsablemente.

Helps to optimize shopping: just what they need and easily found taking the greatest advantage of promotions they come across and doing it more responsibly.



Aumenta la experiencia de compra haciendo que sea más cómoda, agradable y rentable

Enhances shopping experience making it more comfortable, more pleasant and more profitable.



Sabemos que cada retailer es una leyenda, cada punto de venta un mundo y cada categoría tiene unas necesidades diferentes. Por este motivo queremos ser tu partner de confianza para equipamiento en punto de venta.

Nuestra amplia experiencia en el sector, nuestras capacidades tecnológicas y nuestra oferta de soluciones son capaces de responder a tus deseos y necesidades y convertir tu punto de venta, y cada categoría, en espacios únicos.

En este catálogo te encontrarás soluciones de diferentes tipos:

Soluciones para comunicar el precio en balda
Perfiles para etiqueta de papel y etiqueta electrónica.

Soportes de comunicación por categoría y ubicación

Soluciones para la señalización en tienda

Opciones para hacer un proyecto a medida

We know every retailer is a legend, every point of sale is a world and every category has different needs. That is the reason why we want to be your reliable partner for your point of sale equipment.

Our broad experience in this sector, our technological capacities and our solutions offer are able to fulfill your wishes and needs and to turn your point of sale and every category into unique spaces.

In this catalogue different kinds of solutions can be found:

Solutions to on-shelf price communication
Profiles for paper and electronic Tag

By category and by location communication supports

Solutions for in-store communication

Customized project options

Lineal Shelves



Guía al shopper, optimiza el espacio y haz que resulte más atractivo con nuestra amplia gama de soluciones de comunicación y precio para el lineal.

Guides shoppers, optimise space and make it more attractive with our range of solutions for shelf communication and price.

Soportes que se adaptan a todo tipo de mobiliario en el punto de venta, atractivos y fáciles de instalar.

Supports adjusting to any kind of furniture in the point of sale, attractive and easy to install

En OM Retail queremos ayudarte a sacar el máximo partido a tus lineales de forma que resulten más atractivos y, por ende, más rentables.

At OM Retail we look forward to helping you to take the biggest advantage to your shelves so that they become more attractive and consequently, more profitable.

Perfiles Profiles

Perfiles para etiqueta de papel Paper tag profiles



Perfiles diseñados específicamente para los diferentes modelos de baldas existentes en las secciones, y que a su vez contemplan las variadas medidas de etiqueta de papel. Personalizable en cualquier color RAL.

Specifically designed profiles for the different types of shelves in the different sections and, at the same time, considering the range of paper Tag dimensions. Customisable in any RAL colour.

Perfiles con adhesivo

Profiles with stickers

PLN 18

Perfil plano con adhesivo. Altura etiqueta: 18 mm.
Flat profile with sticker. Tag height: 18 mm.

Código Code	Dimensiones Dimensions	Fijación Holders	Color Colour	
SBA00101-01000	1000 mm		○	U 50u.
SBA00101-01320	1320 mm	1 Adhesivo: 12mm 1 sticker: 12mm	○	U 50u.
SBA00108-01000	1000 mm		●	U 50u.
SBA00108-01320	1320 mm		●	U 50u.

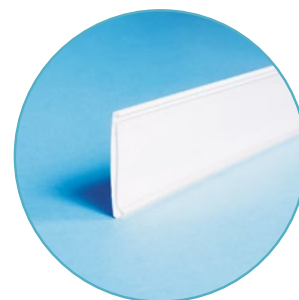
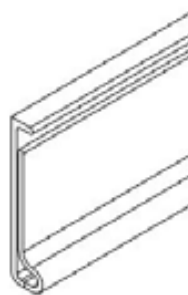

PLN 20

Perfil plano con adhesivo. Altura etiqueta: 20 mm.
Flat profile with sticker. Tag height: 20 mm

 Bajo pedido, consulta con nuestro departamento comercial.
On request. Ask our commercial department.

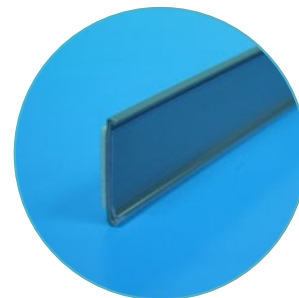
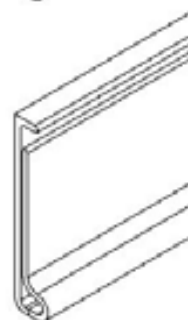

PLN 26

Perfil plano con adhesivo. Altura etiqueta: 26 mm.
Flat profile with sticker. Tag height: 26 mm.

Código Code	Dimensiones Dimensions	Fijación Holders	Color Colour	
SBA00201-01320	1320 mm		○	U 50u.
SBA00208-01000	1000 mm	1 Adhesivo: 12mm 1 sticker: 12mm	●	U 50u.
SBA00208-01320	1320 mm		●	U 50u.

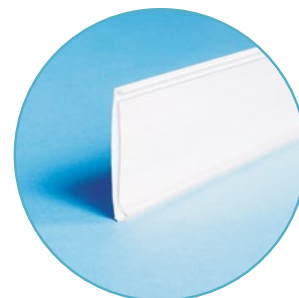
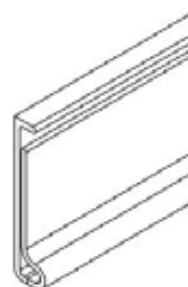

PLN 30

Perfil plano con adhesivo. Altura etiqueta: 30 mm.
Flat profile with sticker. Tag height: 30 mm.

Código Code	Dimensiones Dimensions	Fijación Holders	Color Colour	
SBA00301-00990	1000 mm		○	U 50u.
SBA00301-01320	1320 mm	1 Adhesivo: 12mm 1 sticker: 12mm	○	U 50u.
SBA00308-00990	1000 mm		●	U 50u.
SBA00308-01320	1320 mm		●	U 50u.

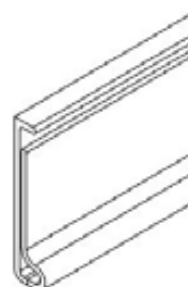

PLN 39

Perfil plano con adhesivo. Altura etiqueta: 39 mm.
Flat profile with sticker. Tag height: 39 mm.

Código Code	Dimensiones Dimensions	Fijación Holders	Color Colour	
SBA00501-01000	1000 mm	1 Adhesivo: 12mm 1 sticker: 12mm	○	U 50u.
SBA00501-01320	1320 mm		○	U 50u.
SBA00591-01000	1000 mm	2 Adhesivo: 12mm 2 sticker: 12mm	○	U 50u.
SBA00591-01320	1320 mm		○	U 50u.
SBA00508-01000	1000 mm	1 Adhesivo: 12mm 1 sticker: 12mm	●	U 50u.
SBA00508-01320	1320 mm		●	U 50u.
SBA00598-01320	1320 mm	2 Adhesivo: 12mm 2 sticker: 12mm	●	U 50u.

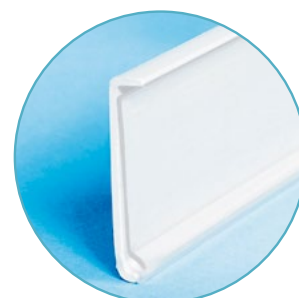

PLN 52

Perfil plano con adhesivo. Altura etiqueta: 52 mm.
Flat profile with sticker. Tag height: 52 mm.

Código Code	Dimensiones Dimensions	Fijación Holders	Color Colour	
SBA00711-01315	1320 mm		○	U 50u.
SBA00718-01000	1000 mm	2 Adhesivo: 12mm 2 sticker: 12mm	●	U 50u.
SBA00718-01315	1320 mm		●	U 50u.

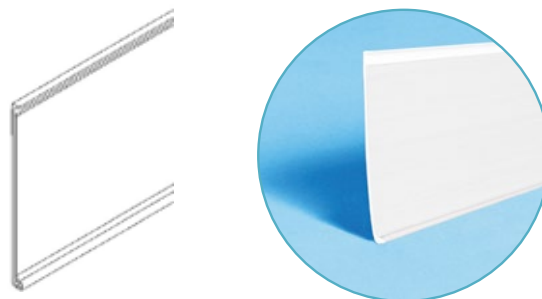

PLN 60

Perfil plano con adhesivo. Altura etiqueta: 60 mm.
Flat profile with sticker. Tag height: 60 mm.

Código Code	Dimensiones Dimensions	Fijación Holders	Color Colour	
SBA00891-01000	1000 mm		○	U 50u.
SBA00891-01320	1320 mm	2 Adhesivo: 12mm 2 sticker: 12mm	○	U 50u.
SBA00898-01320	1320 mm		●	U 50u.

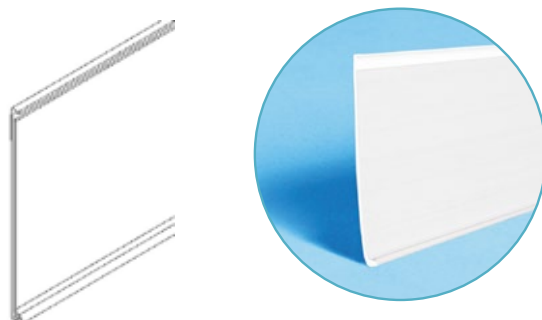

PLN 76

Perfil plano con adhesivo. Altura etiqueta: 76 mm.
Flat profile with sticker. Tag height: 76 mm.

Código Code	Dimensiones Dimensions	Fijación Holders	Color Colour	
SBA00908-01320	1330 mm	1 Adhesivo: 12mm 1 sticker: 12mm	●	U 50u.

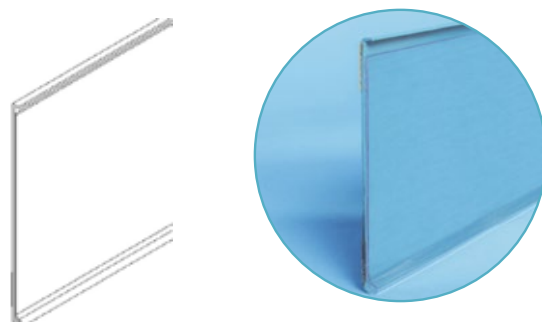

PLN 100

Perfil plano con adhesivo o imán. Idóneo para colocación en mobiliario con góndolas bajas o en traseras metálicas. Altura etiqueta: 100 mm.

Flat profile with sticker or magnet. Ideal to be placed on furniture with low gondola shelves or on metal backs. Tag height 100 mm.

Código Code	Dimensiones Dimensions	Fijación Holders	Color Colour	
SBA01161-01000	1000 mm		○	U 50u.
SBA01161-01320	1320 mm	2 Adhesivo: 12mm 2 sticker: 12mm	○	U 50u.
SBA01168-01320	1320 mm		●	U 50u.
SBA01151-01000	1000 mm	Imán 25 mm	○	U 50u.
SBA01151-01315	1320 mm	Magnet 25 mm	○	U 50u.

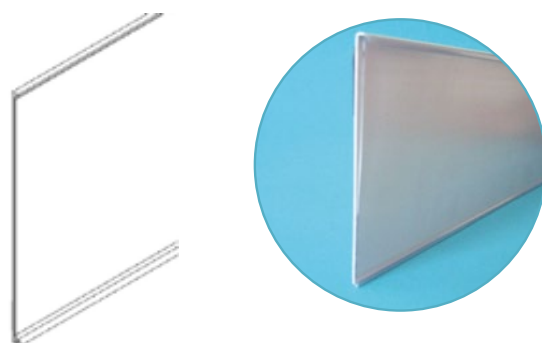

Perfiles en otras medidas y colores RAL bajo pedido, consultar
Profiles in other sizes and RAL colours on request, please consult us.

Perfiles con adhesivo

Profiles with stickers

ADH BS 26

Perfil con adhesivo con pestaña superior.
Frontal en ángulo de 20° fijo. Altura etiqueta: 26 mm
Profile with sticker with upper tab
Fixed 20° angle front. Tag height: 26 mm

 Bajo pedido, consulta con nuestro departamento comercial.
On request. Ask our commercial department.

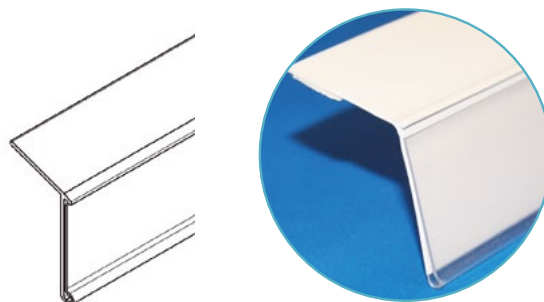

ADH BS 30



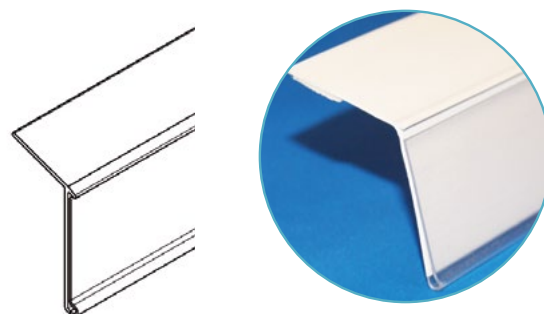

Perfil con adhesivo con pestaña superior.
Frontal en ángulo de 20° fijo. Altura etiqueta: 30 mm
Profile with sticker with upper tab
Fixed 20° angle front. Tag height: 30 mm

 Bajo pedido, consulta con nuestro departamento comercial.
On request. Ask our commercial department.



ADH BS 39

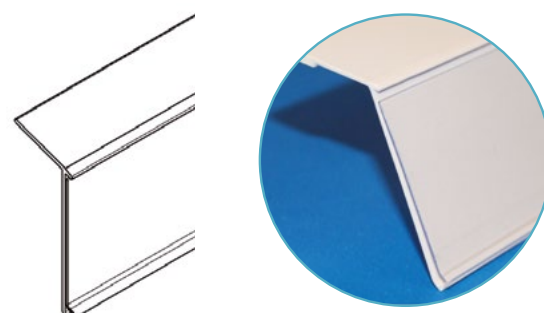

Perfil con adhesivo con pestaña superior.
Frontal en ángulo de 20° fijo. Altura etiqueta: 39 mm
Profile with sticker with upper tab
Fixed 20° angle front. Tag height: 39 mm

Código Code	Dimensiones Dimensions	Color Colour		
SBA02001-01000	1000 mm	○		50u.
SBA02001-01330	1330 mm	○		50u.
SBA02008-01000	1000 mm	●		50u.
SBA02008-01330	1330 mm	●		50u.



PLNC 30

Perfil curvo con adhesivo. Permite dos opciones de colocación,
sobre la balda o adhesivado al frontal de la misma.
Altura etiqueta: 30 mm
Curved profile with sticker. Allows two different placement
options: on the shelf or stuck to the shelf front. Tag height:
30 mm

Código Code	Descripción Description	Dimensiones Dimensions	Color Colour	
SBA41008-00600	PlnC Ep30 Ca1-12	600 mm	●	 50u.
SBA41008-01000	PlnC Ep30 Ca1-12	1000 mm	○	 50u.
SBA41008-01200	PlnC Ep30 Ca1-12	1200 mm	●	 50u.

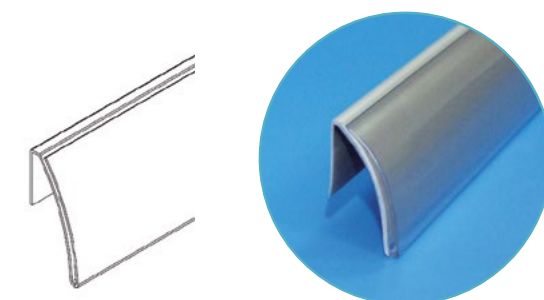

PLB 26

Perfil basculante, con solapa superior. Se puede fabricar
con o sin adhesivo en parte posterior o frontal de la solapa.
Altura etiqueta: 26 mm.
Tilting profile, with upper flap. Can be made with or without
sticker at the back and on the front of the flap. Tag height:
26 mm.

Código Code	Descripción Description	Fijación Holders
SBA01391-00990	Plb Ep26 Ca1-12	1 Adhesivo: 12mm 1 sticker: 12mm

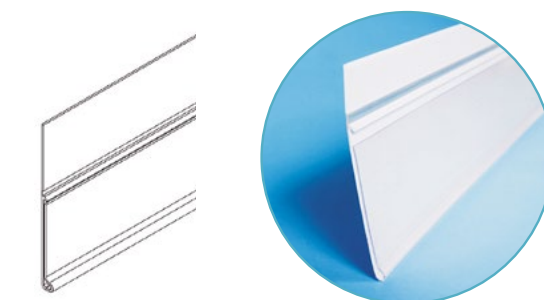

PLB CON TALADROS PLB WITH HOLES

Perfil portaprecios basculante con solapa superior, con taladros para sujeción mediante clip colgador. Altura etiqueta: 39 mm

Tilting price-holding profile with upper tab, with holes to be held by hanging clips. Tag height: 39 mm

 Bajo pedido, consulta con nuestro departamento comercial.
On request. Ask our commercial department.

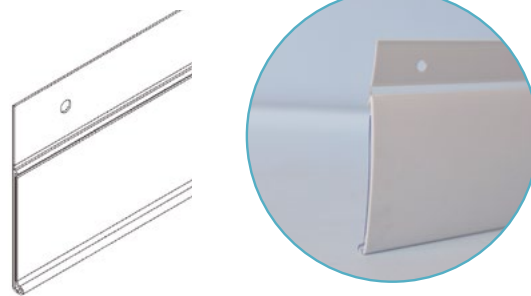

CLIP PLT

Clip que permite la sujeción del perfil PLT 39 a rejilla.
Clips to hold PLT 39 profile to the grid.

Código Code	Dimensiones Dimensions	Color Colour
SHJ12500	650 mm	○ □ 2u./set.



PLB 39

Perfil basculante, con solapa superior. Se puede fabricar con o sin adhesivo en parte posterior o frontal de la solapa. Altura etiqueta: 39 mm.

Tilting profile, with upper flap. Can be made with or without sticker at the back and on the front of the flap. Tag height: 39 mm.

Código Code	Dimensiones Dimensions	Color Colour
SBA31301-01000	1000 mm	○ □ 50u.
SBA31308-01000	1000 mm	● □ 50u.
SBA31308-01320	1320 mm	● □ 50u.

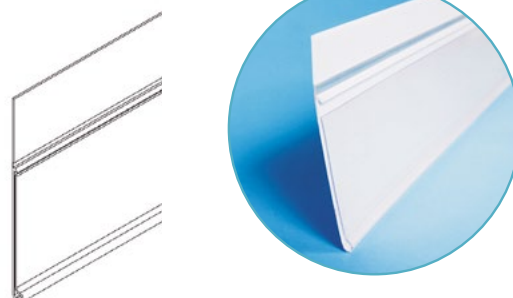



PLB 52

Perfil basculante, con solapa superior. Se puede fabricar con o sin adhesivo en parte posterior o frontal de la solapa. Altura etiqueta: 52 mm.

Tilting profile, with upper flap. Can be made with or without sticker at the back and on the front of the flap. Tag height: 52 mm.

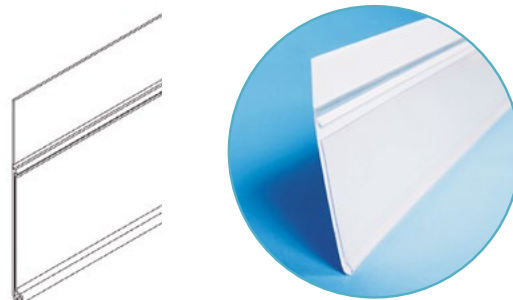
Código Code	Dimensiones Dimensions	Color Colour
SBA36011-01320	1320 mm	○ □ 50u.
SBA36018-01000	1000 mm	● □ 50u.
SBA36018-01320	1320 mm	● □ 50u.



 Perfiles en otras medidas y colores RAL bajo pedido, consultar
Profiles in other sizes and RAL colours on request, please consult us.

Perfiles integrados para balda

Shelf integrated profiles

MRL 39

Perfil para baldas con ranura. No permite inclinación. Trasera de 33,5mm Altura etiqueta: 39 mm
 Profile for shelves with slots. Not allowing inclination. Back of 33.5 mm. Tag height: 39 mm

Código	Dimensiones	Color
Code	Dimensions	Colour
SBA26201-01280	1280 mm	○  50u.

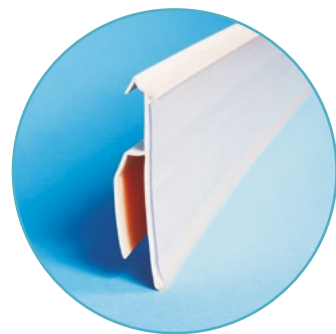
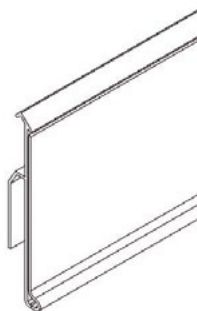

MRL 52

Perfil para baldas con ranura. No permite inclinación. Trasera de 33,5 mm. Altura etiqueta: 52 mm
 Profile for shelves with slots. Not allowing inclination. Back of 33.5 mm. Tag height: 39 mm

Código	Dimensiones	Color
Code	Dimensions	Colour
SBA26518-01280	1289 mm	●   50u.

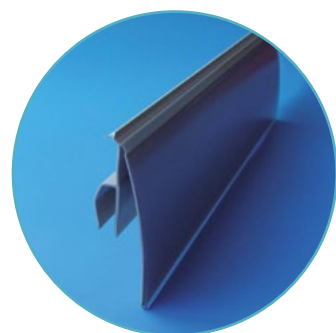
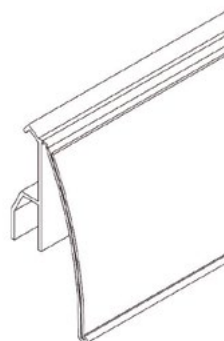

HRM 30

Perfil para baldas metálicas de raíl tipo Giblain, Hermes Metal, Nutall y Craig Nicholson. Altura etiqueta: 30 mm
 Profile for Giblain, Hermes Metal, Nutall and Craig Nicholson metal shelves. Tag height: 30 mm

 **Bajo pedido, consulta con nuestro departamento comercial.**
 On request. Ask our commercial department.

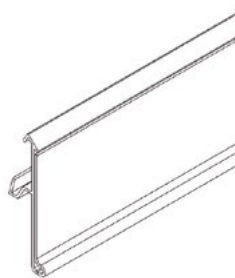

MOD 39

Perfil para baldas de mobiliario Modultec. Altura etiqueta: 39 mm
 Profile for Modultec furniture. Tag height: 39 mm

 **Bajo pedido, consulta con nuestro departamento comercial.**
 On request. Ask our commercial department.

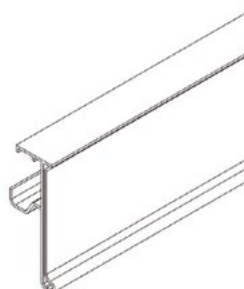

MOSN 39

Perfil para baldas Móstoles industrial. Altura etiqueta: 39 mm

Profile for Móstoles industrial shelves. Tag height 39 mm

Código Code	Dimensiones Dimensions	Color Colour		
SBA01345-00490N	490 mm	●	U	50u.
SBA01345-00740N	740 mm	●	U	50u.
SBA01345-00990N	990 mm	●	U	50u.
SBA01345-01318N	1320 mm	●	U	50u.

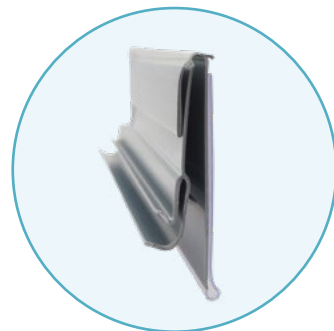
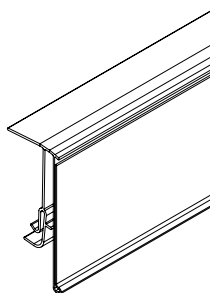

MOSN 52

Perfil para baldas Móstoles industrial. Altura etiqueta: 52 mm

Profile for Móstoles industrial shelves. Tag height 52 mm

Código Code	Dimensiones Dimensions	Color Colour		
SBA01351-00990	990 mm	○	U	50u.
SBA01351-01320	1320 mm	○	U	50u.
SBA01355-00740N	740 mm	●	U	50u.
SBA01355-00990	990 mm	●	U	50u.
SBA01355-01318	1320 mm	●	U	50u.

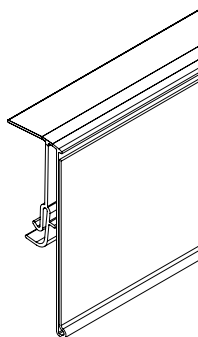

ZAF 39

Perfil para estantes de mobiliario. Altura etiqueta: 39 mm.

Profile for furniture shelves. Tag height 39 mm

Código Code	Dimensiones Dimensions	Color Colour		
SBA35025-00990	990 mm	○	U	50u.
SBA35025-01320	1320 mm	○	U	50u.

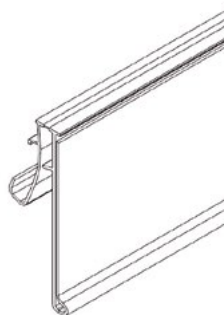

KS 39

Perfil para estantes de mobiliario Kider (Modelo KS).

Altura etiqueta: 39 mm

Profile for Kider furniture shelves (KS model).

Tag height: 39 mm

Código Code	Dimensiones Dimensions	Color Colour		
SBA42001-01315	1315 mm	○	U	50u.
SBA42008-01315	1315 mm	●	U	50u.
SBA42005-01315	1315 mm	●	U	50u.

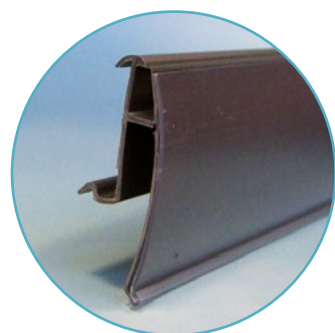
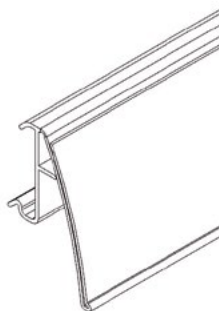

Perfiles integrados para balda Shelf integrated profiles



KSN 52

Perfil para estantes de mobiliario Kider (Modelo KS).

Altura etiqueta: 52 mm

Profile for Kider furniture shelves (KS model).

Tag height: 52 mm

Código Code	Dimensiones Dimensions	Color Colour		
SBA01331-01315	1315 mm	○		50u.
SBA01338-01315	1315 mm	◐		50u.
SBA01335-01315	1315 mm	●		50u.

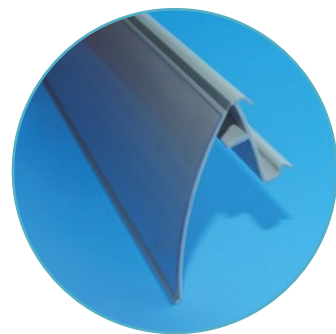
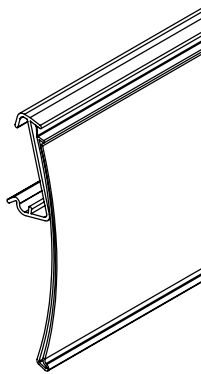



KD 39

Perfil para estantes de mobiliario Kider (Modelo KD).

Altura etiqueta: 39 mm

Profile for Kider furniture shelves (KS model).

Tag height: 39 mm

Código Code	Dimensiones Dimensions	Color Colour		
SBA63011-00990	985 mm	○		50u.
SBA63011-01280	1280 mm	○		50u.
SBA63015-01285	1280 mm	●		50u.

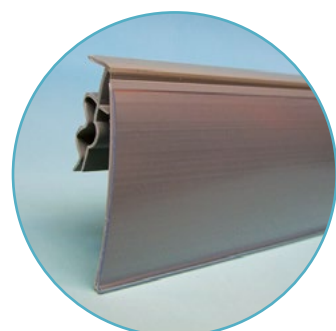
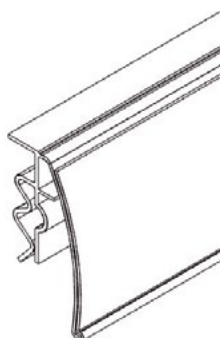

KD 52

Perfil para estantes de mobiliario Kider (Modelo KD).

Altura etiqueta: 52 mm

Profile for Kider furniture shelves (KS model).

Tag height: 52 mm

Código Code	Dimensiones Dimensions	Color Colour		
SBA63005-01280	1280 mm	●		50u.

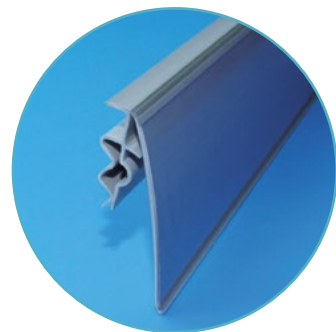
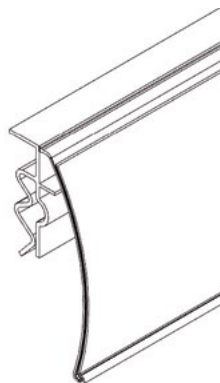



YU50 39

Perfil para estantes de modelo Yudigar, paso 50.

Altura etiqueta: 39 mm

Profile for Yudigar model shelves, Pitch 50.

Tag height 39 mm.

Código Code	Dimensiones Dimensions	Color Colour		
SBA34851-00990	985 mm	○		50u.
SBA34851-01280	1280 mm	○		50u.

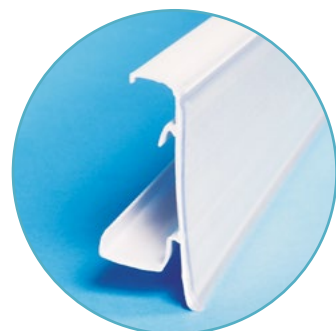
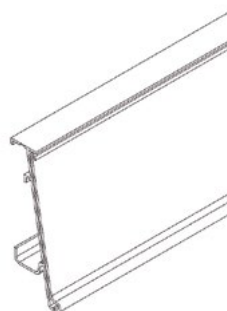

YU50 52

Perfil para estantes de modelo Yudigar, paso 50.

Altura etiqueta: 52 mm

Profile for Yudigar model shelves, Pitch 50.

Tag height 52 mm.



Bajo pedido, consulta con nuestro departamento comercial.
On request. Ask our commercial department.

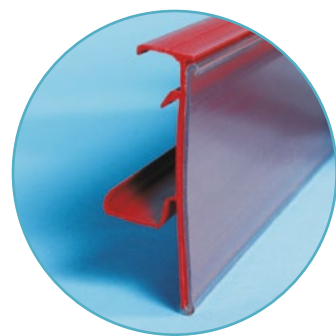
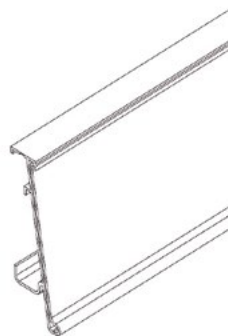

P25 C39

Perfil para estantes de mobiliario Kider paso 25 (Modelo KR) y

Yudigar paso 25 (para estantes nuevos). Altura etiqueta: 39 mm

Profile for Kider furniture shelves pitch 25 (KR model) and Yudigar pitch 25 (for new shelves) Tag height: 39 mm

Código Code	Dimensiones Dimensions	Color Colour		
SBA99971-00989	995 mm	○	U	50u.
SBA99971-01318	1315 mm	○	U	50u.
SBA99978-00990	995 mm	◐	U	50u.
SBA99978-01318	1315 mm	◐	U	50u.
SBA99975-01318	1315 mm	●	U	50u.

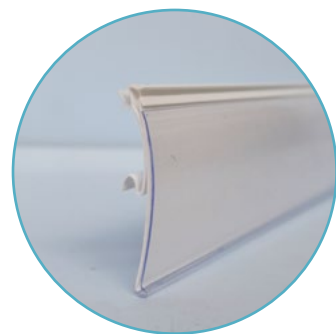
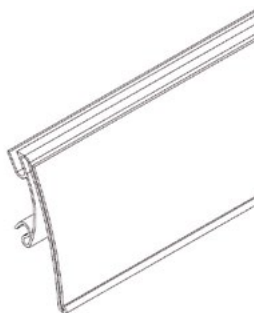

P25 C52

Perfil para estantes de mobiliario Kider paso 25 (Modelo KR) y

Yudigar paso 25 (para estantes nuevos). Altura etiqueta: 52 mm

Profile for Kider furniture shelves pitch 25 (KR model) and Yudigar pitch 25 (for new shelves) Tag height: 52 mm

Código Code	Dimensiones Dimensions	Color Colour		
SBA31371-00995	995 mm	○	U	50u.
SBA31371-01315	1315 mm	○	U	50u.
SBA31378-00995	995 mm	◐	U	50u.
SBA31378-01315	1315 mm	◐	U	50u.
SBA31375-00995	995 mm	●	U	50u.
SBA31375-01315	1315 mm	●	U	50u.

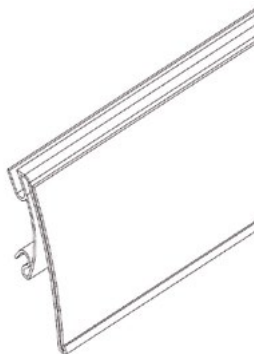

CEF 39 CURVE

Perfil etiquetas de papel de alto 39mm mobiliario Cefla.

Altura etiqueta: 39 mm

Profile for 39 mm high paper Tags Cefla furniture. Tag height 39 mm

Código Code	Dimensiones Dimensions	Color Colour		
SBA00698-00995	995 mm	◐	U	50u.
SBA00698-01315	1315 mm	◐	U	50u.

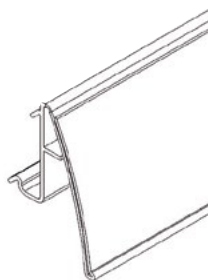

Perfiles integrados para balda Shelf integrated profiles

VAR 30

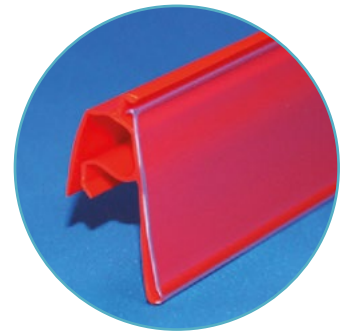
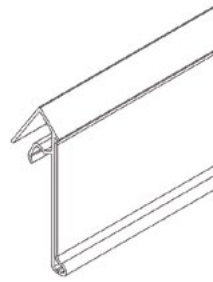

Perfil para baldas de varilla y cestas metálicas, grosor de varilla de 4 a 8 mm. Ángulo de inclinación: 25°. Altura etiqueta: 30 mm
Profile for rod shelves and metal baskets, rod thickness from 4 to 8 mm. Inclination angle: 25° Tag height: 30 mm

 Bajo pedido, consulta con nuestro departamento comercial.
On request. Ask our commercial department.



VAR 39

Perfil para baldas de varilla y cestas metálicas, grosor de varilla de 4 a 8 mm. Ángulo de inclinación: 25°. Altura etiqueta: 39 mm
Profile for wire shelves and metal baskets, rod thickness from 4 to 8mm. Inclination angle 25°. Label height 39mm

Código Code	Dimensiones Dimensions	Color Colour	
SBA08201-00590	590 mm	○	 50u.
SBA08201-00760	760 mm	○	 50u.

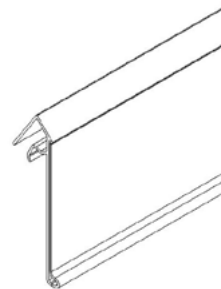

VAR 52

Perfil para baldas de varilla y cestas metálicas, grosor de varilla de 4 a 8 mm. Ángulo de inclinación: 25°. Altura etiqueta: 52 mm
Profile for wire shelves and metal baskets, rod thickness from 4 to 8mm. Inclination angle 25°. Label height 52mm

Código Code	Dimensiones Dimensions	Color Colour	
SBA08411-00760	760 mm	○	 50u.

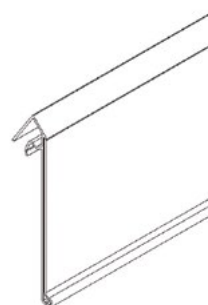

Perfiles integrados en balda y en perfil

Shelf and profile integrated profiles

CHP 39

Perfil de anclaje en chapas de 1 a 2 mm de grosor.

Altura etiqueta: 39 mm

Fixing profile on 1 to 2 mm thick sheets

Tag height: 39mm

Código	Dimensiones	Color
Code	Dimensions	Colour
SBA33301-01320	1320 mm	○ □ 50u.

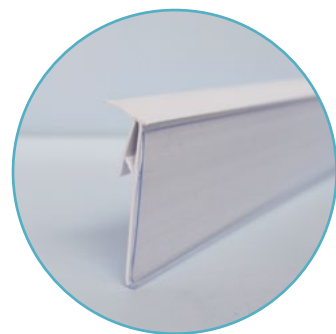

WAN 52

Perfil para estantes Wanzl, permite tres posiciones de anclación. Altura etiqueta: 52 mm

Profiles for Wanzl shelves. Allows three angle positions.

Tag height: 52 mm

Código	Dimensiones	Color
Code	Dimensions	Colour
SBA09508	105 mm	● □ 400u.

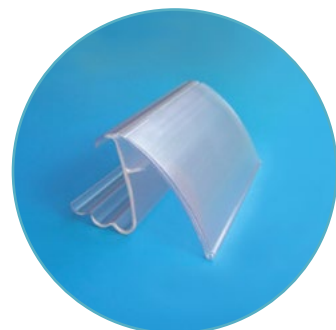
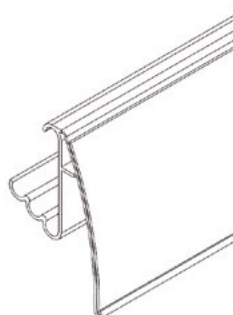

BSG 60

Perfil con BSG para anclaje sobre perfil existente de etiqueta de papel. Perfil idóneo para una rápida comunicación de ofertas, promociones o para categorizar una sección en el lineal. Altura etiqueta: 60 mm

Profile with BSG for fixing on paper Tag profiles. Ideal profiles for quick communication of offers or promotions and to categorize a section on the shelf. Tag height: 60 mm.

Código	Dimensiones	Color
Code	Dimensions	Colour
SBA52898-01285	1315 mm	● □ 50u.



BSG 80

Perfil con BSG para anclaje sobre perfil existente de etiqueta de papel. Perfil idóneo para una rápida comunicación de ofertas o promociones. Altura etiqueta: 80 mm

Profile with BSG for fixing on paper Tag profiles. Ideal profiles for quick communication of offers or promotions and to categorize a section on the shelf. Tag height: 80 mm.

Código	Dimensiones	Color
Code	Dimensions	Colour
SBA52978	105 mm	● □ 50u.

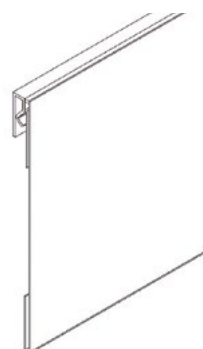

Perfiles integrados en balda y en perfil Shelf and profile integrated profiles

BSG FUNDA

Funda BSG en extrusión para anclaje sobre perfil existente de etiqueta de papel. Altura etiqueta modificable según necesidad, puede ir desde los 105mm con un mínimo de 18mm de plegado inferior hasta los 70mm de altura con un máximo de 53mm de plegado inferior.

In extrusion BSG cover for fixing on paper Tag profiles. Tag height able on needs, ranging from 105 mm, with at least 18 mm of lower folding, to 70 mm high, with at most 53 mm of lower folding.

Código Code	Dimensiones Dimensions	Color Colour
SBA52958-00148	148 mm	 50u.

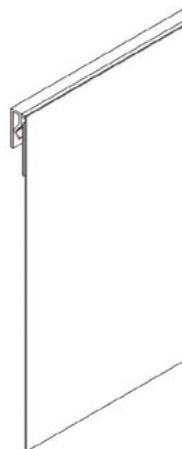

Perfil para balda madera o cristal Profiles for wooden or glass shelves

PROMO FAR

Perfil de colocación en mobiliario con baldas de cristal o madera, grosor de 5 a 15 mm. Permite alojar en su interior creatividad o etiqueta de papel de 39mm de alto en referencia a los productos implantados en el módulo. Perfil idóneo para comunicación visual en farmacias, herbolarios, etc.

Opcional tapones laterales. Altura etiqueta: 39 mm

Profiles to be placed on wooden or glass shelves, thickness from 5 to 15 mm. It allows to put inside 39 mm creativities or paper Tags about products on the rack. Ideal profile for visual communication in chemists, herbal shops, etc. Optional side lids. Tag height: 39 mm

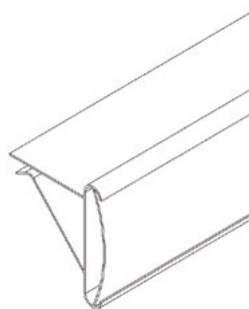



 **Bajo pedido, consulta con nuestro departamento comercial.**
On request. Ask our commercial department.

CRS 6 26

Perfil para baldas de cristal, madera y metal, de grosor de 3 a 6 mm. Altura etiqueta: 26 mm

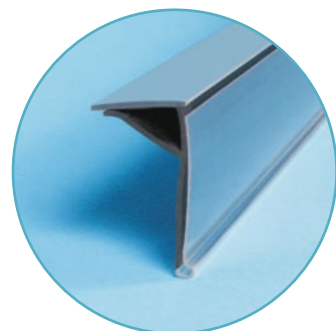
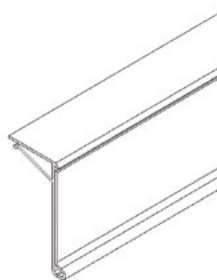
Profiles for wooden, glass and metal shelves, from 3 to 6 mm thick. Tag height 26 mm



 **Bajo pedido, consulta con nuestro departamento comercial.**
On request. Ask our commercial department.

 **Perfiles en otras medidas y colores RAL bajo pedido, consultar**
Profiles in other sizes and RAL colours on request, please consult us.

Perfil para balda madera o cristal Profiles for wooden or glass shelves

CRS 6 39

Perfil para baldas de cristal, madera y metal, de grosor de 3 a 6 mm. Altura etiqueta: 39 mm

Profiles for 3 to 6 mm thick wooden, glass and metal shelves. Tag height 39 mm.



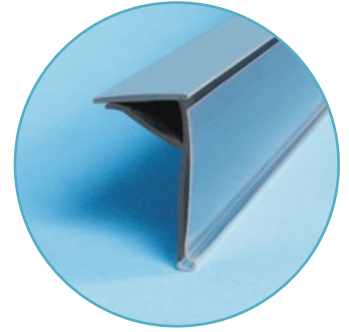
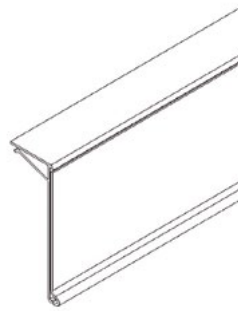



Código Code	Dimensiones Dimensions	Color Colour		
SBA04758-00060	600 mm			50u.



CRS 10 30

Perfil para baldas de cristal, madera y metal, de grosor de 7 a 10 mm. Altura etiqueta: 30 mm

Profiles for 7 to 10 mm thick wooden, glass and metal shelves. Tag height 30 mm.



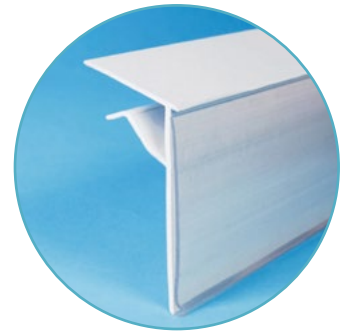
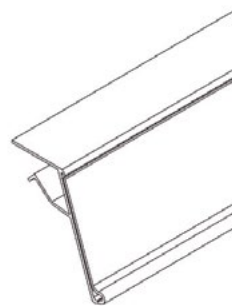









Código Code	Dimensiones Dimensions	Color Colour		
SBA05408-00600	600 mm			50u.
SBA05408-00990	1000 mm			50u.
SBA05408-01200	1200 mm			50u.



CRS 10 39

Perfil para baldas de cristal, madera y metal, de grosor de 7 a 10 mm. Altura etiqueta: 39 mm

Profiles for 7 to 10 mm thick wooden, glass and metal shelves. Tag height 39 mm.

Código Code	Dimensiones Dimensions	Color Colour		
SBA05601-00600	600 mm			50u.
SBA05601-01000	1000 mm			50u.
SBA05601-01200	1200 mm			50u.
SBA05608-00600	600 mm			50u.
SBA05608-01000	1000 mm			50u.
SBA05608-01200	1200 mm			50u.

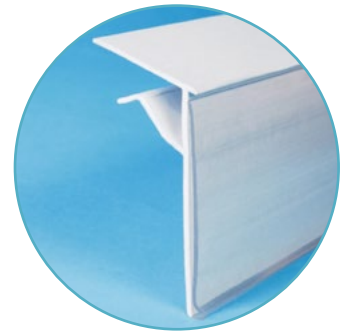
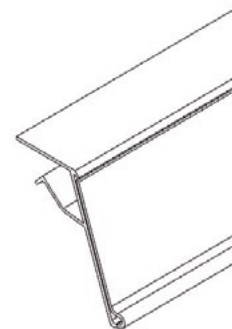

CRS 10 52

Perfil para baldas de cristal, madera y metal, de 7 a 10 mm de grosor. Altura etiqueta: 52mm

Profiles for 7 to 10 mm thick, wooden glass and metal shelves, from. Tag height 52 mm.

Código Code	Dimensiones Dimensions	Color Colour		
SBA05708-00990	1000 mm			50u.

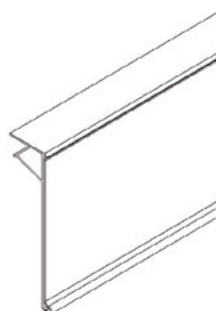

ETM 39

Perfil para estantes de madera de grosor de 16 a 22 mm.

El perfil se une a la trasera de forma flexible, mediante una banda de silicona transparente. Efecto bisagra. Altura etiqueta: 39 mm

Profiles for 16 to 22 mm thick wooden shelves. Profiles stick to the back in a flexible way by means of a transparent silicon stripe. Hinge effect. Tag height 39 mm

Código Code	Dimensiones Dimensions	Color Colour
SBA27808-01285	1000 mm	  50u.

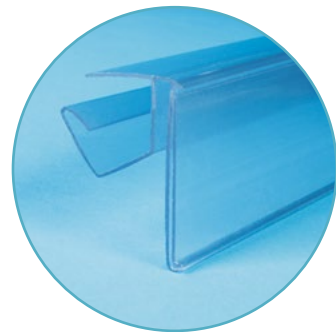
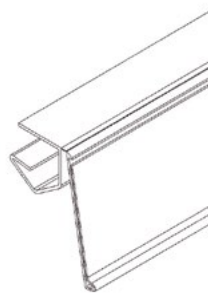

Perfiles con LED Profiles with LED

LED 39 CURVE

Para etiqueta de papel. Cavidad interior para colocar una tira de LED de 5w y conseguir por una parte la iluminación del producto en su facing y también un destacamiento del precio en el lineal. Se puede acoplar a balda por medio de un adhesivo o a través de nuestros perfiles: Trasera Cos y Trasera Uni. Altura etiqueta: 39 mm

For paper Tag. Inner space to place a 5w LED stripe and getting, product lighting on its facing as well as price remarking on the shelves. It can be ed to shelves by means of a sticker or by our profiles: Cos Back and Uni back. Tag height: 39 mm.

 Bajo pedido, consulta con nuestro departamento comercial.
On request. Ask our commercial department.

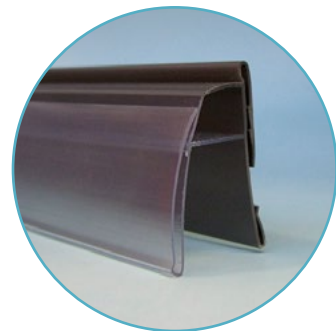
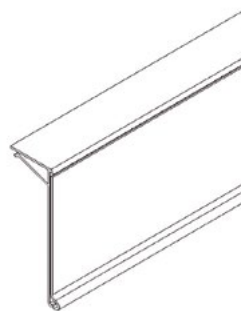

TRASERA COS

Para anclaje del Perfil LED 39 CURVE a mobiliario Costan.

For LED 39 CURVE Profile fixing to Costan furniture.

 Bajo pedido, consulta con nuestro departamento comercial.
On request. Ask our commercial department.

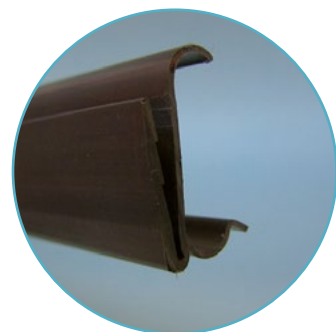
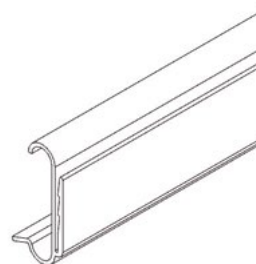

TRASERA UNI

Para anclaje del Perfil LED 39 CURVE a balda con clip uni.

For LED 39 CURVE Profile fixing to shelf by uni clip.

 Bajo pedido, consulta con nuestro departamento comercial.
On request. Ask our commercial department.

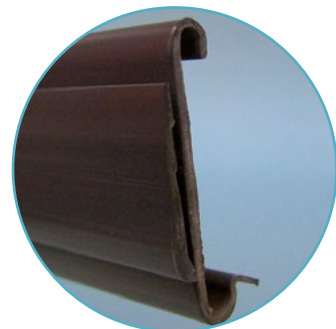
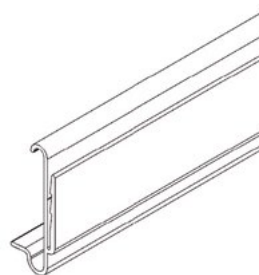

PERFIL LED BAJO BALDA BELOW THE SHELF LED PROFILE

Perfil LED para colocación de una tira led de 5W.

Colocación bajo balda gracias a su base imantada.

Ilumina todo el producto del lineal.

LED profile for placing a 5W led stripe. Below-the-shelf placing thanks to its magnetised bottom. It lights all the products on the shelf.

 Bajo pedido, consulta con nuestro departamento comercial.
On request. Ask our commercial department.

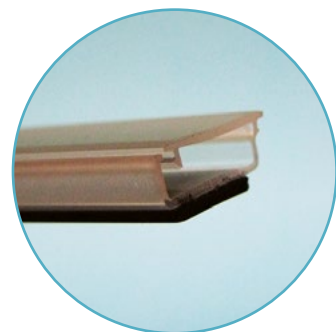
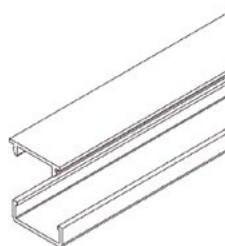

Perfil colgante para ganchos Hanging profile for hooks



PBH 26

Porta-etiquetas basculante para barra blister de Ø 6 mm.

Altura etiqueta: 26 mm

Tilting Tag holder for Ø 6mm blister bar.

Tag height: 26 mm

 Bajo pedido, consulta con nuestro departamento comercial.
On request. Ask our commercial department.

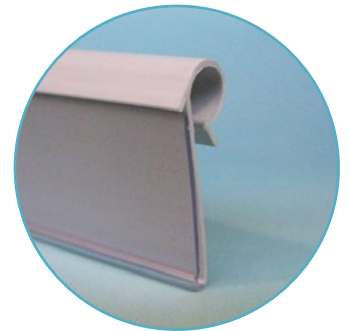
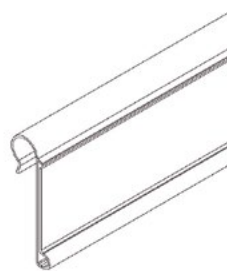

PBH 30

Porta-etiquetas basculante para barra blister de Ø 6 mm.

Altura etiqueta: 30 mm

Tilting Tag holder for Ø 6mm blister bar.

Tag height: 30 mm

 Bajo pedido, consulta con nuestro departamento comercial.
On request. Ask our commercial department.

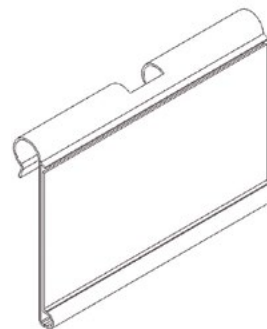

PBH 39

Porta-etiquetas basculante para barra blister de Ø 6 mm.

Altura etiqueta: 39 mm

Tilting Tag holder for Ø 6mm blister bar.

Tag height: 39 mm

 Bajo pedido, consulta con nuestro departamento comercial.
On request. Ask our commercial department.

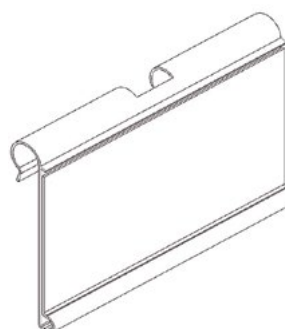

Perfil colgante para ganchos

Hanging profile for hooks



PBH 52

Porta-etiquetas basculante para barra blister de Ø 6 mm.
 Altura etiqueta: 52 mm

Tilting Tag holder for Ø 6mm blister bar.
 Tag height: 52 mm

 **Bajo pedido, consulta con nuestro departamento comercial.**
 On request. Ask our commercial department.

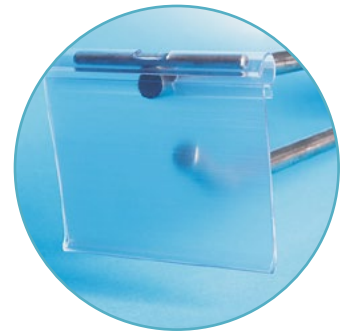
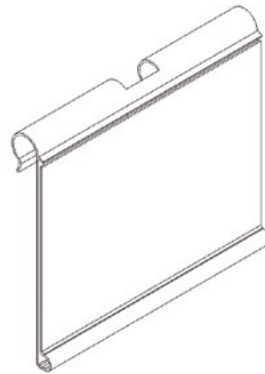

PBH 70

Porta-etiquetas basculante para barra blister de Ø 6 mm.
 Idóneo para comunicar promociones. Altura etiqueta: 70 mm

Tilting Tag holder for Ø 6mm blister bar. Ideal to communicate promotions. Tag height: 70 mm

 **Bajo pedido, consulta con nuestro departamento comercial.**
 On request. Ask our commercial department.

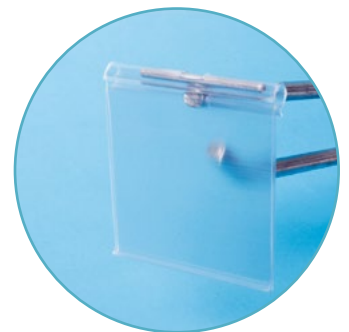
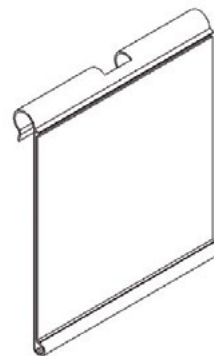

PBH PROMO

Porta-etiquetas basculante para barra blister de Ø 6 mm.
 Permite la impresión en su frontal. Altura etiqueta: 39 mm

Tilting Tag holder for Ø 6mm blister bar. Allows printing on its front. Tag height: 39 mm

 **Bajo pedido, consulta con nuestro departamento comercial.**
 On request. Ask our commercial department.

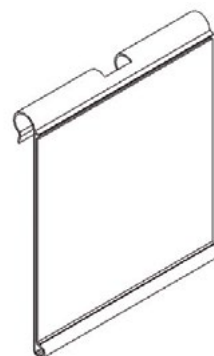

Accesorios para ganchos

Accessories for hooks



PORTAETIQUETA 50X28

TAG HOLDER 50X28

Portaetiqueta para marcaje de precio y trazabilidad para colocar en gancho. Ideal para espacios pequeños, se coloca directamente sobre el gancho gracias a sus clips de fijación.

Tag holder for price and traceability marking to be placed on hooks. Ideal for small spaces, directly placed on the hook thanks to its fastening clips.

Código	Dimensiones	
Code	Dimensions	
SHJ60100	50x28 mm	200u.



PORTAETIQUETA 39X21

TAG HOLDER 39X21

Portaetiqueta para marcaje de precio y trazabilidad para colocar en gancho. Ideal para espacios pequeños, se coloca directamente sobre el gancho gracias a sus clips de fijación.

Tag holder for price and traceability marking to be placed on hooks. Ideal for small spaces, directly placed on the hook thanks to its fastening clips.

Código	Dimensiones	
Code	Dimensions	
SHJ60030	39x21 mm	200u.



Accesorios para ganchos

Accessories for hooks

CLIP FIJACIÓN GANCHO 7

HOOK FASTENING CLIP 7

Fijación permanente de diámetro 7 mm
7 mm diameter permanent fastening.

Código Code	Dimensiones Dimensions		
SHJ60060	7 mm		200u.



CAPUCHÓN PERROQUET PARA TUBO DE 20

PERROQUET TOP FOR 20 MM TUBE

Capuchón que se coloca envolviendo al tubo perroquet de 20 mm de diámetro y donde se coloca cualquiera de los perfiles porta-etiquetas PBH para comunicación de precio.

Top to be placed covering the 20 mm diameter perroquet tube where any PBH tag holder profiles can be placed to communicate prices.

Código Code	Dimensiones Dimensions		
SHB60000	20 mm		100u.

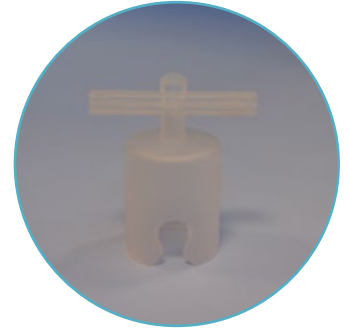

ADAPTADOR PERROQUET PARA TUBO DE 20

PERROQUET ADAPTER FOR 20MM TUBE.

Adaptador perroquet para tubo de 20mm. Se adapta a 2 terminaciones de tubo (esfera y aleta).

Perroquet adapter for 20mm tube. Adapts to 2 tube terminations (sphere and fin).

Código Code	Dimensiones Dimensions		
SHB00360	39 x 45 mm		100u.

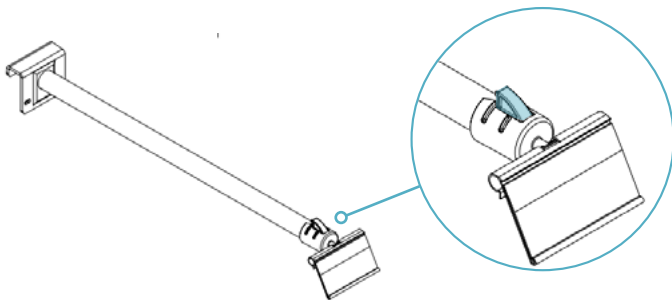
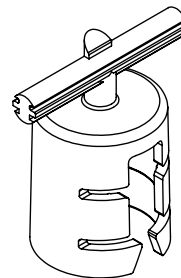

Terminación de tubo en aleta
Finned tube termination

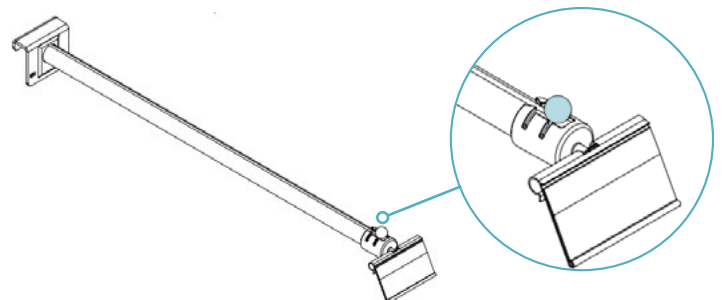

Terminación de tubo en esfera
Spherical tube termination



La solución perfecta para el etiquetado electrónico en el lineal. Una completa y flexible gama de soluciones desarrolladas para adaptarse a cada tipo de mobiliario que permiten activar precios y promociones de forma rápida y sencilla.

The perfect solution to electronic tags on the shelves. A complete and flexible range of solutions developed to adapt to any kind of furniture allowing to active prices and promotions quickly and easily.

Diferencia tu comunicación y favorece la navegación en el lineal mediante la etiqueta electrónica.

Make the difference in your communication and boost on-shelf navigation by means of electronic tags

La etiqueta electrónica permite ahorrar tiempo automatizando los procesos de cambio de precio, así como responder de forma inmediata a los precios de la competencia.

Electronic tags save time by automatising price change processes and give an immediate response to competition prices.

Perfiles electrónica Starline

Starline electronic profiles

STAR KS

Para estantes de mobiliario Kider, paso 25 (Modelo KS).
For Kider furniture shelves, pitch 25 (KS model).

Código Code	Dimensiones Dimensions	Color Colour		
SBA80001-00979	995 mm	○	□	50u.
SBA80001-01330	1315 mm	○	□	50u.

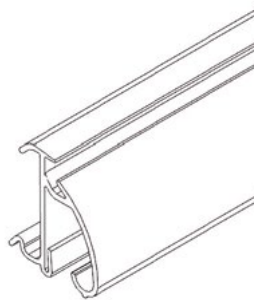

STAR P25 OLD

Para estantes paso 25 de mobiliario de Yudigar, Hermes Metal y Kider (Modelo KR).
For Yudigar, Hermes Metal and Kider furniture shelves (Model KR).

Código Code	Dimensiones Dimensions	Color Colour		
SBA80251-00990	995 mm	○	□	50u.
SBA80251-01315	1315 mm	○	□	50u.

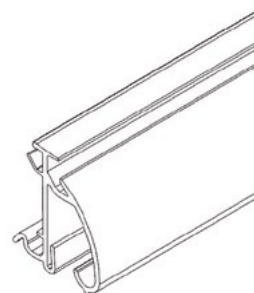

STAR P25

Perfil polivalente para todos los pasos 25 de Yudigar y también para el antiguo paso 25 de Kider, el anterior al actual KS.
Multipurpose profile for all 25 Yudigar pitches and also for the former Kider's 25 pitches, previous to current KS.

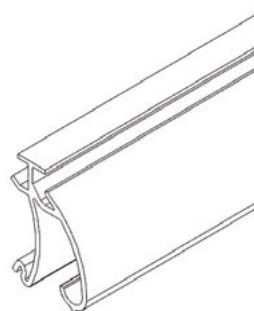

STAR CEF 25

Para estantes de mobiliario Cefla, paso 25.
For Cefla furniture shelves, pitch 25.

Código Code	Dimensiones Dimensions	Color Colour		
SBA80501-01315	1315 mm	○	□	50u.

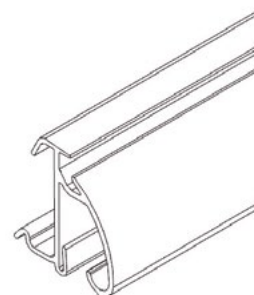

STAR KD 50

Para estantes mobiliario Kider, paso 50 (Modelo KD).
For Kider furniture shelves, pitch 50 (KD model).

 Bajo pedido, consulta con nuestro departamento comercial.
On request. Ask our commercial department.



Perfiles Starline

Starline profiles

STAR KID 50 MK

Para estantes mobiliario Kider, paso 50 (Modelo MK).
For Kider furniture shelves, pitch 50 (MK model).

 **Bajo pedido, consulta con nuestro departamento comercial.**
On request. Ask our commercial department.

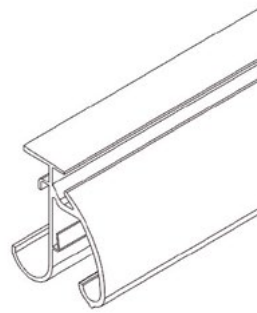

STAR YU 50

Para estantes de mobiliario Yudigar, paso 50.
For Yudigar furniture shelves, pitch 50.

 **Bajo pedido, consulta con nuestro departamento comercial.**
On request. Ask our commercial department.

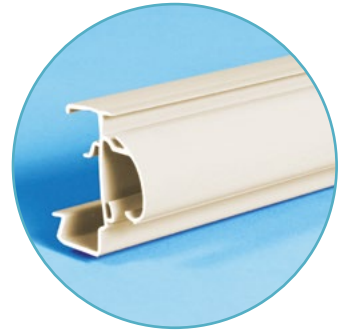
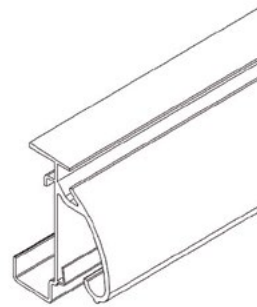

STAR FEN

Para estantes de mobiliario Fénix.
For Fénix furniture shelves.

 **Bajo pedido, consulta con nuestro departamento comercial.**
On request. Ask our commercial department.

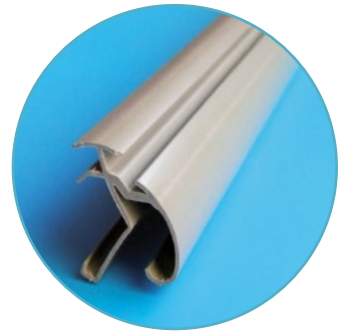
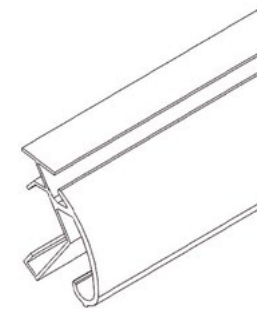

STAR TGM

Perfil para estantes de mobiliario Tegometall.
For Tegometall furniture shelves.

 **Bajo pedido, consulta con nuestro departamento comercial.**
On request. Ask our commercial department.

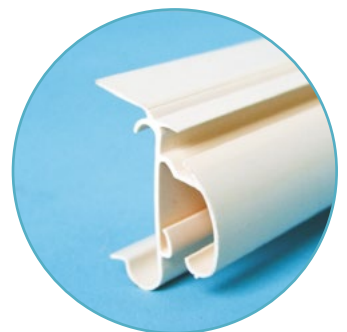
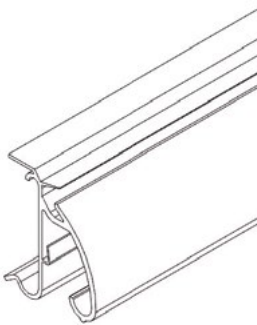

STAR MRL

Para estantes de mobiliario Kider anteriores al modelo Kider paso 50.
For Kider furniture shelves previous to Kider pitch 50 model.

 **Bajo pedido, consulta con nuestro departamento comercial.**
On request. Ask our commercial department.

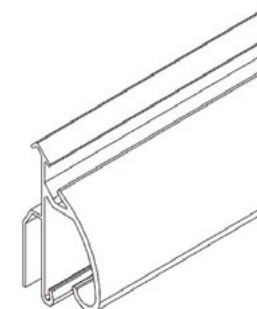

Perfiles Starline Starline profiles

STAR ADH FR

Con adhesivo espumado 24 mm en la trasera. Para baldas, expositores, etc. de superficie plana que no permiten otro tipo de anclaje.

With 24 mm foamed sticker. For flat shelves, displays, etc. not allowing other kind of fixing.

Código Code	Dimensiones Dimensions	Color Colour		
SBA81571-01000	1000 mm	○	□	50u.
SBA81571-01315	1315 mm	○	□	50u.
SBA81578-01000	1000 mm	●	□	50u.
SBA81578-01330	1330 mm	●	□	50u.

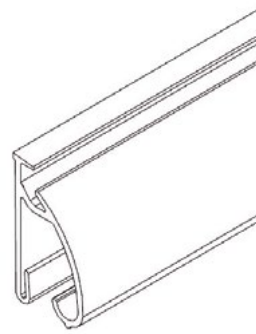

STAR ADH BS

Con adhesivo espumado 24 mm y solapa superior. Para baldas, mesas, expositores, etc. que no permiten otro tipo de anclaje.

With 24 mm foamed sticker and upper flap. For flat shelves, displays, etc. not allowing other kind of fixing.

Código Code	Dimensiones Dimensions	Color Colour		
SBA81751-01320	1320 mm	-	□	50u.

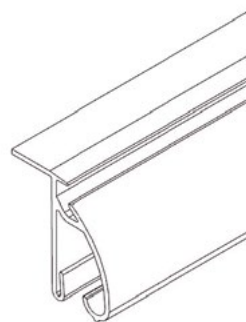

STAR ADH BS CON RAIL

Con adhesivo espumado 24 mm y solapa superior. Incorpora en su parte superior un rail para la colocación de separadores, escaleras y empujadores de nuestro sistema optimus.

With 24 mm foamed sticker and upper flap. It has a rail on its upper part to place our Optimus system dividers, stairs and pushers.

 Bajo pedido, consulta con nuestro departamento comercial.
On request. Ask our commercial department.

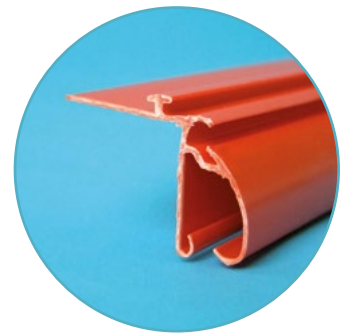
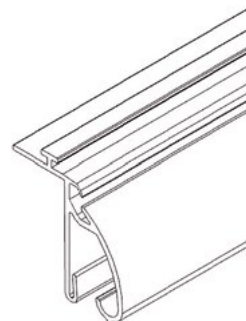



STAR SCM

Para estantes de mobiliario específico de Conforama.

For specific Conforama furniture shelves.

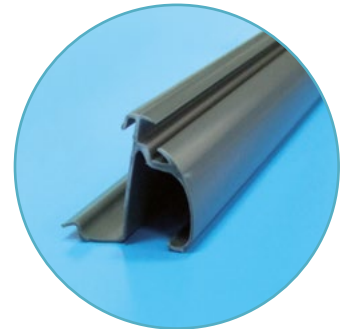
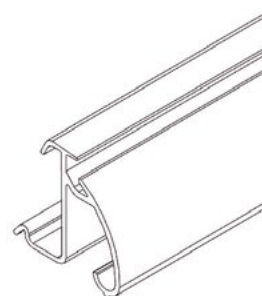
 Bajo pedido, consulta con nuestro departamento comercial.
On request. Ask our commercial department.



 Perfiles en otras medidas y colores RAL bajo pedido, consultar
Profiles in other sizes and RAL colours on request, please consult us.

Perfiles Starline

Starline profiles

STAR CRSO7 IO

Para baldas de cristal, grosor de 7 - 10 mm.
For 7 to 10 mm thick shelves.

Código Code	Dimensiones Dimensions	Color Colour		
SBA82008-00740	600 mm	●	□	50u.
SBA82008-00980	1000 mm	●	□	50u.
SBA82008-01320	1200 mm	●	□	50u.

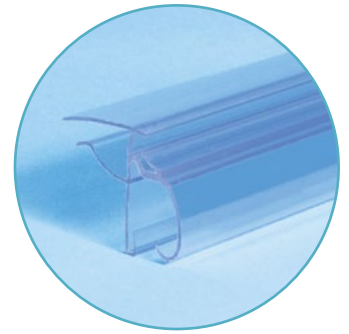
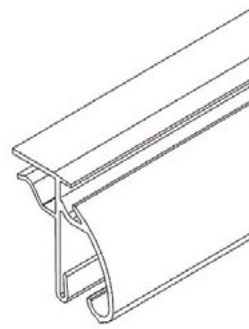

STAR MOS

Para estantes de mobiliario Móstoles Industrial.
For Móstoles Industrial furniture shelves

Código Code	Dimensiones Dimensions	Color Colour		
SBA8225-8-00440	440 mm	●	□	50u.
SBA8225-8-00740	740 mm	●	□	50u.
SBA8225-8-00990	990 mm	●	□	50u.

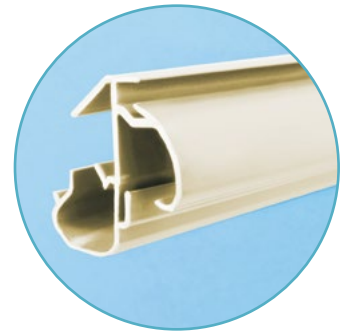
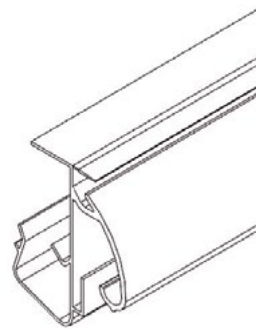

STAR UNI

Para estantes de mobiliario Koxka, Schweitzner. Combinado con el Clip Starline Universal, para todo tipo de superficies planas. Idóneo para estantes de frío.

For Koxka, Schweitzner furniture shelves. Combined with Starline Universal Clip for any kind of flat surfaces. Ideal for cold shelves.

Código Code	Dimensiones Dimensions	Color Colour		
SBA8250-1-01240	1240 mm	○	□	50u.

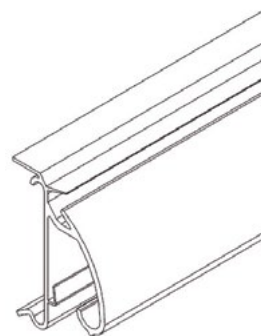

CLIP UNI

Permite anclar el perfil *Starline modelo UNI, en cualquier estante con acabado plano gracias a su tornillo autotaladrante. It allows to fix Starline UNI model profile in any flat finished shelf thanks to its auto-drilling screw.

Código Code	Dimensiones Dimensions	Color Colour		
SHS00400	-	○	□	50u.



Aplicación en baldas que necesitan frontal de metacrilato para evitar la caída del producto como secciones de frío. El Clip Starline Universal permite la implantación de etiqueta electrónica manteniendo la estética de la sección, asegurando con este sistema una perfecta sujeción.

Application on shelves requiring methacrylate front to prevent products from falling off as cold sections. Starline Universal Clip allows to install electronic tags keeping the section appearance and ensuring a perfect fastening by this system.





Cajas para etiqueta electrónica

Electronic tag cases

PRICER HCN 70

Para etiquetas Pricer Continuum HCN y HCW.
For Pricer Continuum HCN and HCW tags.

Código	Color		
Code	Colour		
SHS00010			100u.



PRICER HCS 48

Para etiquetas Pricer Continuum HCS.
For Pricer Continuum HCS tags.

Código	Color		
Code	Colour		
SHS00040			100u.

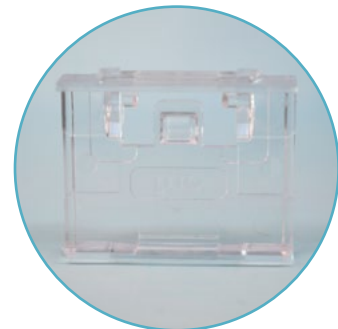

SAMSUNG 2.9

Para etiquetas Samsung, en concreto para su modelo G2.9.
For Samsung tags, specifically for its G2.9 model

Código	Color		
Code	Colour		
SHS00060			100u.



PRICER XL 44

Para etiquetas Pricer HCM.
For Pricer Continuum HCM tags

Código	Color		
Code	Colour		
SHS00003			100u.

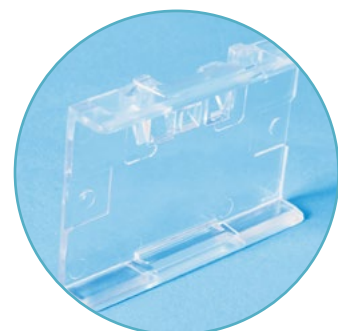

NCR

Para etiquetas electrónicas NCR. Válida para las tres medidas de etiquetas: 38, 60 y 94 mm

For NCR electronic tags. Suitable for the three tag measurements: 38, 60 and 94 mm

Código	Color		
Code	Colour		
SHS00120			100u.

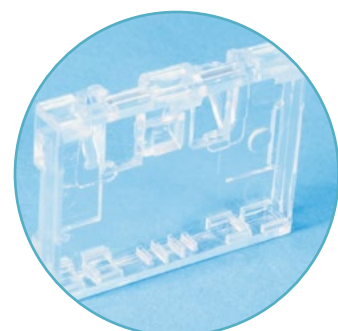



PORTAPRECIO PARA ETIQUETA ELECTRÓNICA ELECTRONIC TAG PRICE HOLDER

Casette transparente para alojamiento de etiqueta electrónica. Con dos posiciones de colocación, según angulación deseada. Polivalente para etiquetas de: NCR, SES, Pricer y ELDAT. Opcional impresión a una cara.

Transparent case to hold electronic tags. Two placement positions depending on the required angle. Suitable for NCR, SES, Pricer and ELDAT. Optional one side printing.

Código Code	Descripción Description	Color Colour			
SCA43500	Casette	●	□	250 u.	
SCA90591	Base	●	□	100 u.	
SCA91710	Varilla 120 mm	●	□	100 u.	
SCA91830	Varilla 240 mm	●	□	100 u.	
SCA43500	Carraca	●	□	100 u.	
SCA92510	Pinza	●	□	100 u.	

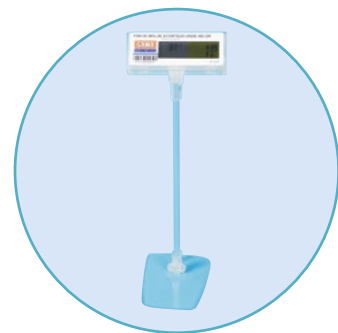

TEJADILLO PARA MUEBLE DE CONGELADO FROZEN FOOD FURNITURE ROOF

Implantación de etiqueta electrónica en sección de congelados. Tejadillo fabricado en espuma rígida de pvc con perfil *Starline, modelo ADH - FR. Fabricación y diseño a medida.

Electronic tag implementation in frozen food section. Roof made of PVC rigid foam with ADH-FR *Starline model. Custom-made manufacturing and design.

Código Code	Dimensiones Dimensions	Color Colour		
SHF4490	1160x150x30 mm	-	□	-



SEPARADOR PORTAPRECIOS STARLINE DIVIDER STARLINE PRICE HOLDERS



Separador-Portaprecios fabricado en metacrilato para la sección de congelados. Permite la separación del producto y la comunicación de precio electrónico a la vez de una forma clara y limpia. Fabricación y diseño a medida



Divider-price holder made of methacrylate for frozen food section. It allows to separate product and clear and clean electronic price communication at the same time. Custom-made manufacturing and design.

Perfiles electrónica Multi Multi electronic profiles

MULTI KS

Para estantes de mobiliario Kider, paso 25 (Modelo KS).
Válido para etiquetas Pricer y SES.

For Kider furniture shelves. Pitch 25 (KS Model) Suitable for Pricer and SES Tags

Código Code	Dimensiones Dimensions	Color Colour		
SBA7820-1-00995	995 mm	○	U	50u.
SBA7820-1-01315	1315 mm	○	U	50u.
SBA7820-8-00995	995 mm	◐	U	50u.
SBA7820-8-01315	1315 mm	◐	U	50u.



MULTI P25OLD

Para estantes de mobiliario Yudigar, paso 25 (anteriores al año 2003)
y mobiliario Kider modelo KR. Válido para etiquetas Pricer y SES.

For Yudigar furniture shelves. Pitch 25 (before 2003) and KR model Kider furniture Suitable for Pricer and SES Tags

 Bajo pedido, consulta con nuestro departamento comercial.
On request. Ask our commercial department.

MULTI P25

Para estantes de mobiliario Yudigar, paso 25. Válido para
etiquetas Pricer y SES.

For Yudigar furniture shelves. Pitch 25. Suitable for Pricer and SES Tags

Código Code	Dimensiones Dimensions	Color Colour		
SBA7819-1-00995	995 mm	○	U	50u.
SBA7819-1-01315	1315 mm	○	U	50u.
SBA7819-8-00995	995 mm	◐	U	50u.
SBA7819-8-01315	1315 mm	◐	U	50u.

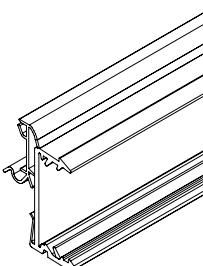

MULTI KID 50

Para estantes de mobiliario Kider, paso 50 (modelo KD).
Válido para etiquetas Pricer y SES.

For Kider furniture shelves. Pitch 50 (KD Model) Suitable for Pricer and SES Tags

 Bajo pedido, consulta con nuestro departamento comercial.
On request. Ask our commercial department.

MULTI KID 50 MK

Para estantes de mobiliario Kider MK, paso 50 (modelo MK).
Válido para etiquetas Pricer y SES.

For Kider MK furniture shelves. Pitch 50 (MK Model) Suitable for Pricer and SES Tags

 Bajo pedido, consulta con nuestro departamento comercial.
On request. Ask our commercial department.

 Perfiles en otras medidas y colores RAL bajo pedido, consultar
Profiles in other sizes and RAL colours on request, please consult us.

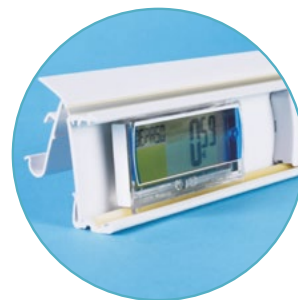
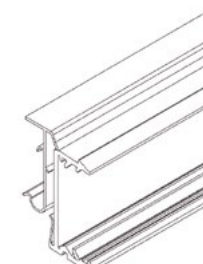
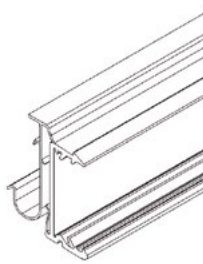



MULTI YU 50

Para estantes de mobiliario Yudigar, paso 50. Válido para etiquetas Pricer y SES.

For Yudigar furniture shelves. Pitch 50. Suitable for Pricer and SES Tags.

 Bajo pedido, consulta con nuestro departamento comercial. On request. Ask our commercial department.

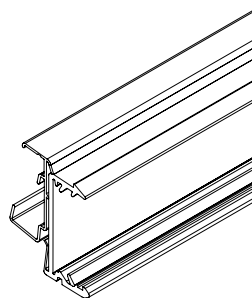

MULTI UNI

Para estantes de mobiliario Koxka, Schweitzer y Tegometall. Combinado con el Clip Starline Universal, para todo tipo de superficies planas. Idóneo para estantes de frío. Válido para etiquetas Pricer y SES.

For Koxka, Schweitzer and Tegometall furniture. Combined with Universal Starline Clip for any kind of flat surfaces. Ideal for cooling shelves. Suitable for Pricer and SES Tags.

Código	↑ Dimensiones	Color
Code	↓ Dimensions	Colour
SBA7860-1-01240	1240 mm	○ □ 50u.

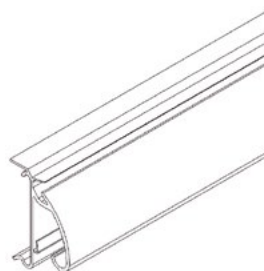

CLIP UNI

Permite anclar el perfil *Starline modelo UNI, en cualquier estante con acabado plano. Válido para etiquetas Pricer y SES.

Allows to fasten the UNI model *Starline on any flat -finishing shelf. Suitable for Pricer and SES Tags

Código	↑ Dimensiones	Color
Code	↓ Dimensions	Colour
SHS00400	-	○ □ 50u.

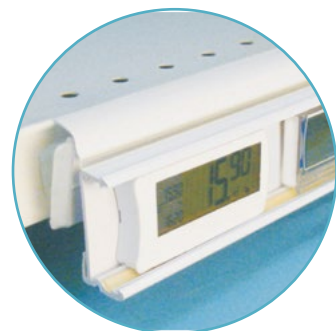

MULTI COS

Para estantes de mobiliario Yudigar, paso 50. Válido para etiquetas Pricer y SES.

For Yudigar furniture shelves. Pitch 50. Suitable for Pricer and SES Tags.

 Bajo pedido, consulta con nuestro departamento comercial. On request. Ask our commercial department.

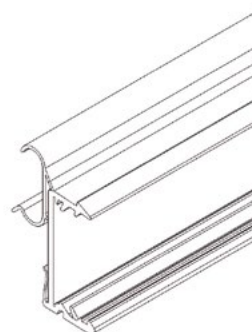

Perfiles electrónica Multi

Multi electronic profiles

MULTI PRICER PL

Perfil *Multi para etiquetas Pricer Continuum + Pricer smartTAG. Posibilidad con y sin adhesivo en la solapa.

*Multi profile for Pricer Continuum + Pricer smartTAG. Available with or without sticker on the flap.

Código	Dimensiones	Color		
Code	Dimensions	Colour		
SBA78618	1315 mm	●	U	50u.

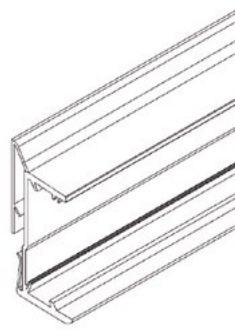

CLIP UNI

Perfil para etiqueta electrónica de Display Data (ZBD). Válido para series EPOP, AURA y CHROMA.

Profile for Display Data (ZBD) electronic tag. Suitable for EPOP, AURA and CHROMA series.

Código	Dimensiones	Color		
Code	Dimensions	Colour		
SBA53361	1208 mm	○	U	50u.

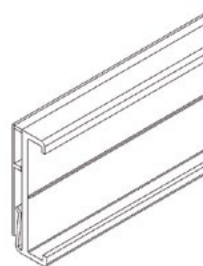

MULTI ANGULADOR

MULTI-ANGLE SUPPORT

Perfil para etiqueta electrónica de Display Data (ZBD). Válido para series EPOP, AURA y CHROMA..

Profile for Display Data (ZBD) electronic tag. Suitable for EPOP, AURA and CHROMA series.

Código	Dimensiones	Color		
Code	Dimensions	Colour		
SBA7865	40 mm	○	U	20u.

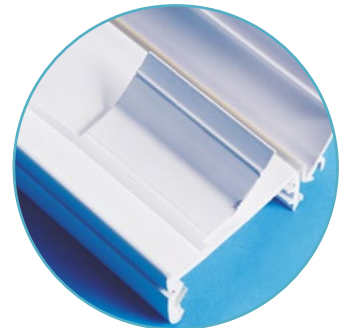



MULTI PRICER XL 44

Para etiquetas Pricer, especial Cash&Carry. Con doble adhesivo espumado.

For Pricer tags, special for Cash and Carry. Double foamed sticker.

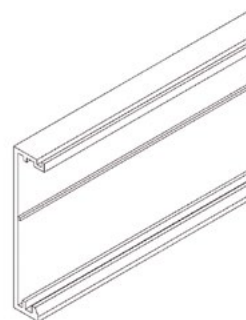
Código	Dimensiones	Color		
Code	Dimensions	Colour		
SBA7400-1-01000	1000 mm	○	U	50u.
SBA7400-1-01330	1330 mm	○	U	50u.
SBA7400-8-01000	1000 mm	●	U	50u.
SBA7400-8-01330	1330 mm	●	U	50u.



 Perfiles en otras medidas y colores RAL bajo pedido, consultar
Profiles in other sizes and RAL colours on request, please consult us.



CLIP CLIK MULTI

Polivalente para perfiles: *Multi y para el perfil de SES.
Para stoppers con taladro previo.

Multi-purpose for *Multi profiles and for SES profile. For stoppers with ready-made holes.

Código	Dimensiones	Color	
Code	Dimensions	Colour	
SHJ06180	-	●	□ 100u.



CLIP PAP MULTI

Polivalente para perfiles *Multi y para el perfil SES. Para Stoppers de papel, no necesitan taladro previo, el Clip pinza el papel.

Multi-purpose for profiles *Multi and for the SES profile. For paper Stoppers, no pre-drilling required, the Clip clamps the paper.

Código	Dimensiones	Color	
Code	Dimensions	Colour	
SHJ06160	-	●	□ 100u.



CLIP PAP MULTI

Polivalente para perfiles *Multi y para el perfil SES. Para Stoppers de papel, no necesitan taladro previo, el Clip pinza el papel.

Multi-purpose for profiles *Multi and for the SES profile. For paper Stoppers, no pre-drilling required, the Clip clamps the paper.

Código	Dimensiones	Color	
Code	Dimensions	Colour	
SHJ06170	-	●	□ 100u.



Perfiles electrónica Multi

Multi electronic profiles

ECO PRIGER PL

Perfil *Eco para etiquetas Pricer serie (Continuum & SmartTAG). Posibilidad con y sin adhesivo en la solapa.

*Eco profile for Pricer series tags (Continuum and SmartTAG). Available with or without sticker on the flap.

Código Code	Dimensiones Dimensions	Color Colour		
SBA78635	1285 mm	●	☐	50u.

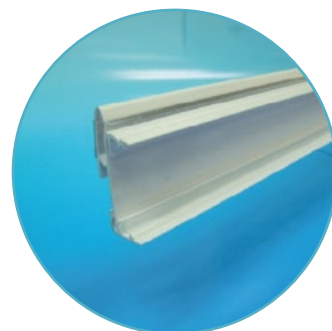
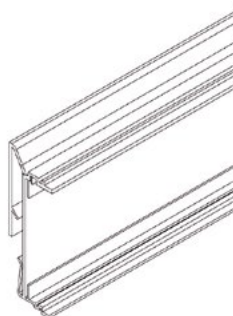

ECO P25 OLD

Perfil *Eco para etiquetas Pricer serie (Continuum & SmartTAG), para mobiliario Yudigar, paso 25.

*Eco profile for Pricer series tags (Continuum and SmartTAG) for Yudigar furniture, pitch 25.

 Bajo pedido, consulta con nuestro departamento comercial.
On request. Ask our commercial department.

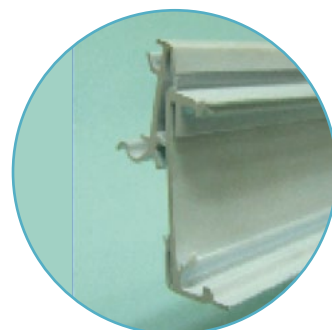
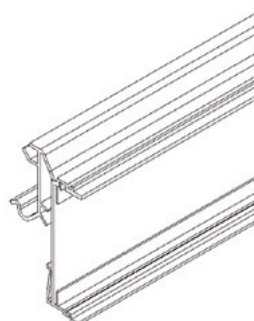

ECO PRIGER MARS

Perfil *Eco para etiquetas Pricer serie (Continuum & SmartTAG), para baldas en acabado "U".

*Eco profile for Pricer series tags (Continuum and SmartTAG), For U-finished shelves.

Código Code	Dimensiones Dimensions	Color Colour		
SBA78668	1285 mm	●	☐	50u.

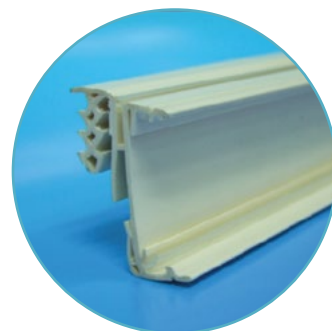
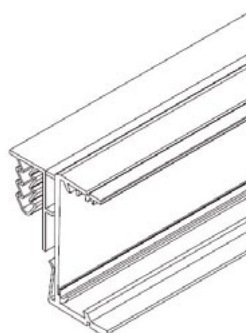

PROTECTOR ECO PRIGER

ECO PRIGER PROTECTOR

Protector transparente para perfiles *Eco Pricer.
Transparent protector for *Eco Pricer profiles.

 Bajo pedido, consulta con nuestro departamento comercial.
On request. Ask our commercial department.

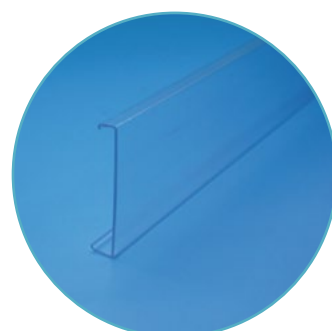
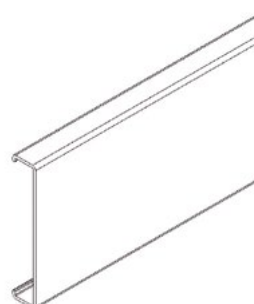

Fundas, Stoppers y Displays

Covers, Stoppers and Displays



FUNDAS PARA PIE BOTTOM COVERS

Para insertar dentro creatividad de 120x120 mm. Fabricación y diseño a medida.

To place inside 120x120 mm creativity. Custom-made manufacturing and design.



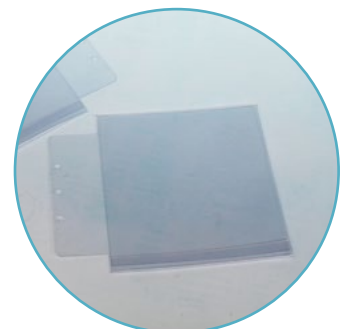

Código Code	Dimensiones Dimensions	Color Colour
SBC10380	155x120 mm	300u.



FUNDA BSG BSG COVER

Funda BSG en extrusión para alojamiento de creatividad o para marcaje de precio. Altura del alojamiento de la funda modificable según necesidad, puede ir desde los 105 mm con un plegado mínimo de 18 mm hasta los 70 mm de altura con un plegado mínimo de 53 mm. Anchura también modificable.

BSG Cover in extrusion for lodging creativities or for price marking. Adjustable cover placement depending on the needs, it ranges from 105 mm with an 18 mm minimum folding to 70 mm with a 53 mm minimum folding. Width is adjustable too.

Código Code	Dimensiones Dimensions	Color Colour		
SBA52958	148 mm			50u.
SBA52958	210 mm			50u.

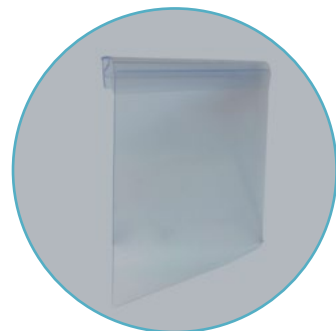
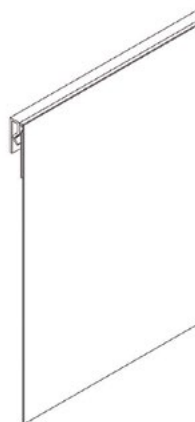

PERFIL CON FUNDA BSG 60 PROFILE WITH BSG 60 COVER

Perfil con BSG para anclaje sobre perfil existente de etiqueta de papel. Perfil idóneo para una rápida comunicación de ofertas, promociones o para categorizar una sección en el lineal. Altura etiqueta: 60 mm

Profile with BSG for fastening on paper tag existing profile. Ideal profile for a quick offer or promotion communication or to categorise sections on shelves. Tag height: 60 mm.

Código Code	Dimensiones Dimensions	Color Colour		
SBA52898	1315 mm			50u.

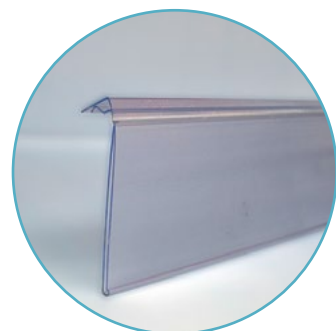

PERFIL CON FUNDA BSG 80 PROFILE WITH BSG 80 COVER

Perfil con BSG para anclaje sobre perfil existente de etiqueta de papel. Perfil idóneo para una rápida comunicación de ofertas o promociones. Altura etiqueta: 80 mm

Profile with BSG for fastening on paper tag existing profile. Ideal profile for a quick offer or promotion communication or to categorise sections on shelves. Tag height: 80 mm.

Código Code	Dimensiones Dimensions	Color Colour		
SBA52978	105 mm			50u.

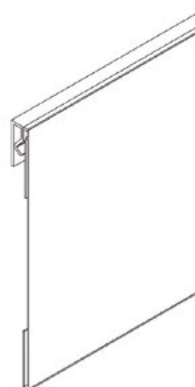





FUNDA CON BANDEROLA TERMOSELLADA COVER WITH THERMOSEALED FLAG

De colocación directa sobre el perfil existente de etiqueta de papel. Display con dos plegados para alojamiento de publicidad y banderola termosellada con uñero, para intercambiar la creatividad.

Directly placed on the existing paper tag profile. Two-folding display to lodge publicity and thermosealed flag with a tab to exchange creativity.

 **Bajo pedido, consulta con nuestro departamento comercial.**
On request. Ask our commercial department.

	Código Code	Descripción Description		
1	SGP1041	Sujeción perfil BSG BSG profile bracket		50u.
2	Bajo pedido On request	Sujeción Starline Starline bracket		50u.
3	Bajo pedido On request	Sujeción a otros perfiles existentes Brackets for other existing profiles		50u.
4	Bajo pedido On request	Sujeción a otros perfiles existentes Brackets for other existing profiles		50u.

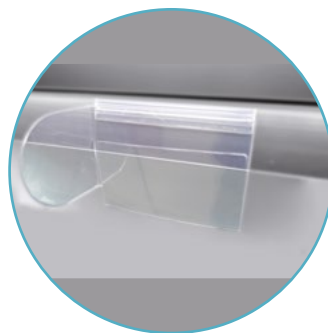

STOPPER CON CLIP STOPPER WITH CLIP

Stoppers perpendiculares al lineal, de colocación al lineal mediante nuestro Clip - Klik. Reclamo publicitario, con visualización e impresión a dos caras. Idóneos en promociones o lanzamiento de nuevos productos. Posibilidad de alojamiento de etiqueta para la comunicación de precio en el stopper. Fabricación y diseño a medida.

Perpendicular to shelf stoppers, placed on the shelf by our Clip-click. Publicity claim with double-side visualization and printing. Ideas for promotions or new product launches. Possibility of tag lodging for price communication on stopper. Custom-made manufacturing and design.

 **Bajo pedido, consulta con nuestro departamento comercial.**
On request. Ask our commercial department.



PINZA CLIP-CLICK HOLDER CLIP-CLICK

Stoppers de colocación perpendicular al lineal mediante nuestro Clip-Klik.

Stoppers perpendicular to the shelf by means of our Clip-Klik.

Código Code	Color Colour		
SHJ06220			100u.



STOPPER OSCILANTE OSCILLATING STOPPER

Stoppers paralelos o perpendiculares al lineal, con diferentes sistemas de colocación o fijación. Con impresión a una o dos caras. Stoppers en termoconformado, relieve, con efecto en 3D. Parallel or perpendicular to shelf stoppers, with different placement and fastening systems. One side or double side printings. Thermoforming stoppers, relief with 3D effect.

 **Bajo pedido, consulta con nuestro departamento comercial.**
On request. Ask our commercial department.

	Descripción Description
1	Oscilante con adhesivo para una mayor fijación, utilizable en diferentes tipos de mobiliario o estantes de cristal. Oscillating with sticker for a stronger fastening. Usable on different types of furniture or on glass shelves.
2	Twister oscilante, independiente del stopper, con adhesivo. Oscillating twister, independent from stopper, with sticker.
3	Oscilante paralelo al lineal. Oscillating parallel to shelf
4	Oscilante perpendicular al lineal. Visualización a dos caras. Oscillating perpendicular to shelf

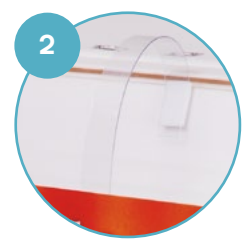

TIRA DE LINEAL CON STOPPER SHELF STRIP WITH STOPPER

Atractiva segmentación en el perfil, mediante tira de lineal con acabado lateral en stopper, opcional en un lateral o en los dos laterales, con visualización perpendicular al lineal. Complemento perfecto en campañas, promociones o implantaciones de producto. Posibilidad de alojamiento para comunicación de precio. Fabricación y diseño a medida.

Attractive segmentation on the profile by means of a paper strip with stopper side finishing, one side or both sides option, with perpendicular to shelf visualization. Perfect complemento in campaigns, promotions or product implementations. Possibility of price communication lodging. Custom-made manufacturing and design.

 **Bajo pedido, consulta con nuestro departamento comercial.**
On request. Ask our commercial department.



STOPPER ZIG ZAG ZIG-ZAG STOPPER

El stopper zig - zag permite tres posiciones diferentes para acotar el producto en el lineal: posición central sobre la tira de lineal, lateral izquierdo o lateral derecho. La tira de lineal se coloca en el visor del perfil, el stopper queda en posición perpendicular a la balda. Fabricación y diseño a medida.

Zig-zag stopper allows three different positions to enclose products on the shelves: middle position on the shelf strip, right side or left side. Shelf strip is placed on the profile viewfinder the stopper is perpendicular to the shelf. Custom-made manufacturing and design.

 **Bajo pedido, consulta con nuestro departamento comercial.**
On request. Ask our commercial department.



CREATIVIDAD PARA PIE BOTTOM CREATIVITY

Fabricación y diseño a medida.

Custom-made manufacturing and design.

Código	↑ Dimensiones	Color
Code	↓ Dimensions	Colour
SGP6300	-	-  -



STOPPER PARA ETIQUETA ELECTRÓNICA ELECTRONIC LABEL STOPPER

Fabricación y diseño a medida.

Custom-made manufacturing and design

 **Bajo pedido, consulta con nuestro departamento comercial.**
On request. Ask our commercial department.



STOPPER PARA GANCHO Y ETIQUETA ELECTRÓNICA STOPPER FOR ELECTRONIC HOOK AND TAG

Fabricación y diseño a medida.

Custom-made manufacturing and design

 **Bajo pedido, consulta con nuestro departamento comercial.**
On request. Ask our commercial department.



DISPLAY CON UN PLEGADO DISPLAY WITH ONE FOLDING

De colocación directa sobre el perfil existente de etiqueta de papel. La etiqueta descriptiva de producto y precio se coloca directamente en el perfil porta-etiquetas.

Directly placed on the existing paper tag profile. Product and price description tag is directly placed on the tag holder profile.

 Bajo pedido, consulta con nuestro departamento comercial.
On request. Ask our commercial department.



DISPLAY CON DOS PLEGADO DISPLAY WITH TWO FOLDINGS

De colocación directa sobre el perfil existente de etiqueta de papel. Con un plegado superior para sujeción en el perfil y con un plegado inferior para alojamiento de etiqueta.

Diseños con plegado para dos etiquetas independientes.

Directly placed on the existing paper tag profile. With one upper folding for fastening on the profile and a lower folding for tag placement. Design with folding for two independent tags.

 Bajo pedido, consulta con nuestro departamento comercial.
On request. Ask our commercial department.



DISPLAY CON PERFIL BSG DISPLAY WITH BSG PROFILE

De colocación directa sobre el perfil existente de etiqueta de papel. El perfil BSG (Bisagra) permite el movimiento del display sin necesidad de desplazarlo. Idóneo en promociones de producto, el perfil BSG crea un efecto de balancín.

Según su diseño permite alojar una o dos etiquetas.

Directly placed on the existing paper tag profile. BSG Profile (hinge) allows display motion without having to move it. Ideal for product promotions, BSG profile creates a rocking effect. It can lodge one or two tags depending on its design.

 Bajo pedido, consulta con nuestro departamento comercial.
On request. Ask our commercial department.

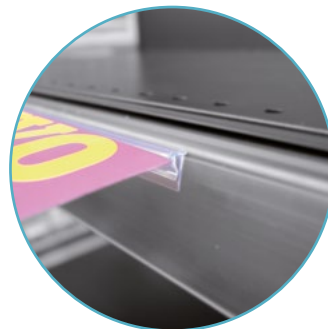

PERFIL BSG (BISAGRA) FREE FREE BSG (HINGE) PROFILE

Permite la sujeción de fundas o displays en otros perfiles existentes en el mercado.

It allows covers or displays fastening on other profiles in the market.

 Bajo pedido, consulta con nuestro departamento comercial.
On request. Ask our commercial department.



DISPLAY CON BANDEROLA DISPLAY WITH FLAG

De colocación directa sobre el perfil existente de etiqueta de papel. Displays con doble función: colocación de etiqueta descriptiva y stopper lateral (banderola), este diseño con atractivas formas troqueladas potencian el reclamo visual en los pasillos. Opcional perfil bisagra y número de plegados. Directly placed on the existing paper tag profile. Double function display: descriptive tag placement and side stopper (flag). This design, with attractive die-cut shapes enhance visual claim on corridors. Hinge profiles and number of foldings are optional.



 **Bajo pedido, consulta con nuestro departamento comercial.**
On request. Ask our commercial department.

DISPLAY CON PERFIL BSG PROMO DISPLAY WITH PROMO BSG PROFILE

De colocación directa sobre el perfil existente de etiqueta de papel. Display con railes en su reverso para inserción e intercambio de stopper. Este sistema ofrece el cambio de creatividades en campañas, manteniendo el display original. El efecto final es un display con banderola, de efecto intercambiable. Directly placed on the existing paper tag profile. Display with rails at its back for stopper insertion and exchange. This system enables to change creativities during campaigns keeping original displays. Final effect is a display with a flag, of exchangeable effect.



Código Code	Dimensiones Dimensions	Color Colour
SBA52938	-	 50u.

DISPLAY CON BANDEROLA DISPLAY WITH FLAG

Fabricación y diseño a medida.
Custom-made manufacturing and design

Código Code	Dimensiones Dimensions	Color Colour
SGP1294	143x79 mm	 -



DISPLAY INFERIOR CON BANDEROLA PARA ETIQUETA ELECTRÓNICA LOWER DISPLAY WITH FLAG FOR ELECTRONIC LABEL

Fabricación y diseño a medida.
Custom-made manufacturing and design

 **Bajo pedido, consulta con nuestro departamento comercial.**
On request. Ask our commercial department.



Portafolletos

Brochure holder

PORTA-FOLLETOS TRANSPARENTES

TRANSPARENT BROCHURE HOLDER

Porta-folletos fabricados en glasspack transparente e impresión corporativa. De colocación en el lineal mediante plegado o adhesivo. La transparencia del material facilita la visualización del folleto expuesto. Modelos automontables de fácil montaje. Diseños estándar para tamaño de folletos A5 y A6, en otras medidas bajo pedido.

Made of glasspack brochure holders with corporate printing. To be placed on the shelf by folding or sticking. Material's transparency makes visualization of displayed brochures easier. Easy to assemble auto-assembly models. Standard designs for A5 and A6 brochure sizes. Other sizes on request.



 **Bajo pedido, consulta con nuestro departamento comercial.**
On request. Ask our commercial department.

PORTA-FOLLETOS PERSONALIZADOS

CUSTOMISED BROCHURE HOLDERS

Porta-folletos fabricados en diferentes materiales, con impresión corporativa. De colocación en el lineal mediante plegado, adhesivo o Pie Klik. Diferentes modelos: paralelos o perpendiculares al lineal, con atractivos diseños que combinan stopper + porta-folletos. Modelos automontables de fácil montaje. Fabricación y diseño a medida.

Made of different materials brochure holders with corporate printing. To be placed on the shelf by folding, sticking or Click bottom. Different models: parallel or perpendicular to the shelf. Attractive designs combining stopper + brochure holders. Easy to assemble auto-assembly models. Custom-made manufacturing and design.



 **Bajo pedido, consulta con nuestro departamento comercial.**
On request. Ask our commercial department.













EXPOSITORES EN METACRILATO O PET

METHACRYLATE OR PET DISPLAYS

Expositores fabricados en glasspack en diferentes grosores, según dimensiones. Su estudiado diseño permite la exposición conjunta de la publicidad e información con el producto. Posibilidad de fabricación a medida.

Displays made of glasspack in different thicknesses, depending on dimensions. Its studied design allows the joint exhibition of advertising and information with the product. Possibility of customised manufacture.



Código Code	Código Code	Dimensiones Dimensions	Color Colour
SEE12690	Vertical Vertical	A3	  10u.
SEE12680	Vertical Vertical	A4	  10u.
SEE04560	Vertical Vertical	A5	  10u.
SEE13220	Vertical inclinado Vertical inclined	A3	  10u.
SEE12730	Vertical inclinado Vertical inclined	A4	  10u.
SEE12720	Vertical inclinado Vertical inclined	A5	  10u.

Tiras de lineal Shelf strips



TIRAS EN PVC PVC STRIPS

Complemento perfecto en campañas, promociones o implantaciones de producto. También utilizado en categorización y segmentación por colores. Fabricación en distintos materiales y sistemas de impresión: digital, serigrafía u offset. Diferentes formatos según perfil porta-etiquetas. Fabricación y diseño a medida. Perfect complement in campaigns, promotions or product implementations. Also used in categorisation and colour segmentation. Made of different material and printing systems, digital, serigraph or offset. Different formats depending on tag holder profile. Custom-made manufacturing and design.

 Bajo pedido, consulta con nuestro departamento comercial.
On request. Ask our commercial department.



TIRAS EN ROLLO ROLL STRIPS

Tiras de lineal para cortar al tamaño deseado. Fabricación en distintos materiales. En rollos de 25 metros. Pedido mínimo: 10.000 metros. Fabricación y diseño a medida. Shelf strips to be cut to the required size. Made of different materials. 25-metre rolls. Minimum order 10,000 metres. Custom-made manufacturing and design.

 Bajo pedido, consulta con nuestro departamento comercial.
On request. Ask our commercial department.



Cubrebaldas

Tablecloths



CUBREBALDAS

TABLECLOTHS

Viste el lineal de tu marca. Convierte la zona de exposición de tu marca o producto en un ambiente diferente y único con cubrebaldas a medida. Los cubrebaldas o manteles potencian la promoción visual de tu marca o producto en el lineal de una manera simple y fácil de implementar. Diseño y fabricación a medida. Idóneos para colocar sobre la superficie de la balda o sobre su trasera mediante imanes, lo que permite rápidos cambios de implantaciones. Posibilidad para plegar con diferentes ángulos y acabados. Sujeción: base imantada o base adhesivada.

Dress up your brand's shelf. Turn the display area of your brand or product into a different and unique environment with custom-made tablecloths. Shelf covers or tablecloths enhance the visual promotion of your brand or product on the shelf in a simple and easy to implement way. Custom design and manufacturing. Suitable to be placed on the shelf surface or on its backside by means of magnets, which allows quick changes of implementation. Possibility to fold with different angles and finishes. Holders: magnetised base or adhesived base.



Código
Code

1 SEE02861*

2 SEE02841*

3 SBB05044*

4 SBC06904 *

* Códigos ejemplo de referencia. Otras medidas y modelos consultar.

* Example reference codes. For other sizes and models, please consult us

Kit's publicitarios

Publicity kits

KIT'S PUBLICITARIOS DE BALDA

SHELF PUBLICITY KITS

Kit's publicitarios compuestos de diferentes elementos indispensables en la promoción en el punto de venta: separadores con base, cubre-baldas, perfiles Starline, displays, stoppers, que combinados con varios elementos de sujeción y nuestro sistema optimus logran una óptima campaña de promoción y una mejor experiencia de compra gracias a una buena visibilidad del lineal. Fabricación y diseño a medida.

Publicity kits made up of different essential elements to in-store promotion: bottomed dividers, tablecloths, Starline profiles, displays, stoppers... that combined with other fastening elements and our Optimus system achieve an optimal promotion campaign and a better shopping experience thanks to a high shelf visualization. Custom-made manufacturing and design.

	Descripción	Description
1	Cubre-balda con frontal a 45º, sujeción con imán. Display más stoppers con alojamiento para etiqueta. Tablecloth with 45º fastening front with magnet. Display + stoppers with tag lodging.	
2	Diseño especial para promociones. Separadores con base de colocación individual, para sujeción con imán o adhesivo. Special design for promotions. Bottomed dividers with individual placement for magnet or sticker fastening	
3	Combinación con nuestro sistema optimus y con la familia de perfiles Starline. Disponible en cualquier color RAL Combination with our Optimus system and with Starline profiles range. Available in any RAL colour.	



 **Bajo pedido, consulta con nuestro departamento comercial.**
On request. Ask our commercial department.

Promo Peak

Promo Peak

PROMO PEAK

Perfil transparente con visor interior para colocación de tira promocional. Idóneo para segmentación de familias de producto, nuevas implantaciones o lanzamiento de nuevos productos. Fijación a balda mediante imán. Opcional con adhesivo. Tira promocional diseñada a medida.

Transparent profile with inner viewer to place promotional strips. Ideal for product families segmentations, new implementations and new product launches. Magnet fastening to shelves. Sticker optional. Custom-designed promotional strip.

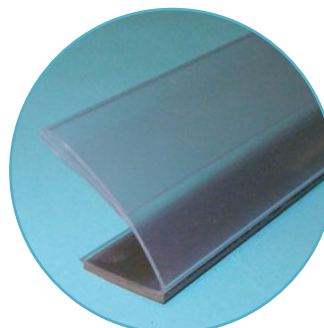

 **Bajo pedido, consulta con nuestro departamento comercial.**
On request. Ask our commercial department.

Ventana promocional

Promotional window

Destaca una sección del lineal con ventanas promocionales. Las ventanas promocionales permiten destacar una marca o producto concreto en el lineal. Este tipo de soportes en forma de marco o ventana pueden ser fijos o extensibles, permitiendo la creación de espacios únicos completamente personalizables.

Las ventanas promocionales impactan directamente en el consumidor, captando su atención al navegar por el lineal durante su viaje de la compra. Además, se adaptan a todos los tipos de mobiliario y se pueden fabricar en multitud de materiales. Se sujetan a la balda a través de pinzas, perfiles o incluso imanes.

Highlight a section of the shelf with promotional windows. Promotional windows allow you to highlight a specific brand or product on the shelf. This type of support in the form of a frame or window can be fixed or extensible, enabling to create unique, fully customizable spaces.

Promotional windows have a direct impact on consumers, catching their attention as they navigate the shelf during their shopping journey. In addition, they adapt to all types of furniture and can be manufactured in a multitude of materials. They are attached to the shelf using clips, profiles or even magnets.

DISEÑOS EXTENSIBLES

EXTENSIBLE DESIGNS

Las ventanas permiten crear diseños extensibles en ancho y alto para adaptarse a toda la categoría o selección de productos a comunicar o promocionar. These promotional windows allow you to create extensible designs in width and height to adapt to the whole category or selection of products to be communicated or promoted.

 Bajo pedido, consulta con nuestro departamento comercial. On request. Ask our commercial department.



DISEÑO FACING

FACING DESIGN

Su versión de facing único es idónea para destacar el primer producto del lineal de una marca concreta. Se sujeta a balda mediante imán. Diferentes materiales de fabricación. Their single facing version is ideal to highlight the first product on the shelf of a specific brand. They are attached to the shelf using a magnet. Different manufacturing materials.

 Bajo pedido, consulta con nuestro departamento comercial. On request. Ask our commercial department.



TIPOS DE SUJECIÓN

HOLDERS



1. PERFIL PINZA

CLAMP PROFILE

Código
Code
SBA52918



2. ÉSCUADRAS DE SUJECIÓN

CLAMPING BRACKETS

Fabricadas en metal o PET.
Sujeción a balda con imán y/o velcro.
Made of metal or PET.
Fastening to shelf by magnet or velcro.

Delimitadores y pescantes

Delimiters and davits



DELIMITADOR SOBRE BALDA

ON-SHELF DELIMITER

Colocación sobre balda, mediante adhesivo o imán, fabricación en PVC. Soporte publicitario en forma de cuña que acota frontalmente el número de facing del producto o familias del mismo. Fabricación y diseño a medida.

On-shelf placement, by magnet or sticker, made of PVC. Wedge-shaped publicity support that flawlessly encloses products or product families' facing numbers. Custom-made manufacturing and design.

 Bajo pedido, consulta con nuestro departamento comercial.
On request. Ask our commercial department.



DELIMITADOR COLGANTE

HANGING DELIMITER

Delimitadores que acotan baldas con producto de la misma familia. Sobresalen a pasillo para potenciar su efecto visual. Colocación con pescantes, en función de los diferentes tipos de mobiliario. Fabricación y diseño a medida.

Delimiters enclosing shelves with products of the same family. They protrude to the corridor to boost its visual effect. Jib placements depending on the different types of furniture.. Custom-made manufacturing and design

 Bajo pedido, consulta con nuestro departamento comercial.
On request. Ask our commercial department.



SUJECIÓN SOBRE BALDA ON SHELF HOLDERS

MAG

Pescante imantado de fuerza 7kg. Ubicación: sobre balda, bajo balda y a poste de góndola. Hasta 8 posiciones angulares, gracias a su encastre octogonal.

Magnetic davit of 7kg force. Location: on shelf, under shelf and on gondola pole. Up to 8 angled positions, thanks to its octagonal socket.

Ganchos móviles

Movable hooks:

Código Code	Dimensiones Dimensions	
SME21000	277+91 x 85 mm	10u.



SNIPER

Pie Sniper para sujeción de delimitadores.

Fabricado en policarbonato, con ganchos en posición fija.

De colocación sobre balda mediante imán, adhesivo o clips metálicos. También permite la colocación de creatividad en su parte posterior y superior. *

Pied de sniper pour le maintien des délimiteurs, en polycarbonate, avec des crochets en position fixe, pouvant être placé sur une étagère au moyen d'un aimant, d'un adhésif ou de clips métalliques. Il permet également la mise en place d'une créativité au dos et sur le dessus. *



PESCANTES IMANTADOS

MAGNETIC DAVITS

Elementos de sujeción con imán para colocar delimitadores sobre balda.

Fabricación y diseño a medida *

Magnet davits to place shelf dividers on shelves.

Custom design and manufacture *

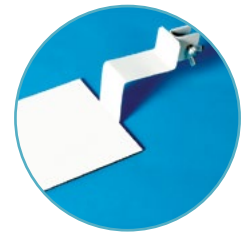

PESCANTES TIPO MORDAZA

CLAMP TYPE DAVITS

Elementos de sujeción tipo mordaza para colocar delimitadores sobre balda. Fabricación y diseño a medida *

Clamp type davits to place shelf dividers on shelves.

Custom design and manufacture *



SUJECIÓN A BARRA DE FUERZA

CLAMP FOR FORCE BAR

Elemento de sujeción tipo mordaza para colocar a barra de fuerza. Fabricación y diseño a medida

Clamp type davits to place on a force bar. Custom design and manufacture



 Bajo pedido, consulta con nuestro departamento comercial.
On request. Ask our commercial department.

Prisma Prism

PRISMA FIJO FASTENED PRISM

Señalización vertical, delimitador en forma de prisma para señalar subfamilias en balda. Puede realizarse con impresión o con funda para intercambiar la comunicación según necesidad, idóneo en los cambios de implantación. La visión del mensaje es lateral como frontal. Fabricación y diseño a medida.

Vertical sign, prism-shaped delimiter to signal subfamilies on the shelves. It can be printed or use covers to exchange communication depending on needs. Ideal at the moment of implementation change. Side and front view of messages. Custom-made manufacturing and design.

 **Bajo pedido, consulta con nuestro departamento comercial.**
On request. Ask our commercial department.



PRISMA EXTENSIBLE EXTENSIBLE PRISM

Prisma extensible verticalmente (superior e inferior) según necesidad de espacio o de promoción. Idóneo para teatralización en la sección y para campañas promocionales ya que te permite visualizar u ocultar el texto extensible. Sujeción a balda mediante dos bases de metal galvanizado de 1 mm con imán en la base y unidas al prisma mediante velcro para facilitar su implantación. Fabricación y diseño a medida.

Vertically extensible prism (upper and lower) depending on space or promotion needs. Ideal for section dramatization and for promotional campaigns as it allows to show or hide the extensible text. On shelf fastening by two bottoms of 1 mm galvanised metal with a magnet on the base and joint to the prism by velcro to make its implantation easy. Custom-made manufacturing and design.

Código	Descripción
Code	Description
Bajo pedido	80 x 500 - 850 mm
On request	

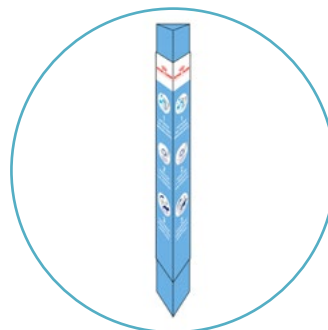

Flipbook Flipbook

Guía tipo calendario vertical u horizontal para comunicar todas las características de un producto o familia. Idóneo para productos de alimentación de mascotas o maridaje de vinos, entre otros.

Vertical or Horizontal calendar type guide to communicate all the characteristics of a product or a family. Ideal for pet food products or wine pairing, among others.

Código	Descripción
Code	Description
1	SEE07724 *
2	SEE08698*

 **Bajo pedido, consulta con nuestro departamento comercial.**
On request. Ask our commercial department.



* Códigos ejemplo de referencia. Otras medidas y modelos consultar.
* Example reference codes. For other sizes and models, please consult us

Etiqueta electrónica

Electronic labels

CASO DE ÉXITO

SUCCESS STORY

OM Retail culmina la exitosa implantación de más de 3 millones de etiquetas electrónicas en las 128 tiendas de Leroy Merlin en España.

OM Retail completes the successful implementation of more than 3 million electronic labels in Leroy Merlin's 128 stores in Spain



El proyecto se desarrolló en tres fases, cada una con una duración de tres meses.

Nos hemos encargado de:

- ✓ La fabricación y montaje de los perfiles.
- ✓ La instalación de las nuevas "Electronic Shelf Label".
- ✓ La activación del sistema, listo para aplicar todas las ventajas de interactividad de la etiqueta electrónica.

The project was carried out in three phases, each lasting

We have taken care of:

- ✓ The manufacture and assembly of the profiles.
- ✓ The installation of the new "Electronic Shelf Labels".
- ✓ The activation of the system, ready to apply all the advantages of electronic label interactivity.



Sustitución de perfiles

Replacement of profiles

Entendemos el punto de venta como un ecosistema vivo donde cada ángulo cuenta una historia.

We have replaced over 500,000 linear metres of profiles.



Horario nocturno

Night shift

Al realizar el trabajo en horario nocturno, no ha afectado ni a los equipos de la cadena ni al público.

Working at night has not affected either the channel's teams or the public.



450 Instaladores

450 installers

Un total de 450 instaladores han hecho posible este complejo proceso.

A total of 450 installers have made this complex process possible.



Llave en mano

Turnkey

Renovación tecnológica llave en mano. Nosotros nos hemos encargado de todo el proceso.

Turnkey technological renovation. We have taken care of the entire process.

Beneficios

Advantages



Automatización de la gestión de precios.
Automation of price management.



Controlar el stock, alertando cuando una referencia está próxima a agotarse.
Monitor stock levels, alerting you when an item is about to run out.



Mostrar la puntuación que los clientes le otorgan en la web o aplicaciones.
Display the ratings that customers give you on the website or apps.



Mostrar la sostenibilidad del producto.
Demonstrate the product's sustainability.

Soluciones para balda

Shelf solutions

Starline



Gama de perfiles versátil, adaptable a la mayoría de baldas, que permite combinar etiquetas de precio en papel y electrónicas junto con soluciones de comunicación promocional e informativa.

A versatile range of profiles, adaptable to most shelves, allowing you to combine paper and electronic price labels with promotional and informational communication solutions.

Perfiles base

Base profiles

STAR KS

Trasera para balda Kider KS.
Back panel for Kider KS shelf.

Código Code	Tipo Type	Área Area
SBA8000	Extrusión Extrusion	Balda Shelf

Balda compatible
Compatible shelf

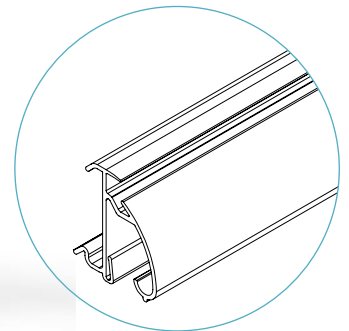
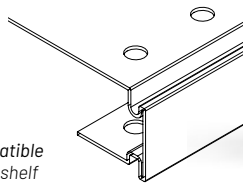

STAR MRL

Trasera para balda Kider MRL (Kid Clip).
Back panel for Kider MRL shelf (Kid Clip).

Código Code	Tipo Type	Área Area
SBA8125	Extrusión Extrusion	Balda Shelf

Balda compatible
Compatible shelf

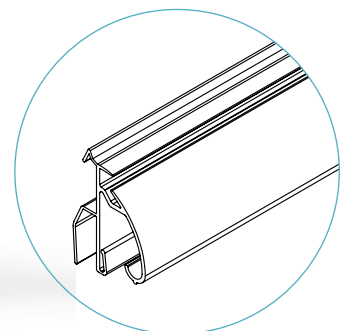
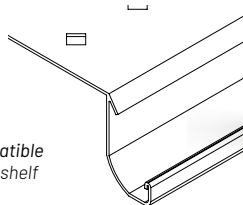

STAR KID 50 MK

Trasera para balda Kider 50 MK.
Back panel for Kider 50 MK shelf.

Código Code	Tipo Type	Área Area
SBA8100	Extrusión Extrusion	Balda Shelf

Balda compatible
Compatible shelf

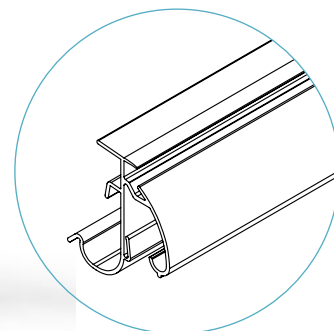
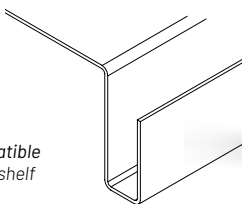

STAR KID 50

Trasera para balda Kider 50.
Back panel for Kider 50 shelf.

Código Code	Tipo Type	Área Area
SBA8115	Extrusión Extrusion	Balda Shelf

Balda compatible
Compatible shelf

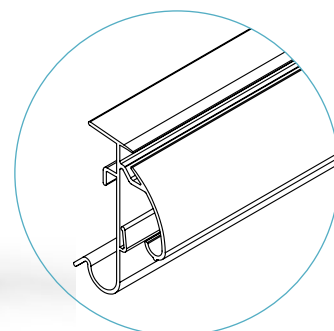
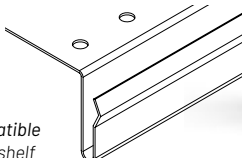

STAR P25

Trasera para balda Yudigar P25.
Back panel for Yudigar P25 shelf.

Código Code	Tipo Type	Área Area
SBA8026	Extrusión Extrusion	Balda Shelf

Balda compatible
Compatible shelf

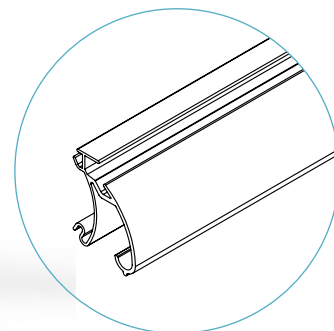
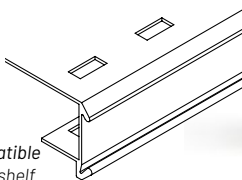

STAR YU 50

Trasera para balda Yudigar 50.
Back panel for Yudigar 50 shelf.

Código Code	Tipo Type	Área Area
SBA0112	Extrusión Extrusion	Balda Shelf

Balda compatible
Compatible shelf

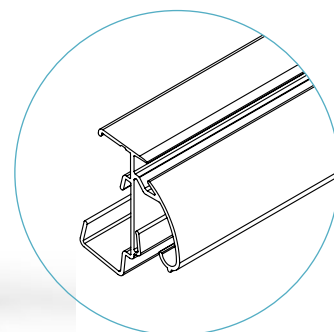
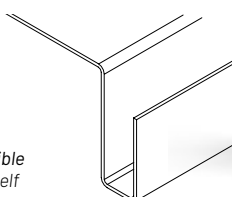

STAR UNI

Trasera universal. Para utilizar junto a clip SHS00400
 Universal back. For use with an SHS00400 clip.

Código Code	Tipo Type	Área Area
SBA8250	Extrusión Extrusion	Balda Shelf

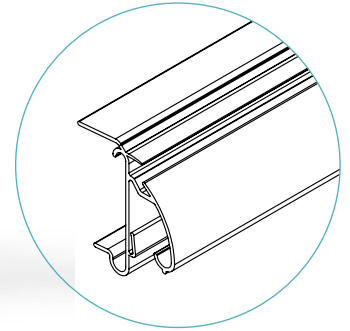
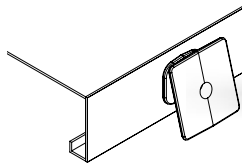

Balda compatible. Se necesita SHS00400 - Clip Universal para su funcionamiento.
Compatible shelf. SHS00400 - Universal Clip is required for operation.

STAR TGM

Trasera para balda Tegometall.
 Back panel for Tegometall shelf.

Código Code	Tipo Type	Área Area
SBA0111	Extrusión Extrusion	Balda Shelf

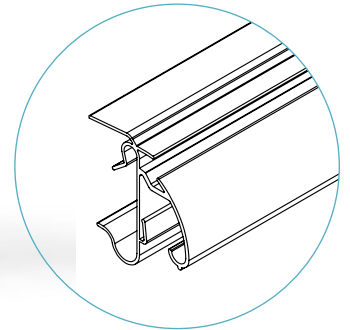
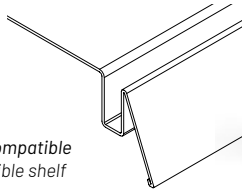

Balda compatible
Compatible shelf

STAR CEF

Trasera para balda Cefla.
 Back panel for Cefla shelf.

Código Code	Tipo Type	Área Area
SBA8050	Extrusión Extrusion	Balda Shelf

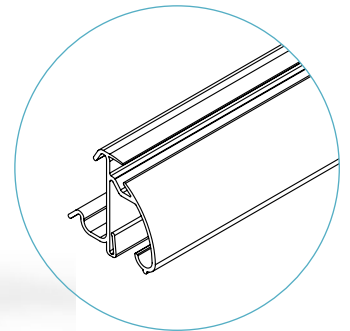
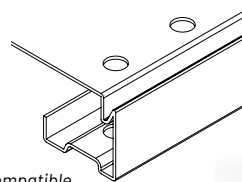

Balda compatible
Compatible shelf

STAR GONDELLA V2

Trasera para balda Gondella.
 Back panel for Gondella shelf.

Código Code	Tipo Type	Área Area
SBA0169	Extrusión Extrusion	Balda Shelf

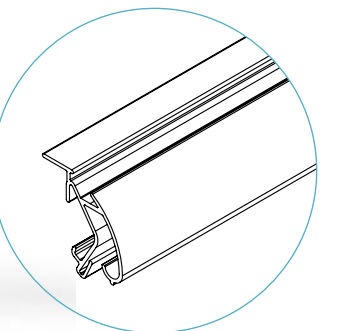
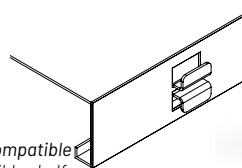

Balda compatible
Compatible shelf

STAR ADH FR

Trasera para balda o superficie plana con solapa.
Back panel for shelf or flat surface with flap.

Código Code	Tipo Type	Área Area
SBA8175	Extrusión Extrusion	Balda Shelf

*Balda compatible
Compatible shelf*

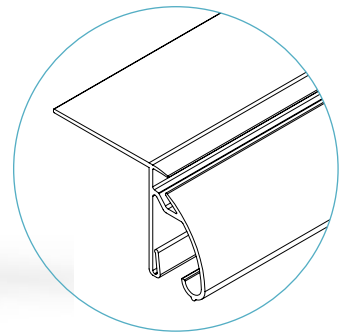
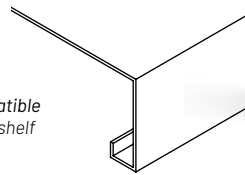

STAR ADH BS

Trasera para balda o superficie plana.
Back panel for shelf or flat surface

Código Code	Tipo Type	Área Area
SBA0121	Extrusión Extrusion	Balda Shelf
SBA8157	Extrusión Extrusion	Balda Shelf

*Balda compatible
Compatible shelf*

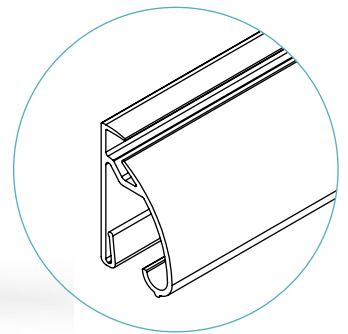
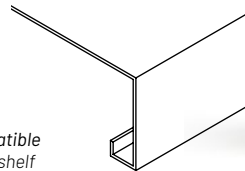

STAR CESTOS VARILLA STAR BASKETS ROD

Trasera para estante cesto.
Back panel for basket shelf.

Código Code	Tipo Type	Área Area
SHB00400	Extrusión Extrusion	Varilla Rod

*Cesto varilla
Rod basket*

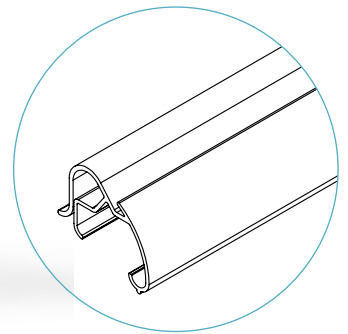
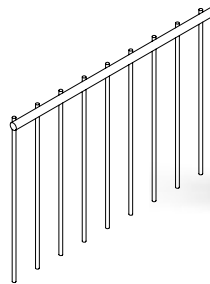

STAR CRS

Trasera para balda de cristal 7-10.
Back panel for glass shelf 7-10.

Código Code	Tipo Type	Área Area
SBA8200	Extrusión Extrusion	Cristal Glass

*Balda compatible
Compatible shelf*

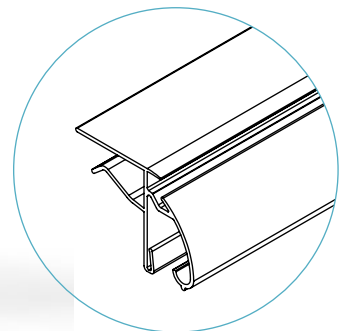
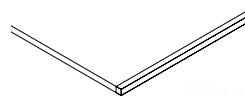

Soportes de precio Price supports

STAR HANNEB 80

Soporte para etiqueta electrónica.
Electronic label support.

Código Code	Tipo Type	Área Area	Etiqueta Label
SBA0232	Extrusión Extrusion	Starline	Hanshow Nebular/ Polaris 2.6 to 4.2

Perfil base
Base profile

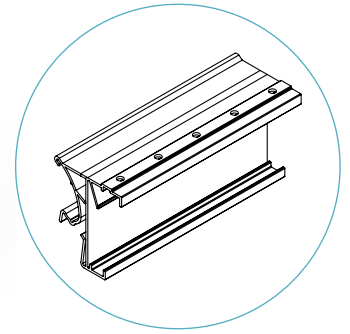
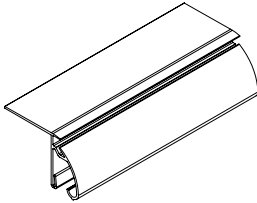

STAR HANNEB 35

Soporte para etiqueta electrónica.
Electronic label support.

Código Code	Tipo Type	Área Area	Etiqueta Label
SBA0229	Extrusión Extrusion	Starline	Hanshow Nebular/ Polaris 1.6 to 2,6

Perfil base
Base profile

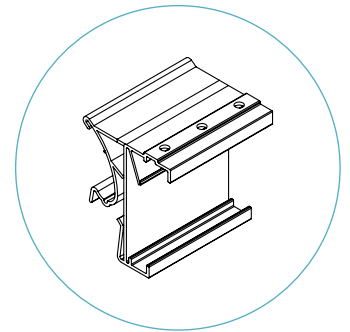
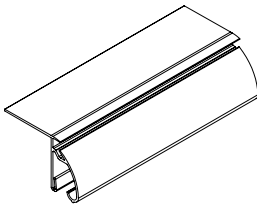

ADAPTADOR STAR HANNEB STAR HANNEB ADAPTER

Soporte para etiqueta electrónica.
Electronic label support.

Código Code	Tipo Type	Área Area	Etiqueta Label
SHS00850	Extrusión Injection	Balda + Gancho Shelf + Hook	Hanshow Nebular/ Polaris 1.6 to 4.2

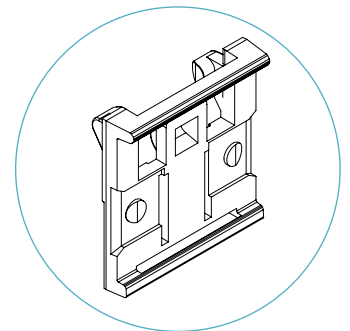

CLIP STAR SUJECCIÓN STAR HANNEB ADAPTER

Clip conector.
Electronic label support.

Código Code	Tipo Type	Área Area	Etiqueta Label
SHS00300	Inyección Injection	Balda Shelf	-

Perfil base
Base profile

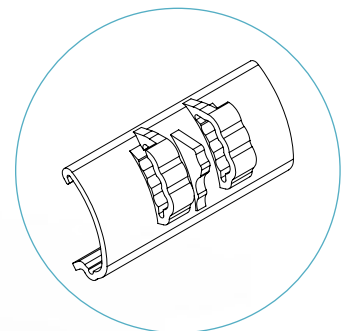
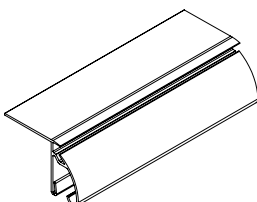

Soportes de comunicación Communication media

BSG E2 ANG

Accesorio para angular a 25°.

Accessory for 25° angle.

Código Code	Tipo Type	Área Area	Etiqueta Label
SBA0149	Extrusión Extrusion	-	-

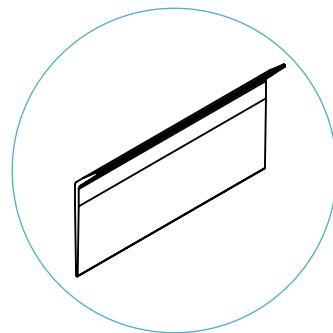

STAR FUNDA EP26

STAR EP26 COVER

Display para etiqueta de altura 26.

Display for height label 26.

Código Code	Tipo Type	Área Area	Etiqueta Label
SBA8324	Extrusión Extrusion	Balda Shelf	Ep26

Perfil base
Base profile

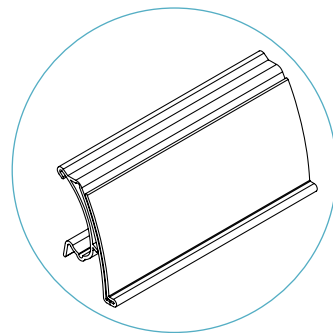
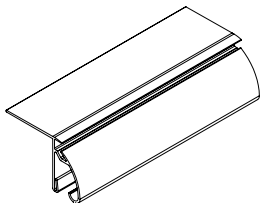

STAR FUNDA EP39

STAR EP39 COVER

Display para etiqueta de altura 39.

Display for height label 39.

Código Code	Tipo Type	Área Area	Etiqueta Label
SBA8325	Extrusión Extrusion	Balda Shelf	Ep39

Perfil base
Base profile

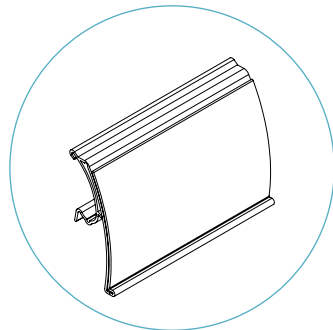
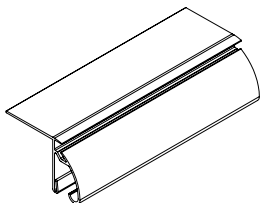

STAR FUNDA EP52

STAR EP52 COVER

Display para etiqueta de altura 52.

Display for height label 52.

Código Code	Tipo Type	Área Area	Etiqueta Label
SBA6100	Extrusión Extrusion	Balda Shelf	Ep52

Perfil base
Base profile

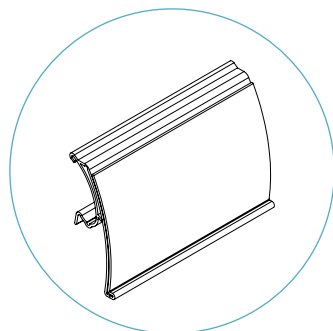
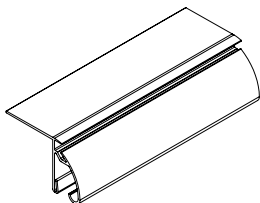

STAR FUNDA EPIOO STAR EPIOO COVER

Display para etiqueta de altura 100.
Display for height label 100.

Código Code	Tipo Type	Área Area	Etiqueta Label
SBA0168	Extrusión Extrusion	Balda Shelf	Ep100

Perfil base
Base profile

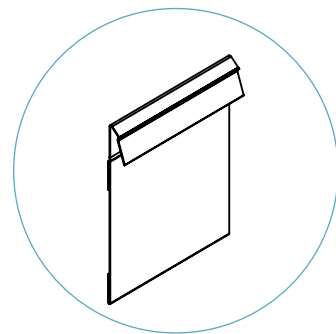
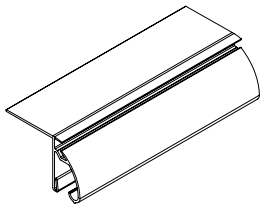

STAR TRASERA REAR STAR

Soporte basculante para display inferior.
Tilting support for lower display.

Código Code	Tipo Type	Área Area	Etiqueta Label
SBA0154	Extrusión Extrusion	Balda Shelf	-
SBA0182	Extrusión Extrusion	Balda Shelf	-

Perfil base
Base profile

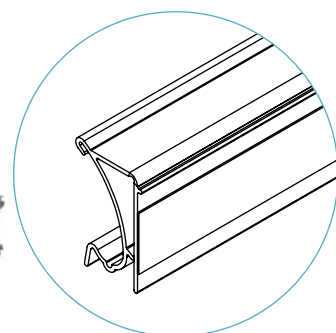
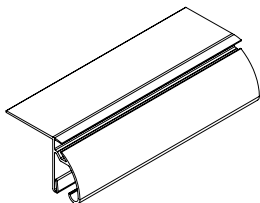

CLIP STAR PIE BANDEROLA CLIP STAR PIE FLAG

Pie banderola para stopper.
Flag stand for stopper.

Código Code	Tipo Type	Área Area	Etiqueta Label
SHS00100	Inyección Injection	Balda Shelf	-

Perfil base
Base profile

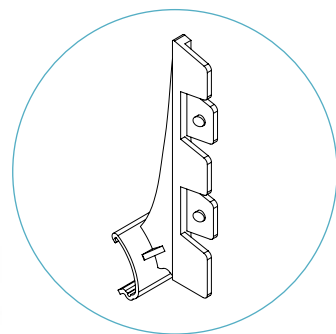
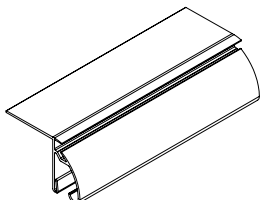

Multi



Gama de perfiles para etiqueta electrónica compatible con Handshow Nebular/Polaris y SES Vusion en una única solución.

Range of profiles for electronic label compatible with Handshow Nebular/Polaris and SES Vusion in a single solution.

MULVI P25 EE TL

Basculante para balda Yudigar P25.
Yudigar P25 shelf tilter.

Código Code	Tipo Type	Área Area	Etiqueta Label
SBA0231	Extrusión Extrusion	Balda Shelf	Handshow Nebular/ Polaris 1.6 to 4.2/ SES Vusion to 4.2

Balda compatible
Compatible shelf

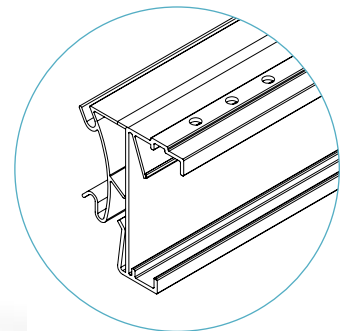
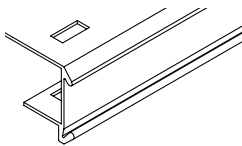

MULVI KS EE TL

Basculante para balda Kider Ks.
Tilting mechanism for Kider Ks shelf.

Código Code	Tipo Type	Área Area	Etiqueta Label
SBA0233	Extrusión Extrusion	Balda Shelf	Handshow Nebular/ Polaris 1.6 to 4.2/ SES Vusion to 4.2

Balda compatible
Compatible shelf

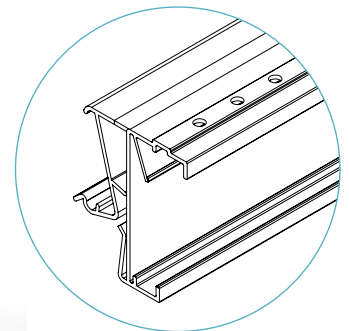
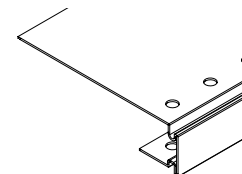



MULVI ADH EE CACI9 TL

Basculante para balda adhesivo. Permite angulación de 30º en positivo.
 Adhesive shelf support. Allows for a positive angle of 30º.

Código Code	Tipo Type	Área Area	Etiqueta Label
SBA0234	Extrusión Extrusion	Balda Shelf	Hanshow Nebular/ Polaris 1.6 to 4.2/ SES.Vusion to 4.2

Balda compatible
Compatible shelf

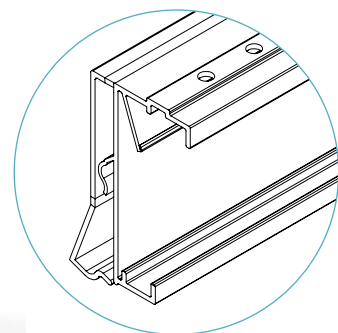
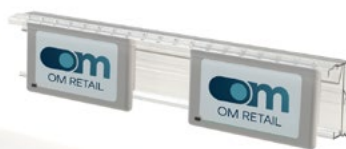
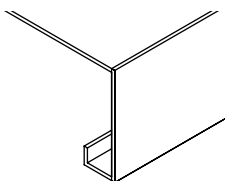

MULVI KS EE TL

Basculante para balda Kider Ks.
 Tilting mechanism for Kider Ks shelf.

Código Code	Tipo Type	Área Area	Etiqueta Label
SBA0233	Extrusión Extrusion	Balda Shelf	Hanshow Nebular/ Polaris 1.6 to 4.2/ SES.Vusion to 4.2

Balda compatible. Se necesita SHS00400 - Clip Universal para su funcionamiento.
 Compatible shelf. SHS00400 - Universal Clip is required for operation.

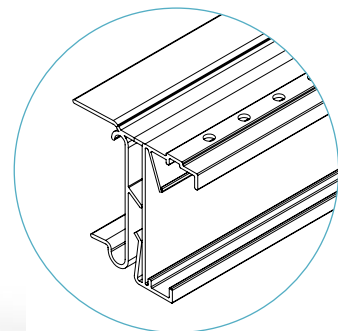
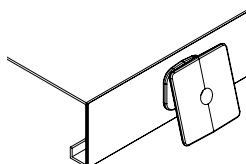

Antishock



Gama de perfiles reforzada para su instalación en baldas del nivel inferior (nivel base).

Reinforced range of profiles for installation on lower shelves (base level).

ANTISHOCK CESTOS ANTISHOCK BASKETS

Soporte de etiqueta electrónica para balda de nivel inferior tipo cesto.
Electronic label holder for lower shelf, basket type.

Código Code	Tipo Type	Área Area	Etiqueta Label
SBA0189	Extrusión Extrusion	Balda Shelf	Hanshow Nebular/ Polaris 1.6 to 3.46

Cesto varilla
Rod basket

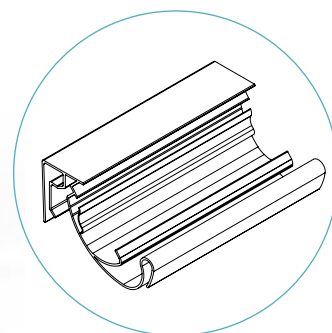
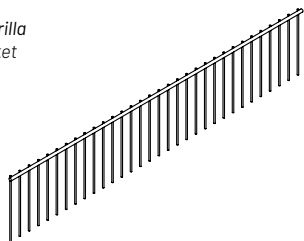

ANTISHOCK B

Soporte de etiqueta electrónica para balda de nivel inferior.
Electronic label holder for lower shelf.

Código Code	Tipo Type	Área Area	Etiqueta Label
SBA0181	Extrusión Extrusion	Balda Shelf	Hanshow Nebular/ Polaris 1.6 to 3.46

Balda compatible
Compatible shelf

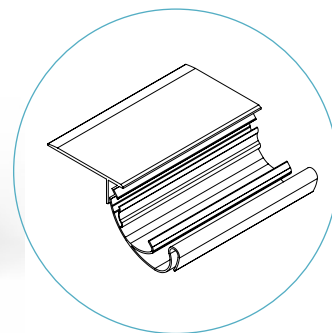
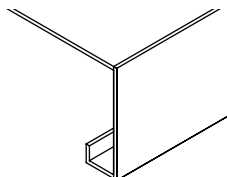

Complementos Accessories



CLIP STAR UNI C/TORNILLO CLIP STAR UNI C/SOREW

Clip conector universal.
Universal connector clip.

Código Code	Tipo Type	Área Area	Etiqueta Label
SHS00400	Inyección Injection	Balda Shelf	-

Balda compatible
*Lleva tornillo
Compatible shelf
*Screw included

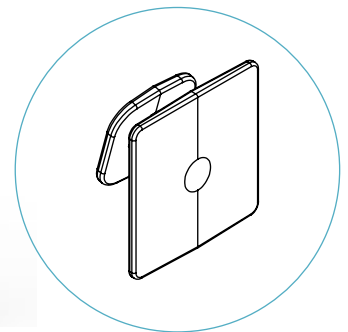
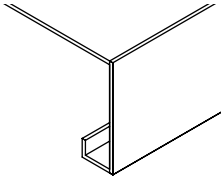

CLIP STAR SUJECCIÓN WANZL WANZL CLIP STAR FASTENER

Clip conector para balda wanzl (no requiere perfil base).
Connector clip for Wanzl shelf (no base profile required).

Código Code	Tipo Type	Área Area	Etiqueta Label
SHS00370	Inyección Injection	Balda Shelf	SHS00370 Clip Wanzl

Balda compatible
*Se tiene que usar con un modelo de caja Star.
Compatible shelf
*Must be used with a Star box model.

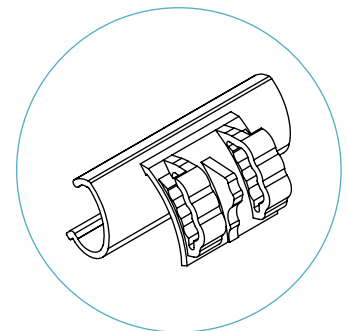
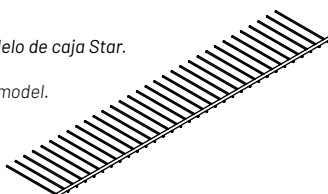

CLIP STAR GANCHO GRAVITY CLIP STAR GRAVITY HOOK

Clip para gancho.
Hook clip.

Código Code	Tipo Type	Área Area	Etiqueta Label
SHS01050	Inyección Injection	Gancho Hook	-

Balda compatible
Compatible shelf

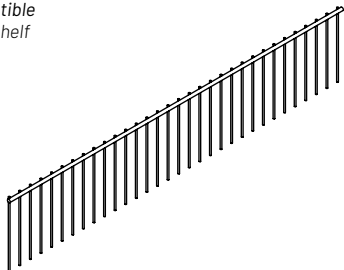

Clip

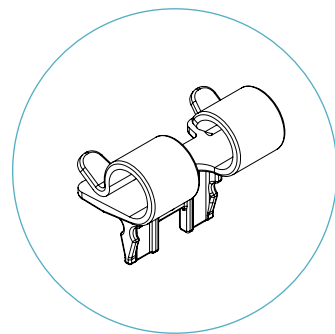

Clip + box

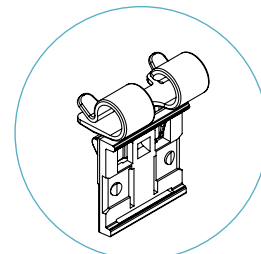

PINCHO PARA HIELO ICE PICK

Pincho para hielo.
Ice pick

Código Code	Tipo Type	Producto Product	Color Colour
SCA41000	Inyección Injection	Pincho 103 mm Pick 103 mm	Negro Black
SCA41010	Inyección Injection	Pincho 143 mm Pick 143 mm	Negro Black

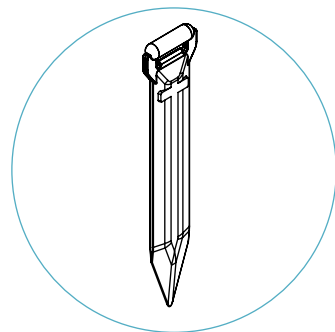

SOPORTE CHARCUTERÍA DELI SUPPORT

Elementos para soporte de charcutería.
Elements for charcuterie display.

Código Code	Tipo Type	Producto Product	Color Colour
1. SHJ02360	Inyección Injection	Clip adapt carraca PVCBL Ratchet clip PVCBL 12	Transparente Transparent Negro Black
2. SCA92500	Inyección Injection	Carraca Pieza de unión	Transparente
2. SCA92490		Ratchet Connecting piece	Negro Black
3. SCA91710	Inyección Injection	Varilla 120 mm	Transparente
3. SCA91770		Rod 120 mm	Negro Black
3. SCA91880	Inyección Injection	Varilla 240 mm	Transparente
3. SCA91790		Rod 240 mm	Negro Black
4. SCA90570	Inyección Injection	Base	Transparente
4. SCA90580			Negro Black

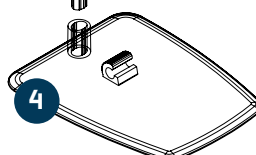
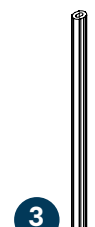



Hummus de cigrons
 TERRA I TAST
 0.21 KG 6.43 €/KG
 31874

1,35 €/u.

VEGÀ

eco

Hamburguesa de tofu i pastanaga eco
 GERBLÉ
 0.16 KG 24.31 €/KG
 1 unitat: 3.89 €
 34662

2,92 €/u.

2a al 50%
 Comprant-ne 2 la unitat surt a:

VEGÀ

eco

Hamburguesa de verdures espinacs
 GERBLÉ
 0.165 KG 17.88 €/KG
 Abans 3.49€/u.
 12281

2,95 €/u.

estalvi

VEGÀ

Comunicación Communication



Nos adaptamos a todo modelo de etiqueta y forma necesaria por el cliente.

We adapt to any label model and shape required by the customer.

STOPPER STOPPER.

Stopper.
Stopper.

Código Code	Tipo Type	Área Area	Etiqueta Label
-	PET o Glasspack	-	-

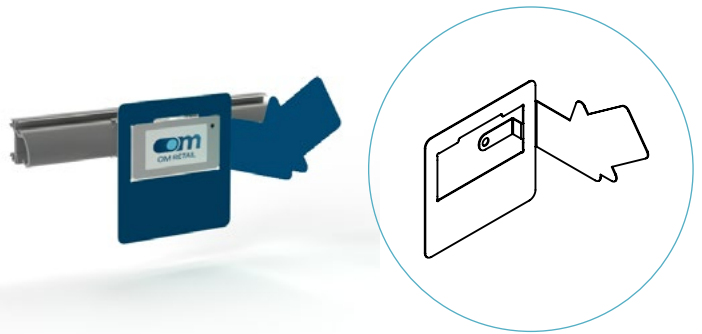

 **Bajo pedido, consulta con nuestro departamento comercial.**
On request. Ask our commercial department.

Venta Asistida Assisted Selling



Los frescos son una de las categorías que más ayudan a convertir al shopper dentro de los puntos de venta.

Fresh food is one of the most helpful categories when it comes to convert shoppers in points of sale.

La categoría de frescos es una de las más rentables y es el primer atributo para el shopper cuando elige dónde ir a comprar

Fresh food category is one of the most profitable and is the first attribute for shoppers to decide where to buy

Según los estudios un usuario gasta alrededor del 46% de su presupuesto total de la compra en producto fresco. Es más, la categoría de frutas y hortalizas está presente en el 94% de las compras que hace el consumidor cada mes.

According to research, users spend about 46% of their shopping budget on fresh food. Moreover, fruits and vegetables are in 94% of consumers' monthly shopping.

En OM Retail te ofrecemos un amplio abanico de soluciones que se adaptan al variado mobiliario y características de esta zona

At OM we offer a wide range of solutions adapting to the different furniture and features in this area.

Portaprecios con pie

Bottom price holders



PORTAPRECIOS CRISTAL 85X55

GLASS PRICE HOLDERS 85X55

Portaprecios con tapa deslizante para colocación de etiqueta descriptiva de producto, dimensiones recomendadas de la etiqueta: 74x43 mm. Varilla de uso homologado.

Pedido mínimo: Con impresión: 500u. / Sin impresión: 200u.
Price holders with sliding lid to place product description tags, recommended tag dimensions: 74x43 mm. Approved use rod.

Minimum order: Printed: 500 u. / Not printed. 200 u.

	Código Code	Descripción Description		
1	SCA62001	Impreso Printed		500u.
1	SCA62000	No impreso Not printed		200u.
2	SCA6310	Suplemento creatividad Creativity supplement		500u.





PORTAPRECIOS CRISTAL 116X60

GLASS PRICE HOLDERS 116X60

Portaprecios con tapa deslizante para colocación de etiqueta descriptiva de producto, dimensiones recomendadas de la etiqueta: 104x37 mm. Varilla de uso homologado.

Pedido mínimo: Con impresión: 500u. / Sin impresión: 200u.
Price holders with sliding lid to place product description tags, recommended tag dimensions: 104x37 mm. Approved use rod. Minimum order: Printed: 500 u. / Not printed. 200 u.

	Código Code	Descripción Description		
1	SCA62251	Impreso Printed		500u.
1	SCA62250	No impreso Not printed		200u.
2	SCA6325	Suplemento creatividad Creativity supplement		500u.







PORTAPRECIOS ESTANCO 94X65

WATERPROOF PRICE HOLDER 94X65

Portaprecios con estanqueidad garantizada. Su diseño protege de la humedad la etiqueta de papel. Posibilidad de segmentación con código de color mediante la impresión sobre el portaprecios. Varilla de uso homologado. **Pedido mínimo: Con impresión: 500u. / Sin impresión: 200u.**

Priced holder with guaranteed water tightness. Its design protects paper tags from dampness. Possibility of segmentation by color codes by means of printing on the price holder. Approved use rod.

Minimum order: Printed: 500 u. / Not printed. 200 u.



	Código Code	Descripción Description		
1	SCA62251	Impreso Printed		500u.
1	SCA62250	No impreso Not printed		200u.
2	SCA42501	Suplemento creatividad Creativity supplement		500u.
3	SCA43350	Suplemento "trazabilidad" Traceability Supplement.		500u.



PORTAPRECIO CASSETTE CON LIBRILLOS ACORDEÓN 87X60 PRICE HOLDER CASSETTE WITH ACCORDION-BINDED BOOKLETS 87X60

Cassette con alojamiento independiente de textos y precio. Con apertura superior e independiente para facilitar la colocación de textos y números. El precio se marca con librillos de números en forma de acordeón.

Cassette with independent spaces for texts and price. It has independent upper opening to make texts and numbers placement easier. Price is set by accordion-shaped number booklets.







Código Code	Descripción Description		
1 SCC10050	Cassette 87x60mm		200u.
2 SCA11200	Suplemento 6 cavidades 6-hole supplement		200u.
2 SCA11210	Suplemento 1 cavidad 1-hole supplement		500u.
3 SCA6450	Coleccion de textos según necesidad Text kit adapted to your needs		500u.
3 SCA64321-58396	Pizarra de rotulación manual 79x25mm Handwriting board 79x25mm		200u.
4 SCA5345	Suplemento creatividad 81x55 mm Creativity supplement 81x55 mm		500u.



PORTAPRECIO CASSETTE PARA ETIQUETA DESCRIPTIVA 87X60 CASSETTE PRICE HOLDER FOR DESCRIPTION 87X60

Cassette con alojamiento para etiqueta descriptiva de trazabilidad o precio-producto. Con apertura superior para facilitar la colocación.

Cassette with space for traceability or price-product description. With upper opening to make placement easier.

Código Code	Descripción Description		
1 SCC10000	Cassette 87x60mm		200u.
2 SCA11200	Suplemento 6 cavidades 6-hole supplement		200u.
2 SCA11210	Suplemento 1 cavidad 1-hole supplement		500u.
3	Pizarra impresa 79x54 mm Printed blackboard 79x54 mm		500u.
3	Pizarra rotulación manual 79x54 mm Handwriting board 79x54 mm		200u.
3 SCA5345	Suplemento creatividad 81x55 mm Impreso a doble cara 81x55 mm double creativity. Double-side printed.		500u.



PORTAPRECIOS PIZARRA BLACKBOARD PRICE HOLDER

Pizarras de uso en sección tradicional, para rotulación manual con rotuladores base agua. Fabricación y diseño a medida. Pedido mínimo con impresión: 250u.

Blackboards to be used in conventional sections, handwriting with water-bottomd markers. Custom-made manufacturing and design. Minimum order with printing: 250 u.

 Bajo pedido, consulta con nuestro departamento comercial.
On request. Ask our commercial department.



FUNDAS PROTECTORAS PROTECTING COVERS

Fundas transparentes con o sin impresión, para alojamiento de etiqueta. Fabricación y diseño a medida. Pedido mínimo con impresión: 250u.

Transparent protecting covers with or without printing, for tag placement. Custom-made manufacturing and design. Minimum order with printing: 250 u.









 Bajo pedido, consulta con nuestro departamento comercial.
On request. Ask our commercial department.



Soportes y accesorios para portaprecios Price holders supports and accessories

ROTULACIÓN AL AGUA WATER-BOTTOMD MARKING

Sistema de rotulación al agua con diferentes grosores de trazo
Water-bottomd marking systems with different line thicknesses

Código Code	Descripción Description	Color Colour			
1	SDB65050 Grosor trazo 2 y 6 mm Line thickness 2 and 6 mm	○		6u.	
1	SDB65060 Grosor trazo 2 y 6 mm Line thickness 2 and 6 mm	●		6u.	
1	SDB65220 Grosor trazo 2 y 6 mm Line thickness 2 and 6 mm	●		6u.	
1	SDB65230 Grosor trazo 2 y 6 mm Line thickness 2 and 6 mm	●		6u.	
2	SDB65100 Grosor trazo 10 y 15 mm Line thickness 10 and 15 mm	○		6u.	
2	SDB65110 Grosor trazo 10 y 15 mm Line thickness 10 and 15 mm	●		6u.	
2	SDB65240 Grosor trazo 10 y 15 mm Line thickness 10 and 15 mm	●		6u.	
2	SDB65210 Grosor trazo 10 y 15 mm Line thickness 10 and 15 mm	●		6u.	
3	SDB65200 Grosor trazo 50 mm Line thickness 50 mm	●		6u.	

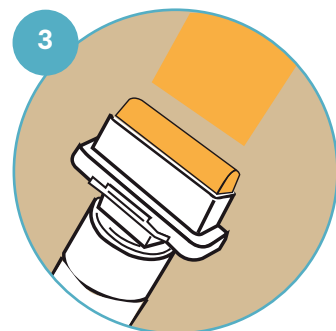
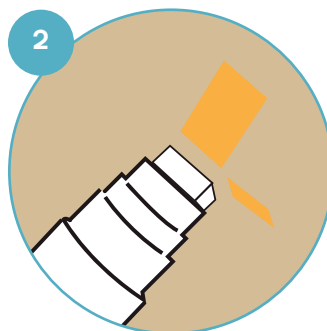
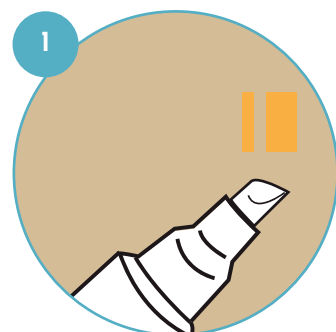

BASE PLANA DOBLE DOUBLE FLAT BOTTOM

Soportes y accesorios para portaprecios. Carraca: pieza de unión entre varilla y portaprecios. Utilizado también cuando en la base se colocan dos varillas para portaprecios. Pinza: de uso para displays, portaprecios pizarra o glasspack. Posibilidad de colocar dos cassettes en una sola base gracias a los dos enganches que posee. Inyección en otros colores, bajo pedido. Consultar cantidades y colores.

Price holders supports and accessories. Ratchet: joining piece between rod and price holder. Also used when on the bottom two price holder rods are placed. Clamp: to be used on displays, price holder boards or glasspack. Possibility of placing two cassettes on one bottom thanks to the two hooks it has. Other colours injection on request. Ask about quantities and colours.

	Código Code	Descripción Description	Color Colour		
1	SCA90570	Base Bottom	●	☐	100u.
1	SCA90580	Base Bottom	●	☐	100u.
2	SCA91710	Varilla 120 mm Rod 120 mm	●	☐	100u.
2	SCA91770	Varilla 120 mm Rod 120 mm	●	☐	100u.
2	SCA91830	Varilla 240 mm Rod 240 mm	●	☐	100u.
2	SCA91790	Varilla 240 mm Rod 240 mm	●	☐	100u.
3	SCA92500	Carraca. Pieza de unión Ratchet. Joining piece.	●	☐	100u.
3	SCA92490	Carraca. Pieza de unión Ratchet. Joining piece.	●	☐	100u.
4	SCA93010	Pinza abatible Collapsible clamp	●	☐	100u.
4	SCA93020	Pinza abatible Collapsible clamp	●	☐	100u.



BASE PLANA FLAT BOTTOM

Soportes y accesorios para portaprecios. Pinza: de uso para displays, portaprecios pizarra o glasspack. Inyección en otros colores, bajo pedido. Consultar cantidades y colores.

Price holder supports and accessories. Clamp: to be used in displays, price holders blackboards or glasspack. Other colours injection on request. Ask about quantities and colours.

	Código Code	Descripción Description	Color Colour		
1	SCA90601 -8500B	Base Bottom	○	☐	100u.
1	SCA90601 -8500N	Base Bottom	●	☐	100u.
2	SCA91510	Varilla 120 mm Rod 120 mm	○	☐	100u.
2	SCA91770	Varilla 120 mm Rod 120 mm	●	☐	100u.
2	SCA91520	Varilla 240 mm Rod 240 mm	○	☐	100u.
2	SCA91790	Varilla 240 mm Rod 240 mm	●	☐	100u.
3	SCA92510	Carraca. Pieza de unión Ratchet. Joining piece.	○	☐	100u.
3	SCA92490	Carraca. Pieza de unión Ratchet. Joining piece.	●	☐	100u.
4	SCA93000	Pinza abatible Collapsible clamp	○	☐	100u.
4	SCA93020	Pinza abatible Collapsible clamp	●	☐	100u.



BASE CÓNICA CONICAL BOTTOM

Sólo válida para portaprecios con varilla de acero. Pedido mínimo: 1000ud.

Only suitable for price holders with steel rods. Minimum order 1,000 u.

Código Code	Color Colour		
SCA90501 - 8500R	●	☐	250u.
SCA90501 - 8500Y	●	☐	250u.



BASE PLANA IGNÍFUGA FIREPROOF BOTTOM

Pedido mínimo: 1000ud.

Minimum order 1,000 u.

Código Code	Color Colour		
SCA90611	●	☐	100u.

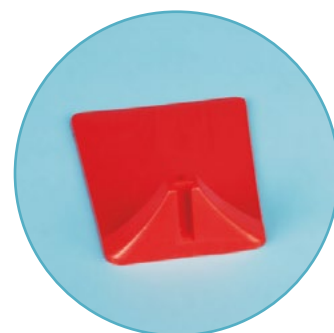

PINZA PARA CESTOS O CAJAS BASKET OR BOXES CLAMP

Pinza que permite la sujeción de portaprecios con anclaje tipo carraca en cualquier lugar.

Clamp enabling price holder with ratchet fastening in any place.

Código Code	Dimensiones Dimensions	Color Colour		
SHJ01750	60 mm	●	☐	100u.
SHJ017300	120 mm	●	☐	100u.



Marcos Frames

MARCOS DE PS PS FRAMES

Fabricados en poliestireno antichoque permite la rápida colocación de carteles o información en cualquier punto del establecimiento. Permite también el rápido cambio de la información expuesta gracias a la abertura en uno de los laterales. Disponibles varios accesorios para su colocación y suspensión.

Made of anti-shock polystyrene enabling quick placement of signs and information at any point in the store. It also allows the quick change of displayed information thanks to its opening on one side. Several accessories available for its placement and hanging.



Código Code	Dimensiones Dimensions	Color Colour		
SMM06060	DIN A6 (105x148 mm)	●	10u.	
SMM06070		●	10u.	
SMM06250		●	10u.	
SMM06080		●	10u.	
SMM06050		●	10u.	
SMM06550		●	10u.	
SMM05150	DIN A5 (148x210 mm)	●	10u.	
SMM05200		●	10u.	
SMM05250		●	10u.	
SMM05300		●	10u.	
SMM05050		●	10u.	
SMM05550		●	10u.	
SMM04150	DIN A4 (210x297 mm)	●	10u.	
SMM04200		●	10u.	
SMM04250		●	10u.	
SMM04300		●	10u.	
SMM04310		●	10u.	
SMM04050		●	10u.	
SMM04000		○	10u.	
SMM04550		●	10u.	
SMM03150		DIN A3 (297x420 mm)	●	10u.
SMM03160			●	10u.
SMM03250	●		10u.	
SMM03300	●		10u.	
SMM03050	●		10u.	
SMM03550	●		10u.	
SMM02260	DIN A2 (420x594 mm)	●	10u.	
SMM02270		●	10u.	
SMM02250		●	10u.	
SMM02300		●	10u.	
SMM02310		●	10u.	
SMM02280		●	10u.	
SMM02290		●	10u.	

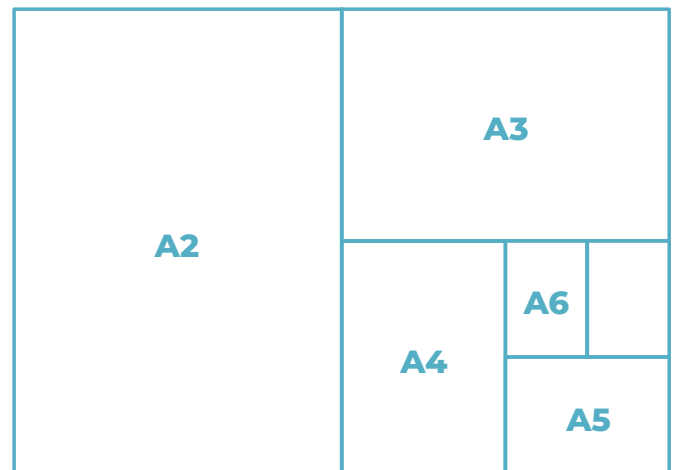

Código Code	Dimensiones Dimensions	Color Colour	
SMM08040	1/2 Carta · Half letter (139x216 mm)	●	10u.
SMM08050		●	10u.
SMM08060		●	10u.
SMM07150	Carta · Letter (216x280 mm)	●	10u.
SMM07250		●	10u.
SMM07050		●	10u.
SMM07060		●	10u.

Accesorios para marcos

Accessories for frames

FUNDAS PARA MARCOS

FRAME COVERS

Fabricados en PVC transparente de 0,3 mm.
Made of 0.3 mm transparent PVC.

Código Code	Dimensiones Dimensions	Color Colour		
SMM40600	DIN A6 (105x148 mm)	●	U	10u.
SMM40500	DIN A5 (148x210 mm)	●	U	10u.
SMM40400	DIN A4 (210x297 mm)	●	U	10u.
SMM40300	DIN A3 (297x420 mm)	●	U	10u.
SMM40200	DIN A2 (420x594 mm)	●	U	10u.
SMM40610	Carta · Letter 216x280	●	U	10u.
SMM40620	½ Carta · Half letter 139x216	●	U	10u.



TUBOS TELESCÓPICOS EXTENSIBLES

EXTENSIBLE TELESCOPIIC TUBES

Fabricados en extrusión, se sirven con la pieza "T" incluida.
Se suministran para los tres tipos de bases (pág. 88).
Consulta colores para personalizar según necesidad.
Made by extrusion, they have T piece included. Supplied for the three types of bottoms (pg 88). Ask about colours to customise according to your requirements.

Código Code	Dimensiones Dimensions	Color Colour		
SMM41040	300+300 mm	●	U	10u.
SMM41050	500+500 mm	●	U	10u.
SMM41060	750+750 mm	●	U	10u.



ADAPTADOR PARA TUBOS EN T

T-TUBES ADAPTOR

Adaptador para tubos de plástico.
Plastic tubes adaptor

Código Code	Dimensiones Dimensions	Color Colour		
SMM26260	300+300 mm	●	U	10u.
SMM26250	500+500 mm	●	U	10u.

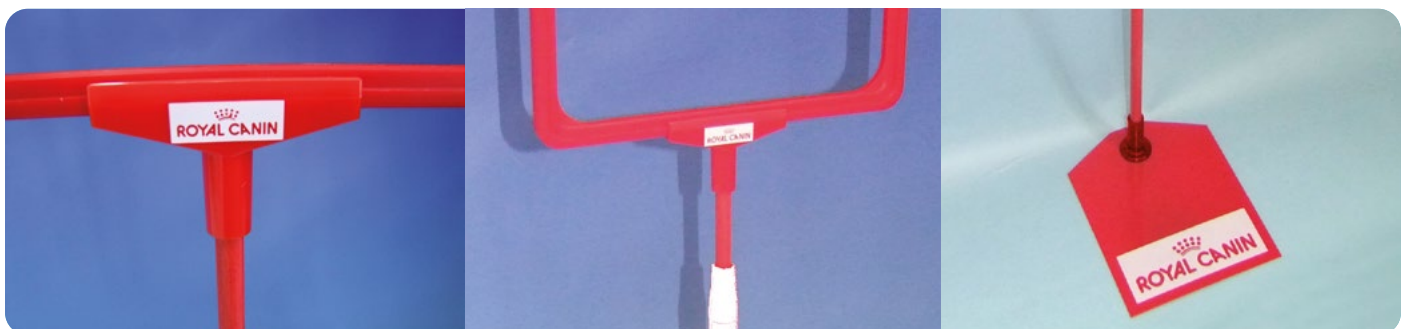

Si quieres personalizar los tubos telescópicos, el adaptador "T" o las bases, consultar a comercial
Should you desire to customise telescopic tubes, T adaptors or bottoms, ask our sales representatives

BASE METÁLICA METAL BOTTOM

Base metálica para tubo telescópico. Otros colores consultar.
Metal bottom for telescopic tubes. Ask about other colours.

Código Code	Color Colour		
SMM42110	●	☐	10u.

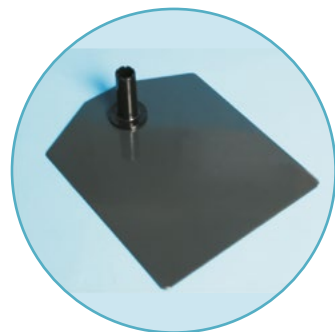

BASE DE PLÁSTICO PLASTIC BOTTOM

Base de plástico para tubo telescópico. Otros colores consultar.
Plastic bottom for telescopic tubes. Ask about other colours.

Código Code	Color Colour		
SMM42010	●	☐	10u.



ABRAZADERA A TUBO OVALADO OVAL TUBE BRACKETS

Abrazadera para tubo, cestas, cajas, etc.
Brackets for tubes, baskets, boxes, etc.

Código Code	Color Colour		
SMM44020	●	☐	10u.

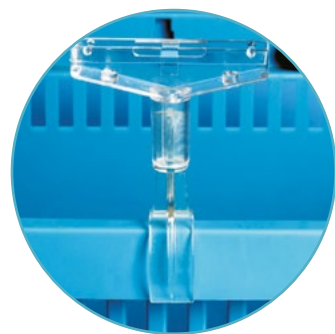

PINZA PARA MARCO CLIP CLAMP CLIP FOR FRAMES.

Pinza que permite la sujeción de marcos en cestas y estanterías.
Clamp enabling frames fastening on baskets and shelves.

Código Code	Color Colour		
SMM00160	●	☐	20u.



CLIP PINZA PARA MARCOS CLAMP CLIP FOR FRAMES.

Clip pinza para la fijación de marcos en estantes, cajas...
Para bordes de espesor máximo de 25 mm.
Clamp clip for frames fastening on shelves, boxes...
For edges not thicker than 25 mm

Código Code	Color Colour		
SMM44000	●	☐	10u.



PORTA MARCOS IMANTADO ÁNGULO 0º MAGNETISED FRAME HOLDER 0º ANGLE

Imán para fijar marcos planos. Carcasa magnética blanca y tubo de aluminio. Carga máx. estándar 7kg.

Magnet to fasten flat frames. White magnetic shell and aluminum tube. Standard maximum load 7 kg.

Código Code	Color Colour		
SMM43000	○	□	25u.

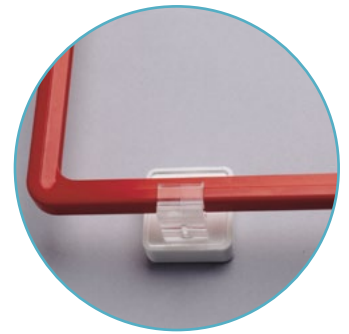

PORTA MARCOS IMANTADO ÁNGULO 90º MAGNETISED FRAME HOLDER 90º ANGLE

Imán para fijar marcos en ángulo recto. Carcasa magnética blanca y tubo de aluminio. Carga máx. estándar 7kg.

Magnet to fasten frames in right angle. White magnetic shell and aluminum tube. Standard maximum load 7 kg.

Código Code	Color Colour		
SMM43100	○	□	25u.

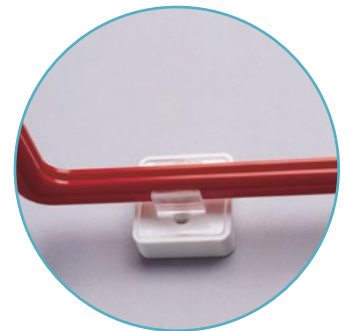

CLIP ARO MÓVIL MOBILE RING CLIP

Clip para suspensión de marcos, con abertura lateral para suspender marcos.

Clip for frame hanging with side opening to hang frames.

Código Code	Color Colour		
SMM44110	●	□	-



CLIP DE SUSPENSIÓN HANGING CLIP

Clip de suspensión para marcos con gancho móvil, diámetro máximo del alambre: 7 mm. Servidos por pares: derecho e izquierdo. Transparente.

Hanging clip for frames with mobile hooks. Wire maximum diameter 7 mm. Supplied in pairs: right and left. Transparent.



 Bajo pedido, consulta con nuestro departamento comercial.
On request. Ask our commercial department.

Carteles portaprecios

Price holder signs



CARTEL 175X105

SIGN 175X105

Portaprecios de 175x105 mm para uso en sección de frutas y verduras. Colocación de precio y unidad de venta mediante librillos de números. Cartela de trazabilidad del producto impresa o posibilidad para rotulación manual. En otros colores consultar cantidades.

175x105 mm price holder to be used in fruit and vegetables sections. Price and sale unit placement by means of number booklets. Printed product traceability caption or possibility of handwriting. Ask for quantities in other colours.

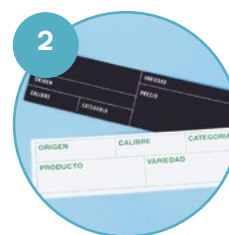

	Código Code	Descripción Description	Color Colour			
1	SCC04101	Portaprecios 175x105 mm Price holder 175x105 mm	●	☐	50u.	
1	SCC04001	Portaprecios 175x105 mm Price holder 175x105 mm	●	☐	50u.	
2	SCA04501	Cartela trazabilidad 160x42 mm Traceability caption 160x42 mm		☐	250u.	
3	SCV01700	Pinza Modelo A Ø10 mm Model A Ø10mm clamp	-	☐	100u.	
3	SCV08240	Pinza Modelo A Ø30 mm Model A Ø30mm clamp	-	☐	100u.	

CARTEL SLIM 200X275 ALIM SIGN 200X275

Portaprecios de 200x275 mm para uso en sección de frutas y verduras o en secciones que necesiten la exposición de precio y trazabilidad. Cartel fabricado en inyección, ligero y extrafino, con grosor de 6 mm. Toda la información de precio y trazabilidad se compone mediante librillos de números o textos.

200x275 mm price holder to be used in fruit and vegetables sections requiring price and traceability showing. Sign made by injection, light and extra-fine with 6 mm thickness. All price and traceability information is made up with number or text booklets.

Código Code	Descripción Description	Color Colour			
SCC01091	Kit con gancho y cartelas 200x275 mm Kit with hook and brackets 200x275 mm	●	□	50u.	



CARTEL 210X148 SIGN 210X148

Portaprecios de 210x148 mm para uso en sección de frutas y verduras. Colocación de precio y unidad de venta mediante librillos de números. En otros colores consultar cantidades.

210x148 mm price holder to be used in fruit and vegetables sections. Price and sale unit placement by number booklets. Ask about quantities in other colours.

Código Code	Descripción Description	Color Colour			
1 SCC04351	Portaprecios 210x148 mm Price holder 210x148 mm	●	□	60u.	
2 SCD00021	Suplemento creatividad Creativity supplement	-	□	250u.	
3 SCV01700	Pinza Modelo A Ø10 mm Model A ø10mm clamp	-	□	100u.	
3 SCV 08240	Pinza Modelo A Ø30 mm Model A ø30mm clamp	-	□	100u.	
4 SBA52918- 00120	Perfil BSG para sujeción 120 mm BSG fastening profile 120 mm	-	□	100u.	
5 SHJ95100	Pinza portaprecio Price holder clamp	-	□	100u.	

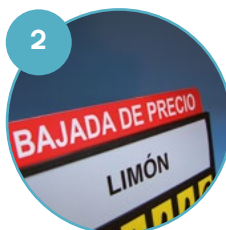

PALA FRUTERÍA GREENGROCER'S SHOVELS

Pala personalizada para sección de frutería. Disponible en varios colores bajo pedido.

Personalised shovel for the greengrocer's section. Available in various colours on request.

Código Code	Descripción Description	Color Colour			
SCI00404	210x111 mm	●	□	-	



CARTEL 220X140 SIGN 220X140

Portaprecios de 220x140 mm para uso en sección de frutas y verduras. Colocación de precio y unidad de venta mediante librillos de números. Cartela de trazabilidad del producto impresa o posibilidad para rotulación manual. En otros colores consultar cantidades.

220x140 mm price holder to be used in fruit and vegetables sections. Price and sale unit placement by means of number booklets. Printed product traceability caption or possibility of handwriting. Ask for quantities in other colours.

	Código Code	Descripción Description	Color Colour			
1	SCC03151	Portaprecios 220x140 mm Price holder 220x140 mm	●	☐	50u.	
1	SCD00021	Portaprecios 220x140 mm Price holder 220x140 mm	●	☐	50u.	
2	SCC03501	Cartela trazabilidad 207x65 mm Traceability caption 207x65 mm	-	☐	250u.	
3	SCC03551	Suplemento creatividad Creativity supplement	-	☐	250u.	
4	SCV01700	Pinza Modelo A Ø10 mm Model A ø10mm clamp	-	☐	100u.	
4	SCV08240	Pinza Modelo A Ø30 mm Model A ø30mm clamp	-	☐	100u.	
5	SCV00540	Gancho metálico Metal hook	-	☐	100u.	

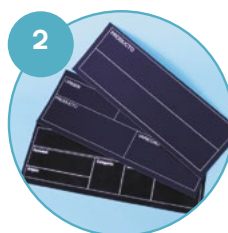

CARTEL 297X110 SIGN 297X210

Portaprecios de 297x210 mm para uso en sección de frutas y verduras. Colocación de precio y unidad de venta mediante librillos de números, sistema que facilita la rápida colocación en el cambio de precio o descripción del producto. Cartela de trazabilidad del producto impresa o para rotulación manual. 297x110 mm price holder to be used in fruit and vegetables sections. Price and sale unit placement by means of number booklets. System making it easy to place quickly price or product description changes. Printed product traceability caption or possibility of handwriting.

	Código Code	Descripción Description	Color Colour			
1	SCC02001	Portaprecios 297x210 mm Price holder 297x210 mm	●	☐	50u.	
2	SCC02501	Cartela trazabilidad 282x84 mm Traceability caption 282x84 mm	-	☐	250u.	
3	SCC03550	Gancho metálico Metal hook	-	☐	250u.	
4	SCV01700	Pinza Modelo A Ø10 mm Model A ø10mm clamp	-	☐	100u.	
4	SCV08240	Pinza Modelo A Ø30 mm Model A ø30mm clamp	-	☐	100u.	
5	SCV01740	Pinza Modelo F Model F clamp	-	☐	100u.	

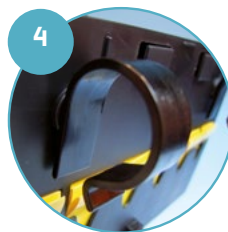
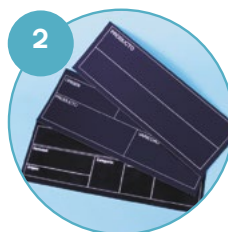

CARTEL 300X300 SIGN 300X300

Portaprecios de 300x300 mm para uso en sección de frutas y verduras. Colocación de precio y unidad de venta mediante librillos de números, sistema que facilita la rápida colocación en el cambio de precio o descripción del producto. Cartela de trazabilidad del producto impresa o posibilidad para rotulación manual. Posibilidad de impresión de trasera para mejorar la comunicación. En otros colores consultar cantidades.

300x300 mm price holder to be used in fruit and vegetables sections. Price and sale unit placement by means of number booklets. System making it easy to place quickly price or product description changes. Printed product traceability caption or possibility of handwriting. Possibility of back printing to improve communication. Ask about quantities in other colours.

	Código Code	Descripción Description	Color Colour		
1	SCC85731	Portaprecios 5 cavidades 5-hole price holder	●		50u.
2	SCC85891	Portaprecios 6 cavidades 6-hole price holder	●		50u.
3	SCC02501	Cartela trazabilidad 282x84 mm Traceability caption 282x84 mm	-		250u.
4	SHJ08830	Gancho Ø38 mm para aéreos Hook ø38 mm for aerials	-		100u.
5	SHJ08840	Gancho Ø25 mm para tubo Hook ø25 mm for tubes	-		100u.

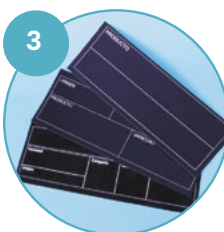

CARTEL FRUTAS CON LIBRILLOS 250X340 · 250X370 FRUIT SIGNS WITH BOOKLETS 250X340 · 250X370

Carteles fabricados en diferentes materiales. Colocación de precio mediante librillos de números. Cartela de trazabilidad del producto impresa o posibilidad para rotulación manual. Fabricación y diseño a medida.

Signs made of different materials. Price placement by number booklets. Printed product traceability caption or possibility of handwriting. Custom-made manufacturing and design

	Código Code	Descripción Description	Color Colour		
1	SCC00202	Portaprecios 250x370 mm Price holder 250x370 mm	-		50u.
2	SCI04551	Portaprecios 250x340 mm Price holder 250x340 mm	-		50u.



CARTEL 102X123 · 120X123

SIGN 102X123 · 120X123

Portaprecios para uso en sección de frutas y verduras. Colocación de precio y unidad de venta mediante librillos de números. Funda para colocar trazabilidad del producto. Sujeción al lineal a través de imán o a través de los diferentes accesorios compatibles.

Price holder to be used in fruit and vegetables sections. Price and sale unit placement by means of number booklets. Cover to place product traceability. Fastening to shelves by magnets or by the diverse compatible accessories.

Código Code	Descripción Description	Color Colour		
1 SCC00451	Portaprecios 102x123 mm Price holder 102x123 mm	-		50u.
2 SCC00432	Portaprecios promo 120x123 mm Promo price holder 120x123 mm	-		50u.
3 SCV01700	Pinza Modelo A Ø10 mm Model A ø10mm clamp	-		100u.
4 SCV08240	Pinza Modelo A Ø30 mm Model A ø30mm clamp	-		100u.



CARTEL 275X123 · 300X123

SIGN 275X123 · 300X123

Portaprecios para uso en sección de frutas y verduras. Colocación de precio y unidad de venta mediante librillos de números. Funda para colocar trazabilidad del producto. Sujeción al lineal a través de imán o a través de los diferentes accesorios compatibles.

Price holder to be used in fruit and vegetables sections. Price and sale unit placement by means of number booklets. Cover to place product traceability. Fastening to shelves by magnets or by the diverse compatible accessories.

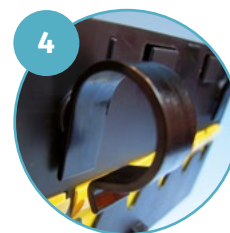

Código Code	Descripción Description	Color Colour		
1 SCC00461	Portaprecios 275x123 mm Price holder 275x123 mm	-		50u.
2 SCC00432	Portaprecios promo 300x123 mm Promo Price holder 300x123 mm	-		50u.
3 SCV01700	Pinza Modelo A Ø10 mm Model A ø10mm clamp	-		100u.
4 SCV08240	Pinza Modelo A Ø30 mm Model A ø30mm clamp	-		100u.



CARTEL PIZARRA CON MARCO DE MADERA 235X318 · 420X608 BLACKBOARD SIGN WITH WOODEN FRAME 235X318 · 420X608

Pizarras con marco de madera, colocación de precio mediante libritos de números. Trazabilidad del producto mediante rotulación manual, con rotuladores base agua. Fabricación y diseño a medida.

Wooden framed blackboards. Price placement by means of number booklets. Product traceability by handwriting, with water-based markers. Custom-made manufacturing and design.

Código Code	Descripción Description	Color Colour		
SCI16050	Pizarra con marco 235x318 mm Framed blackboard 235x318 mm	-		50u.
SCI00963	Pizarra con marco 420x608 mm Framed blackboard 420x608 mm	-		50u.



CARTEL PIZARRA SENCILLO PLAIN BLACKBOARD SIGN

Cartel pizarra impreso en serigrafía, para rotulación manual. Fabricación y diseño a medida.

Blackboard sign serigraph printed to be handwritten. Custom-made manufacturing and design.

 Bajo pedido, consulta con nuestro departamento comercial.
On request. Ask our commercial department.



FUNDAS PORTAPRECIOS GLASSPACK GLASSPACK PRICE HOLDER COVERS

Fundas fabricadas en glasspack con o sin impresión, con alojamiento para comunicación de precio. Fabricación y diseño a medida.

Covers made of glasspack with or without printing with space for price communication. Custom-made manufacturing and design.

 Bajo pedido, consulta con nuestro departamento comercial.
On request. Ask our commercial department.



MARCOS FRUTERÍA FRUIT SECTION FRAMES

Para colocación y cambio rápido de la información y precio del producto. Posibilidad de usar pizarra para rotulación manual o impresión directa.

For placement and quick change of information and product price. Possibility of using the blackboard for handwriting or direct printing.

 Bajo pedido, consulta con nuestro departamento comercial.
On request. Ask our commercial department.



Soportes y accesorios para carteles portaprecios

Supports and accessories for price holder signs

PINZA PARA FUNDAS Y CARTELES

CLAMP FOR COVERS AND SIGNS

Pinza que permite la sujeción de fundas en glasspack y cartel pizarra.
Clamp enabling fastening on glasspack covers and blackboard signs.



Código Code	Dimensiones Dimensions	Color Colour	
SHJ32000	87x50mm		 100u.



PINZA MODELO A

MODEL A CLAMP

Modelo A ø10mm para sujeción en varilla metálica, cestos, etc.
Modelo A ø30mm para sujeción en estructuras aéreas.
Model A ø10mm for fastening on metal rods, baskets..., etc
Model A ø30mm for fastening on aerials.



	Código Code	Descripción Description	
1.	SCV01700	Ø10 mm	 100u.
2.	SCV08240	Ø30 mm	 100u.



GANCHO DE SUJECIÓN

FASTENING HOOKS

Para colocación de portaprecio sobre tubo o estructura aérea.
For price holder placement on tubes or aerials.

	Código Code	Descripción Description	
1.	SHJ08840	Ø25 mm para tubos y aéreos Ø25 mm for tubes and aerials	 100u.
2.	SHJ08830	Ø38 mm para aéreos Ø25 mm for aerials	 100u.



PINZA MOLDE "F"

MOULD F CLAMP

Código Code	
SCV01740	 100u.



GANCHO METÁLICO

METAL HOOK.

Código Code	
SCV00540	 100u.



Portaprecios waterproof

Waterproof price holder

PORTAPRECIOS ESTANCO EUROPA 120X90

EUROPA WATERPROOF PRICE HOLDER 120X90

Portaprecios de uso en pescadería con estanqueidad garantizada. Tiene dos alojamientos, en la parte superior para la descripción de trazabilidad del producto y el segundo para la colocación de precio mediante librillos de números en acordeón que se colocan en las 5 cavidades que posee.

Price holder to be used in fishmonger's with guaranteed water tightness. It has two spaces, in the upper part for product traceability description and the second one for price placement by means of accordion - binded number booklets to be placed in its 5 holes.



Código Code	Descripción Description		
1 SCA44351	Portaprecios 120x90mm 1cavidad superior Price holder 120x90 mm 1 upper hole		125u.
2 SCA44331	Portaprecios 120x90mm 2 cavidades superiores Price holder 120x90 mm 2 upper holes		125u.

PORTAPRECIOS ESTANCO LATAM 120X90

LATAM WATERPROOF PRICE HOLDER 120X90

Portaprecios de uso en pescadería con estanqueidad garantizada. Tiene dos alojamientos, en la parte superior para la descripción de trazabilidad del producto y el segundo para la colocación de precio mediante librillos de números en acordeón que se colocan en las 6 cavidades que posee.

Price holder to be used in fishmonger's with guaranteed water tightness. It has two spaces, in the upper part for product traceability description and the second one for price placement by means of accordion - binded number booklets to be placed in its 6 holes.

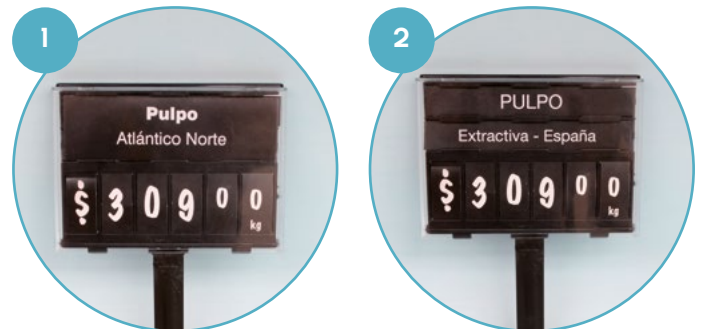

Código Code	Descripción Description		
1 SCA44371	Portaprecios 120x90mm 1cavidad superior Price holder 120x90 mm 1 upper hole		125u.
2 SCA44321	Portaprecios 120x90mm 2 cavidades superiores Price holder 120x90 mm 2 upper holes		125u.



ACCESORIOS PORTAPRECIOS EUROPA Y LATAM EUROPA AND LATAM PRICE HOLDER ACCESSORIES

Código Code	Descripción Description		
1 SCA44611	Suplemento doble precio 120x40 mm Double price supplement 120x40mm		-
2 SCA43350	Suplemento superior para trazabilidad Higher supplement for traceability		-
3 SCA41000	Pala unida para altura 103mm Joint shovel for height 103 mm		-
3 SCA41010	Pala unida para altura 143mm Joint shovel for height 143 mm		-
4 SCI13801	Suplemento "creatividad" 116x75 mm "Creativity supplement" 116x75 mm		250u.



PORTAPRECIOS PESCADERÍA 300X120 WATERPROOF PRICE HOLDER 300X120

Pala realizada en material poliestireno antichoque, para uso en sección tradicional y pescadería. Con alojamientos para etiqueta de trazabilidad y tablillas para informar sobre el precio y producto. No viene incluida la tablilla de precios y los textos personalizados.

Shovel made of anti-shock polystyrene material, for use in traditional and fishmonger's section. With housings for traceability label and price and product information boards. Price and personalised texts are not included.

Código Code	Descripción Description		
1 SCA01301-08500Y	Portaprecios estanco 300x120mm Waterproof price holder mm		90u.
2 SCL02351-86766	Tablillas de precios Price tables		Kit 24 tablillas Kit 24 slats
3 Bajo pedido On request	Textos personalizables Customisable texts		

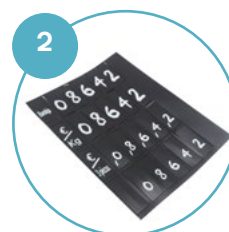

Espacio para la trazabilidad o fotografía
Space for traceability or photography



PORTAPRECIOS ESTANCO 120X115 WATERPROOF PRICE HOLDER 120X115

Portaprecios con estanqueidad garantizada. Gracias al incremento de cavidades para trazabilidad del producto, permite adaptarse a las necesidades del mercado, donde se demanda más información sobre el producto. Cavity superior, 4 inferiores para trazabilidad del producto y 5 centrales para la colocación de precio mediante librillos de números en acordeón. Pala inyectada de 100 mm de alto. Suplemento creatividad, fabricado en glasspack, permite impresión en las dos caras, incluso con diferente creatividad

Price holder with guaranteed waterproof. Thanks to the increase in holes for product traceability, it allows to meet market needs, where more product information is demanded. Upper hole, 4 lower holes for product traceability and 5 middle holes for price placement by means of accordion-binded number booklets. 100 mm high injected shovel. Creativity supplement. Made of glasspack. Allows double side printing even with different creativities.



	Código Code	Descripción Description		
1	Bajo pedido On request	Portaprecios estanco 120x115 mm Waterproof price holder 120x115 mm		-
2	SCI13801	Suplemento creatividad doble cara Double side creativity supplement.		250u.



PORTAPRECIOS ESTANCO 94X115 WATERPROOF PRICE HOLDER 94X115

Portaprecios con dos alojamientos: para la etiqueta de papel, descriptiva de precio y para cartela de trazabilidad del producto, impresa en glasspack. Pala inyectada de 80 mm de alto, permite clavar en el hielo. Impresión a una cara. Impresión de colección de textos, según trazabilidad del producto y número de referencias expuestas.

Price holder with two spaces: for price description paper tag and for product traceability printed on glasspack. 80 mm height injected shovel, allows to be pinned into ice. One side printing. Text collection printing, according to product traceability and the number of displayed references.

	Código Code	Descripción Description		
1	SCA43301	Portaprecios estanco 94x115 mm Waterproof price holder 94x115 mm		500u.
2	SCI13801	Suplemento creatividad Creativity supplement		500u.
3	Bajo pedido On request	Impresión de colección de textos Text collection printing.		500u.





Impresión del portaprecios en varios colores.
Price holder printing in several colours.

PORTAPRECIOS ESTANCO 120X87 WATERPROOF PRICE HOLDER 120X87

Portaprecios con dos alojamientos: para la etiqueta de papel, descriptiva de precio y para cartela de trazabilidad del producto, impresa en glasspack. Pala inyectada en el portaprecios de 95 mm de alto. Impresión a una cara y en varios colores.

Price holder with two spaces: for price description paper tag and for product traceability, printed on glasspack. 95 mm high injected shovel, . One side printing and in several colours.

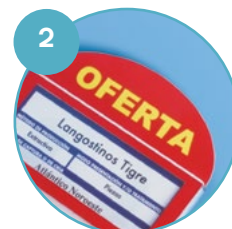

Código Code	Descripción Description		
1 SCA - 4380 - 0	Portaprecios estanco 120x87 mm Waterproof price holder 120x87 mm		125u.
2 SCA - 5325 - 2	Suplemento creatividad Creativity supplement		500u.



PORTAPRECIOS ESTANCO 120X87 NÚMEROS WATERPROOF PRICE HOLDER 120X87 NUMBERS

Portaprecios de uso en pescadería, con estanqueidad garantizada. Con dos alojamientos: para cartela de trazabilidad del producto, impresa en glasspack y con cavidades para colocación de números. Pala inyectada en el portaprecios de 95mm de alto. Impresión a una cara y en varios colores.

Price holder to be used in fishmonger's with guaranteed waterproof. With two spaces: for price description paper tag and for product traceability, printed on glasspack, with holes for numbers placement. 95 mm high injected shovel to price holder. One side printing and in several colours.

Código Code	Descripción Description		
1 SCA 43800	Portaprecios estanco 120x87 mm Waterproof price holder 120x87 mm		125u.
2 SCI13801	Suplemento creatividad Creativity supplement		500u.
3 SCA90071 - 8500	Árboles de números Number trees		-



Portaprecios tradicional



Traditional price holder

PORTAPRECIOS CON BISAGRA 120X181

PRICE HOLDER WITH HINGE 120X181

Portaprecios de uso en sección tradicional y pescadería. Con tapa abatible para introducir cartela, su transparencia permite la visualización a doble cara. Pala inyectada en el portaprecios de 80 mm de alto. La cartela puede ser fabricada en glasspack e impresa con colección de textos. Pedido mínimo de 500u

Price holder to be used in traditional sections and fishmonger's. With collapsible lid to introduce the caption, its transparency allows both sides visualization. 80 mm high injected shovel on the price holder. Captions can be made of glasspack and printed with a text collection. Minimum order 500u

	Código Code	Descripción Description		
1	SCI00270	Portaprecios 120x181 mm Price holder 120x181 mm		125u.
2	SCI00371	Suplemento creatividad Creativity supplement		500u.
3	SCI14261	Cartelas. Impresión doble caras Captions. Double-side printing		250u.





PORTAPRECIOS 165X75

PRICE HOLDER 165X75

Palas de uso en sección tradicional y pescadería. Con alojamiento para etiqueta de trazabilidad, cavidades para números, Con placa falseador para anular las cavidades superiores, esta placa permite impresión.

Shovels to be used in traditional sections and fishmonger's. With space for traceability tags, holes for numbers. With fake sheet to void upper holes, allowing to be printed on.

	Código Code	Descripción Description		
1	SCI13042	Portaprecios 165x75 mm Waterproof price holder 165x75 mm		125u.
2	SCI13601	Suplemento creatividad Creativity supplement		250u.
3	SCA90051 - 8500	Árboles de números diferentes colores Different colour number trees		-



PALAS PERSONALIZADAS

PERSONALISED SHOVELS

Palas personalizadas a petición de cliente. Comunica a cerca de tu producto o marca con diseños 100% adaptados a tus necesidades.

Personalised shovels on request. Communicate about your product or brand with designs 100% adapted to your needs.

	Código Code	Descripción Description
1	SCI00518-72479	Pala personalizada Personalised shovels
2	SCI01908-79712	Pala personalizada Personalised shovels



Mueble Frío

Cold Cabinets

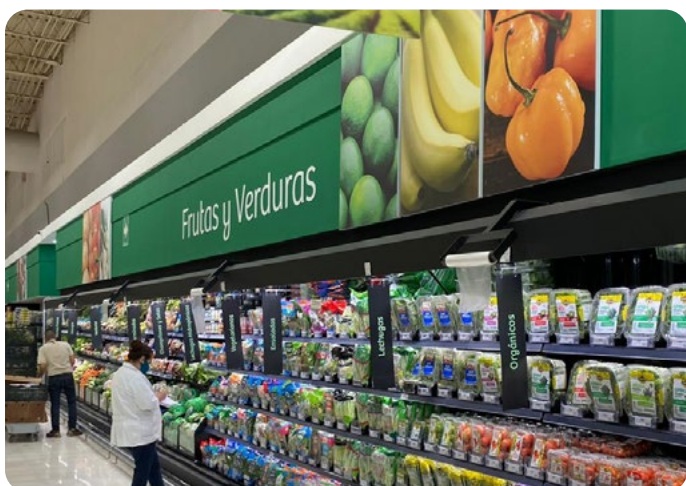

En OM Retail onemos a tu disposición soluciones estándar y a medida para sacar el máximo partido a tus neveras y muebles de frío. Con nuestros soportes de comunicación para la zona de congelados brindarás al cliente la información que necesita sin necesidad de abrir los arcones o sacar el producto evitando así la pérdida innecesaria de frío.

At OM In Shop and Roll we provide standard and custom-made solutions to take the biggest advantage of your fridges and cold cabinets. By our communication supports for frozen food you will give your customers the information they need without having to open chest freezers or to take products out, preventing unnecessary cold waste.

Desmárcate de la competencia y conquista al cliente con soluciones para mobiliario de frío funcionales y seductor.

Distance yourself from your competition and captivate your customer with functional and appealing solutions for cooling furniture

Nuestra amplia experiencia en el sector nos permite contar con una extensa gama de soluciones que se adaptan a los distintos modelos de mobiliario de frío y neveras existentes en el mercado.

Our great experience in this sector enables us to offer a wide range of solutions adjusting to different cooling furniture and fridges in the market.

Portaprecios

Price holders



PORTAPRECIOS CON BASE EN FORMA DE L

PRICE HOLDER WITH L-SHAPED BASE

Portaetiquetas con perfil de 39, basculante con ángulo de visión de 45° y doble pinza de encaje. Base con soporte en forma de L para colocación dentro de arcón e congelados.

Label holder with 39° profile, tilting with 45° viewing angle and double snap-in clip. Base with L-shaped support for placement inside freezer cabinets and freezers.

Código Code	Descripción Description		
SEE10650	Portaprecios 150x34+80 Price holder 150x34+80		10u.





PORTAPRECIOS CON VARIOS ALOJAMIENTOS 120X39

PRICE HOLDER WITH DIFFERENT SPACES 120X39

Portaprecios con varios alojamientos para etiqueta de papel de dimensiones 120x39 mm. Regulable en varias posiciones para su colocación en el tejadillo, su mejor característica es la posición sobre el arcón, dejando libre el paso para la apertura de las tapas o cortinas de cierre. Diferentes alternativas de anclaje dependiendo de las características del mural de frío.

Price holder with different spaces for 120x39 mm paper tags. able to many positions to be placed on the roofs. Its best feature is its free position on the chest freezer leaving free movement for the opening of lids or closing sheets. Different fastening alternatives according to cold wall's features.



Código Code	Descripción Description		
SHB10030	Portaprecios 120x39 - 3 etiquetas Price holder 120x39 - 3 tags		125u.
SHB10050	Portaprecios 5 etiquetas Price holder 5 tags.		125u.

Tejadillos

Roofs

TEJADILLOS METÁLICOS PARA ISLA DE CONGELADOS

METAL ROOFS FOR FROZEN FOOD ISLANDS

Estructuras metálicas centrales de colocación sobre islas de congelados. Con bastidores superiores para colocación de carteles, decoración y PLV. Fabricación y diseño a medida. Posibilidad de comunicar sección y precio en diferentes alturas dentro del tejadillo, y posibilidad también de combinar etiqueta de papel con etiqueta electrónica.

Placement central metal structures above frozen food islands. With upper stretches to places signs, decoration and PLV. Custom-made manufacturing and design. Possibility to communicate section and price at different heights inside the roof and possibility to combine electronic tags and paper tags.



Código Code	Descripción Description		
SHF82030	Estructura metálica a medida Custom-made metal structure		100u.

TEJADILLOS EN PVC PARA ISLA DE CONGELADOS

PVC ROOFS FOR FROZEN FOOD ISLANDS

Estructuras fabricadas en PVC espumado para colocación sobre islas de congelados. Posibilidad de alternar perfiles para etiqueta de papel de diferentes alturas para la comunicación de producto y de precio. Estructuras diseñadas pensando en la colocación de PLV y cartelería. Fabricación y diseño a medida.

Structures made of foamed PVC to be places above frozen food islands. Possibility to alternate different heights profiles for paper tags to communicate product and price. Structures design considering PLV placement and signs. Custom-made manufacturing and design.



Código Code	Descripción Description		
SHF82080	Estructura en PVC espumado a medida Custom-made foamed PVC structure.		100u.

Vinilos e indicadores de nevera

Vinyls and fridge indicators.

COMUNICACIÓN DE PRECIO EN ISLA DE CONGELADOS

PRICE COMMUNICATION IN FROZEN FOOD ISLANDS



Existen varias alternativas diferentes para la comunicación de precio en las islas de congelados, según sean las necesidades de comunicación.

There are different alternatives to communicate price in frozen food islands, depending on communication needs.

A través de nuestros perfiles Starline y Multi para etiqueta electrónica, que fabricados en diferentes colores también ayudan a la categorización por colores de las diferentes secciones.

By means of our Starline and Multi profiles for electronic tags, which made in different colours, also help to different sections colour categorisation.

Nuestro sistema de marcos ofrece soluciones rápidas para la colocación de carteles o información rápidamente en la sección de congelados.

Our frame system offers quick solutions to sign or information fast placement in frozen food sections.

COMUNICACIÓN DE PRECIO EN MURAL DE CONGELADOS

PRICE COMMUNICATION ON FROZEN FOOD WALLS



Consultar las alternativas diferentes para la comunicación de precio en los murales de congelados.

Ask about different alternatives to communicate prices on frozen food walls.

DECORACIÓN ISLAS DE CONGELADOS FROZEN FOOD ISLANDS DECORATION



Decoraciones especiales e integrales en las islas de congelados. Estructuras metálicas fabricadas a medida o tejadillos que sustentan la decoración perimetral de la sección.

Decoraciones con imágenes o por código de color, a su vez pueden señalar las familias de productos.

Delimitadores especiales para islas de congelados, con diferentes sujeciones según sean islas con o sin tapas. Sobresalen para potenciar su efecto visual y para acotar productos de la misma familia, aprovechando el texto impreso y la categorización de las familias por colores.

Fabricación y diseño a medida.



Special and integral decorations on frozen food islands. Metal structures custom made or roofs supporting section surrounding decoration.

Image or colour code decorations can, at the same time sign product families.

Special delimiters for frozen food islands, with different fasteners whether islands have lids. They stand out to empower their visual effect and to enclose products of the same family, sharing printed text and family colour categorisation.

Custom-made manufacturing and design.



SEPARADORES CON Y SIN IMPRESIÓN PRINTED AND UNPRINTED SPLITTERS

Separadores de producto fabricados en metacrilato de diferentes grosores, con o sin impresión. Idóneos para la señalización de familias y sub-familias y su óptima organización en mostradores de frescos e islas de congelados según se necesite. Fabricación y diseño a medida.

Printed splitters made of different thicknesses methacrylate, printed or non-printed. Ideal for signalling families and subfamilies and for their optimal organisation on fresh-food counters and frozen food islands depending on needs. Custom-made manufacturing and design.



CORNISAS LEDGES

Decoración sobre mural de frío, generalmente colocadas sobre la cornisa o copete del mismo. Ambientación que engloba la imagen fotográfica junto con la señalización de familias de producto. Diferentes sistemas de fijación. Nuestra familia de perfiles permiten intercambiar la decoración, en función de los cambios de implantación. Decoraciones corporativas o promocionales. Fabricación y diseño a medida.

Decoration on cool walls, usually placed on the ledges or their crowns. Decoration including photo image together with family products signalling. Different fastening systems. Our profiles range enables to exchange decoration depending on implementation changes. Corporate or promotional decorations. Custom-made design and manufacturing.



 **Bajo pedido, consulta con nuestro departamento comercial.**
On request. Ask our commercial department.

DECORACIÓN INTEGRAL ARCÓN CHEST FULL DECORATION

Decoraciones especiales e integrales en las islas de congelados. Estructuras metálicas fabricadas a medida o tejadillos que sustentan la decoración perimetral de la sección. Decoraciones con imágenes o por código de color, a su vez pueden señalar las familias de productos. Fabricación y diseño a medida.

Special and full decoration on the frozen islands. Custom-made manufactured metal structures or roofs holding section's perimeter decoration. Image decoration or by colour code, that at the same time can signal product families. Custom-made manufacturing and design.



 **Bajo pedido, consulta con nuestro departamento comercial.**
On request. Ask our commercial department.

CUBIERTAS PARA REFRIGERADORES FRIDGE LIDS

Cubre-neveras con cartela independiente, fácil montaje mediante tornillos de plástico. La independencia de la cartela facilita el intercambio de creatividad en promociones, pudiendo ser la parte inferior del cubre-neveras corporativo y la cartela, específica de promoción o lanzamiento de nuevos productos. Visualización en las cuatro caras, para exposición de una sola nevera o formando conjuntos. Fabricación y diseño a medida. Fridge lids with independent signals, easy to set up by means of plastic screws. Sign Independence makes it easy to change creativities in promotion, enabling to have corporate information on the lower part of the lid and the specific sign with promotions or new producto launches. Four-side visualization, to be shown only on one fridge or creating groups. Custom-made manufacturing and design.



 **Bajo pedido, consulta con nuestro departamento comercial.**
On request. Ask our commercial department.

Aéreo Aerial



La comunicación aérea permite crear espacios atractivos e informar al cliente de precios, promociones y ubicaciones sin necesidad de renunciar a espacio destinado a exposición y venta de producto.

Aerial communication allows to create appealing spaces and to inform customers about prices, promotions and locations without having to give up on space devoted to product display and sales.

Optimiza el espacio de tu punto de venta implantando comunicación en altura.
Optimize your point of sale space implementing aerial communication

En OM Retail ponemos a tu disposición todo nuestro expertise y nuestra amplia gama de soluciones para elevar tu comunicación y tus ventas.

In OM Retail we offer all our expertise and our wide range of products to raise your communication and your sales.

Fundas Covers

FUNDAS NO IMPRESAS NON-PRINTED COVERS

Fundas sin impresión, para alojar comunicación impresa de precio o informativa. Permiten el cambio del mensaje con facilidad. Fabricación y diseño a medida.

Covers without printing to place printed price communication or information. They allow to change the message in an easy way. Custom-made manufacturing and design.

 Bajo pedido, consulta con nuestro departamento comercial.
On request. Ask our commercial department.



FUNDAS CON IMPRESIÓN PRINTED COVERS

Fundas con impresión para alojar comunicación de precio o informativa. Con impresión promocional o corporativa, permiten el cambio del mensaje con facilidad. Fabricación y diseño a medida.

Covers with printing to place price communication or information. With promotion or corporate printing. They allow to change the message in an easy way. Custom-made manufacturing and design.

 Bajo pedido, consulta con nuestro departamento comercial.
On request. Ask our commercial department.



Kakemonos

Kakemonos o delimitadores en altura, con impresión en serigrafía o impresión digital. En una sola pieza o divididos en tramos unidos entre sí, lo que permite que sus mensajes puedan ser intercambiables. Los kakemonos actúan como soportes con mensajes promocionales, que situados en puntos concretos del establecimiento atraen la atención sobre el producto deseado. Fabricación y diseño a medida. Kakemonos or at-height delimiters, digitally printed or serigraphed. In one single piece or divided into different parts joint one another, which makes them exchangeable. Kakemonos work as promotional messages supports, which located at specific places in the store draw customers' attention on the intended product.



Descripción
Description

1 Kakemonos con mensajes corporativos o promocionales para identificar puntos de venta concretos en pasillos.
Kakemonos with corporate or promotional messages to identify specific points of sale in corridors

2 Kakemonos con alojamientos independientes, para introducir diferentes mensajes.
Kakemonos with different spaces to lodge different messages.

Carteles Signs

CARTELES DE PRECIO PRICE SIGNS

Carteles de precio para colocación en secciones o cabezeras. Carteles diseñados a medida según necesidad, con funda para alojamiento de información impresa de producto o con alojamiento para comunicación de precio con librillos de números, sistema que facilita el rápido cambio y claridad de la información. Fabricación y diseño a medida.

Price signs to be placed on sections or heads. Custom-designed depending on your needs. With covers to lodge printed product information or with space for price communication with number booklets. System enabling information quick change and clarity. Custom-made manufacturing and design.





 Bajo pedido, consulta con nuestro departamento comercial. On request. Ask our commercial department.

CARTEL 2 CARAS 297X420 DOUBLE-SIDED SIGN 297X420

Cartel de inyección con diferentes cavidades para comunicación. Disponibles dos cavidades superiores para trazabilidad del producto, con posibilidad de hacer la rotulación manual. Colocación de precio y unidad de venta mediante librillos de números en las 5 cavidades, sistema que facilita la rápida colocación en el cambio de precio o descripción del producto. En otros colores consultar cantidades.

Injection sign with two different holes for communication. Two upper holes available for product traceability, possibility to be handwritten. Price and sale unit placement by number booklets in the 5 holes. System allowing quick price change or product description placement. Ask about quantities in other colours.

	Código Code	Descripción Description		
1	SCC04301	Cartel 2 caras 297x420 mm Double-sided sign 297x420 mm		25u.
2	SME00951	Soporte metálico para la colocación del cartel 350x480 mm Metal support to place signs 350x480 mm		-
3	SME0097	Pie americano para colocación de cartel y soporte 400 mm de alto American stand to place signs and supports 400 mm high		-
3	SME0094	Pie americano para colocación de cartel y soporte 1000 mm + 600 mm American stand to place signs and supports 1,000 mm + 600 mm.		-





 Bajo pedido, consulta con nuestro departamento comercial. On request. Ask our commercial department.



CARTEL 2 CARAS 420X302 DOUBLE-SIDED SIGN 420X302

Cartel de inyección con diferentes cavidades para comunicación. Cavidad superior para información del producto con funda transparente. Colocación de precio y unidad de venta mediante librillos de números en las 6 cavidades, sistema que facilita la rápida colocación en el cambio de precio o descripción del producto.

Injection sign with different holes for communication. Upper hole of product information with transparent cover. Price and sale unit placement by number booklets in the 6 holes. System allowing quick price change or product description placement.

Código Code	Descripción Description		
1 SCC04401	Cartel 2 caras 420x302 mm Double-sided sign 420x302 mm		25u.
2 SME00961	Soporte metálico para la colocación del cartel 470x350 mm Metal support to place signs 470x350 mm		-
3 SME0097	Pie americano para colocación de cartel y soporte 400 mm de alto American stand to place signs and supports 400 mm high		-
3 SME0094	Pie americano para colocación de cartel y soporte 1000 mm + 600 mm American stand to place signs and supports 1,000 mm + 600 mm.		-

 Bajo pedido, consulta con nuestro departamento comercial.
On request. Ask our commercial department.

Cabeceras Heads

CABECERAS DE PRECIO PRICE HEADS

Cabeceras de precio para colocación en góndola. La mejor opción para vestir las cabeceras de góndola y así comunicar de forma sencilla en el pasillo de la superficie comercial. Fabricación y diseño a medida, según necesidad.

Price heads to be placed on gondola. The best option to decorate gondola heads and by doing so, communicate easily along the corridor of the shopping area. Custom-made manufacturing and design depending on price communication and visual necessity.

 Bajo pedido, consulta con nuestro departamento comercial.
On request. Ask our commercial department.

CABECERAS CON FUNDAS HEADS WITH COVERS

Fabricados en diferentes materiales para alojar fundas y su impresión de precio o información. Permite el cambio de comunicación promocional o corporativa con facilidad. La creatividad de la impresión pasa a formar parte de la ambientación general. Fundas antirreflex para mejorar la claridad del mensaje. Fabricación y diseño a medida.

Made of different materials to lodge covers and their price or information printing. Allowing easy change of promotional or corporate information. Printing creativity becomes part of general atmosphere. Antireflex covers to improve message clarity. Custom-made manufacturing and design.

 Bajo pedido, consulta con nuestro departamento comercial.
On request. Ask our commercial department.



Tulipas Lampshades

Acotaciones aéreas de gran impacto visual. Suspendidas del techo permiten una visualización desde cualquier punto del espacio comercial. Acotan una zona específica: salida de cajas, punto de información, promoción o secciones. Por su impresión en alta calidad forman parte de la ambientación y decoración del establecimiento. Para un impacto mayor, se pueden dotar de iluminación Luz LED a las acotaciones aéreas, mejorando la experiencia de compra. Fabricación y diseño a medida.

Great visual impact aerial boundary marks. Hanging on the ceiling, they allow to be visualized from any point of the shopping area. They mark a specific area: till exit, information point, promotions or sections. Due to their high quality printing they belong to stores' decoration and atmosphere. For a higher impact, aerial boundary marks can have LED lighting, enhancing shopping experiences. Custom-made manufacturing and design.



 Bajo pedido, consulta con nuestro departamento comercial.
On request. Ask our commercial department.









Accesorios de Sujeción Fixing accessories

PERFIL GUÍA CONTRAPESO COUNTERWEIGHT GUIDING PROFILE

Perfil idóneo para una rápida sujeción de carteles, lonas, etc. de cualquier medida gracias a su base imantada. Acompañado del soporte perfil de aluminio facilita la suspensión de los mismos en altura. Color estándar blanco, en otros colores consultar.

Ideal profile for a quick fastening of signs, canvas of any size, thanks to its magnetised bottom. Together with the aluminum profile support it makes its hanging at height easier. Standard colour: white. Ask about other colours.



Código Code	Descripción Description		
1 SME05020	Perfil superior 480 mm Upper profile 480 mm		50u.
1 SME05010	Perfil superior 700 mm Upper profile 700 mm		50u.
1 SME05000	Perfil superior 900 mm Upper profile 900 mm		50u.
1 SME05030	Perfil superior 1100 mm Upper profile 1100 mm		50u.
2 SBA00011	Contrapeso 480 mm Counterweight 480 mm		50u.
2 SBA00011	Contrapeso 700 mm Counterweight 700 mm		50u.
2 SBA00011	Contrapeso 900 mm Counterweight 900 mm		50u.
2 SBA00011	Contrapeso 1100 mm Counterweight 1100 mm		50u.

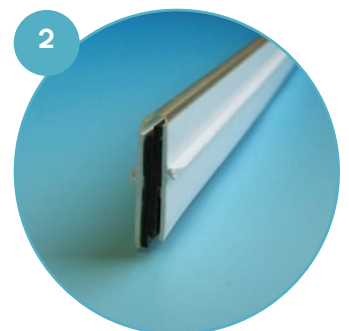
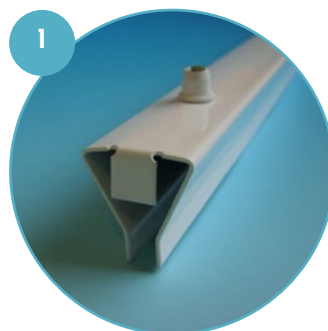

PERFIL PORTA-HOJAS PCA PCA SHEET HOLDER PROFILE

Perfil porta-hojas, para cartulina y para papel. Opcional con adhesivo. Altura perfil: 29 mm. Color transparente o blanco. Disponible en cualquier color RAL a partir de 1000m. Consultar en otros colores y medidas.

Sheet holder profile for poster board and paper. Optional sticker. Profile height: 29mm. Transparent or white colour. Available in any RAL colour from 1,000 m. Ask about other colours or sizes.

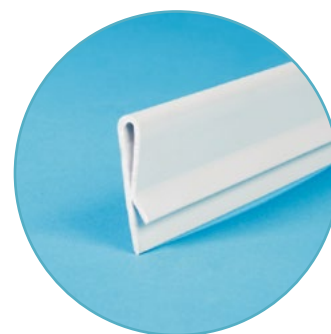
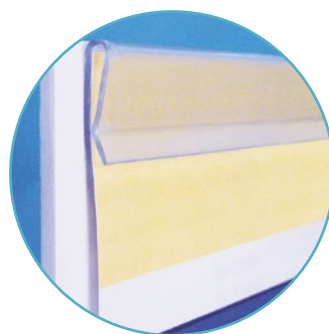

Código Code	Descripción Description		
SBA3001	Perfil 1320 mm sujeción adhesivo 12 mm 1,320 mm profile sticker fastening 12mm		50u.
SBA3018	Perfil 1320 mm sujeción adhesivo 18 mm 1,320 mm profile sticker fastening 18mm		50u.

PERFIL PORTA-HOJAS PCT PCT SHEET HOLDER PROFILE

Cartel porta-hojas, con taladros en solapa superior para suspender del techo. Colocación de hoja en ranura inferior con grapa. Color blanco. Disponible en cualquier color RAL a partir de 1000m. Consultar en otros colores y medidas.

Sheet holder signs with holes in upper flap to hang on the ceiling. Sheet placement on lower slot with a staple. White colour. Available in any other RAL colour from 1,000 m. Ask about other colours and sizes.



Código Code	Descripción Description		
SBA30451	Perfil para suspensión 300 mm Profile for hanging 300 mm		100u.
SBA30451	Perfil para suspensión 500 mm Profile for hanging 500 mm		100u.
SBA30451	Perfil para suspensión 900 mm Profile for hanging 900 mm		100u.
SBA30451	Perfil para suspensión 1000 mm Profile for hanging 1000 mm		100u.
SBA30451	Perfil para suspensión 1200 mm Profile for hanging 1200 mm		100u.

PERFIL PARA HOJAS PROFILE FOR SHEETS

Perfil porta-hojas, para papel. Para suspender del techo con pieza colgante, independiente del perfil, se desliza por su interior para ser suspendido. Consultar en otros colores y medidas.

	Código Code	Descripción Description		
1	SHJ03110	Perfil para suspensión 500 mm Profile for hanging 500 mm		100u.
1	SHJ03120	Perfil para suspensión 700 mm Profile for hanging 700 mm		100u.
1	SHJ03130	Perfil para suspensión 1000 mm Profile for hanging 1000 mm		100u.
2	SHJ05790	Colgante para perfil Profile hanger		100u.



Suelo Floor



En ocasiones olvidamos que el suelo de un establecimiento comercial puede ser un soporte en sí mismo lleno de posibilidades.

Sometimes it is forgotten that floors can be a versatile support.

Segmenta, comunica, y vende sin renunciar a espacio en el lineal
Segment, communicate and sell without giving up on-shelf space

Vinilos suelo Floor vinyls

Para comunicar marca o producto sobre suelo te recomendamos el uso de vinilos. Especialmente diseñados para comunicar sobre suelo, este tipo de vinilos con aditivo antideslizante son el complemento perfecto para comunicar dirección, promociones, llamadas de atención, etc. Diseño y fabricación a medida.

To communicate brand or product on the floor we recommend the use of vinyls. Specially designed to communicate on the floor, this type of vinyl with anti-slip additive is the perfect complement to communicate address, promotions, calls for attention, etc. Customised design and manufacture.



Cubrepalet / Cubrepalet Basic Pallet covers

Los cubrepalet son idóneos para proteger y decorar la exposición de producto en palet. Estos soportes de información y publicidad son modulares y se adaptan perfectamente a todo tipo de palet. Disponibles también en formato extensible. Están fabricados con material anti-choque para mayor resistencia a golpes. Montaje rápido mediante pestañas encajables. Se pueden serigrafiar directamente o añadir cartelas al área para mensajes publicitarios. Estas cartelas se diseñan y fabrican aparte y son 100% personalizadas. Gracias a las pestañas del cubrepalet, las gráficas se pueden intercambiar con facilidad y pueden fabricarse en diferentes materiales, entre ellos: cartón, espuma rígida, PET, polipropileno o rollos decorroll de glasspack. Los cubrepalets son el complemento ideal para comunicación de promociones, rebajas u ofertas.

Pallet covers are ideal for protecting and decorating the display of products on pallets. These information and advertising displays are modular and adapt perfectly to all types of pallets. They are also available in extensible format. They are made of anti-shock material for greater shock resistance. Quick assembly by means of snap-on tabs. They can be directly silk-screened or can be added advertising messages. These signs are designed and manufactured separately and are 100% customized. Thanks to the tabs on the pallet cover, the graphics can be easily interchanged and can be manufactured in different materials, including cardboard, rigid foam, PET, polypropylene or glasspack decorrolls. Pallet covers are the ideal complement for communication of promotions, sales or offers.

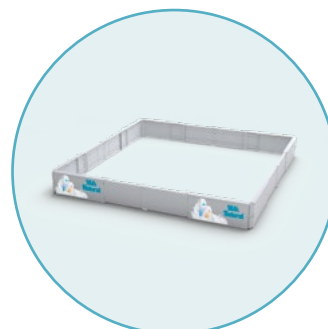
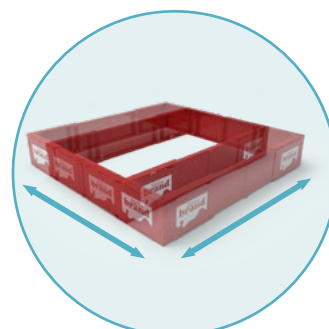

Basic

Código Code	Color Colour	RAL	
SCC64020	●	3020	1u.
SCC64090	●	7038	1u.
SCC64040	●	6029	1u.
SCC64030	●	5005	1u.

Basic

Código Code	Color Colour	RAL	
SCC64050	●	3020	1u.
SCC64070	●	5005	1u.
SCC64080	●	9005	1u.



Bajo pedido, consulta con nuestro departamento comercial.
On request. Ask our commercial department.

* Códigos ejemplo de referencia. Otras medidas y modelos consultar.
* Example reference codes. For other sizes and models, please consult us

Cubre-alarmas Alarm-Cover

Soluciones rápidas para la colocación de información en cualquier punto de entrada y salida del establecimiento. Son ligeros y fáciles de manejar y disponen de una gran variedad de accesorios para adaptarse a las necesidades de coloración en punto de venta.

Quick solutions for the placement of information at any point of entry and exit of the establishment. They are light and easy to handle and have a wide variety of accessories to adapt to the needs of colouring at the point of sale.

 Bajo pedido, consulta con nuestro departamento comercial.
On request. Ask our commercial department.



Rollos decorativos Decorative rolls

Los rollos decorativos o Decorroll son un soporte de información y publicidad versátil que permiten comunicar novedades, secciones, promociones, rebajas u ofertas de forma personalizada. Son el complemento perfecto de los cubrepalet y ayudan a proteger y decorar la exposición de producto en palet. Las gráficas del rollo decorativo Decorroll son completamente personalizables. Se fabrican en formato rollo para mayor versatilidad, de forma que la marca pueda adaptar la gráfica a todo tipo de soportes publicitarios.

Decorative rolls or Decorrolls are a versatile information and advertising media enabling to communicate news, sections, promotions, sales or offers in a personalised way. They are the perfect complement to pallet covers and help to protect and decorate the display of products on pallets. Decorative roll graphics are fully customizable. They are manufactured in roll format for greater versatility, so that the brand can adapt the graphics to all types of advertising media.

Código
Code

1 SBR60120 *

2 SBR02250 *

3 SCC00568 *

4 SBB03730 *

 Bajo pedido, consulta con nuestro departamento comercial.
On request. Ask our commercial department.



* Códigos ejemplo de referencia. Otras medidas y modelos consultar.
* Example reference codes. For other sizes and models, please consult us

Pie Americano American stand

Soporte y pie para pizarra de librillos, carteles portaprecios o marcos. Ofrece varias alternativas de colocación y utilidad.

Tubos fijos en diferentes alturas o telescópicos para modificar en altura según necesidad. Soportes disponibles en medidas A4, A3, A2 y para nuestro sistema de marcos (ver pág X). En otras medidas o colores, consultar.

Support and stand for booklet boards, signs, price holders or frames. Offers different placement and utility alternatives. Fixed tubes at different heights or telescopic ones to be modified at height depending on your needs. Available supports in A4, A3 and A2 sizes and for our frames system (see pg X). Ask about other sizes or colours.



Código Code	Descripción Description	Color Colour
SME53541	Soporte para A4. Altura de pie 1,5m Support for A4. Stand height 1.5 mm	● □ 50u.
SME53490	Soporte para A3. Altura de pie 1,5m Support for A3. Stand height 1.5 mm	● □ 50u.
SME53500	Soporte para A2. Altura de pie 1,5m Support for A2. Stand height 1.5 mm	● □ 50u.
SME53470	Soporte para marco. Altura de pie 1,5m Support for frame. Stand height 1.5 mm	● □ 50u.

 **Bajo pedido, consulta con nuestro departamento comercial.**
On request. Ask our commercial department.



Cajas Tills



Barra próximo cliente Next customer bar

Barra próximo cliente con bolsillos A4. Resistente al uso diario y a los golpes. Con caja interior para publicidad. Fáciles de usar. Diseño y fabricación personalizados. Next customer bar with A4 pockets. Resistant to daily wear and tear. Featuring an inner box for advertising. Easy to use. Customized design and manufacturing

Colores estándares
Standard colors



Cajas Tills

Soluciones personalizadas para la zona de cajas. Ideal para comunicar programas de fidelización. Diseño y fabricación de soluciones atractivas y de fácil implantación en el punto de venta. Custom-made solutions for tills areas. Ideal to communicate fidelization programmes. Design and manufacturing of attractive and easy to install solutions in point of sale.

 Bajo pedido, consulta con nuestro departamento comercial.
On request. Ask our commercial department.



Señalización Signage



Indicadores de sección diseñados y fabricados a medida para optimizar la navegación del consumidor por el punto de venta.

Custom-made and designed section signs to optimise consumers' navigation in the point of sale.

Crea segmentaciones atractivas y eficientes que ayuden al consumidor y realcen tu imagen de marca.
Create appealing and efficient segmentations which help customers and highlight your brand image

Soluciones personalizadas que se adaptan a la configuración de tu punto de venta.

Custom-made solutions adapting to your point of sale.

Indicadores de pasillo con tablillas

Corridor signs with boards

Solucionan la identificación de familias de producto dentro de la superficie comercial. El cambio en las implantaciones por política comercial define la necesidad de realizar estos cambios con rapidez y eficacia. Los indicadores pueden ser fabricados sobre todo tipo de materiales, siendo el más habitual espuma rígida de pvc o metal, impresos en serigrafía en toda su totalidad o bien con textos plateados en vinilo para añadir posibles referencias. El uso de tablillas ayuda de manera eficaz en el cambio de ubicación en los pasillos. En función de su colocación, suspendidos a techo, en cabecera de góndola o sobre perfilera, su visualización es más cercana al usuario. Diferentes tipos de soluciones también fijas para la identificación de familias de producto dentro de la superficie comercial. Varias alternativas de sujeción y diseño según necesidad. Fabricación y diseño a medida.

They solve product families identification inside the market area. Changes in implementations due to commercial policies set the needs to make these changes quickly and efficiently. Signs can be made on any kind of materials, being PVC or metal rigid foam the most frequently used fully printed in serigraphy or by means of vinyl plotted texts to add possible references. The use of boards efficiently helps to change locations in corridors. Depending on their placements, hanging from the ceiling on gondola heads or on profiles, their visualization is closer to users. Different kinds of also fixed solutions to product families identification in the market area.

Different fastening solutions fixed too depending on design and necessities. Custom-made manufacturing and design

 Bajo pedido, consulta con nuestro departamento comercial.
On request. Ask our commercial department.

Tulipas

Lampshades

Acotaciones aéreas de gran impacto visual. Suspendidas del techo permiten una visualización desde cualquier punto del espacio comercial. Acotan una zona específica: salida de cajas, punto de información, promoción o secciones. Por su impresión en alta calidad forman parte de la ambientación y decoración del establecimiento. Para un impacto mayor, se pueden dotar de iluminación Luz LED a las acotaciones aéreas, mejorando la experiencia de compra. Fabricación y diseño a medida.

Great visual impact aerial boundary marks. Hanging on the ceiling, they allow to be visualized from any point of the shopping area. They mark a specific area: till exit, information point, promotions or sections. Due to their high quality printing they belong to stores' decoration and atmosphere. For a higher impact, aerial boundary marks can have LED lighting, enhancing shopping experiences. Custom-made manufacturing and design.

 Bajo pedido, consulta con nuestro departamento comercial.
On request. Ask our commercial department.

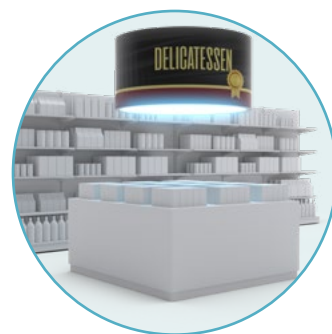

Letras corpóreas Three-dimensional letters

Letras corpóreas para señalar perimetralmente una sección del establecimiento. Son fresadas y pueden ir en el material que se necesite. Su efecto es muy atractivo, ofreciendo profundidad a la comunicación perimetral.

Three-dimensional letters to mark any store section along its perimeter. They are milled and can be made of any required material. They have a really appealing effect providing depth to perimeter communication.

 Bajo pedido, consulta con nuestro departamento comercial.
On request. Ask our commercial department.



Carteles informativos Information Signs

El soporte informativo se convierte en una herramienta dentro de la sección. Nos ajustamos a las necesidades del cliente para realizar una comunicación informativa, un canal primordial entre cliente-establecimiento para generar fidelización. El atractivo y la fuerza emotiva de un buen cartel, hacen de él una forma eficaz para comunicar mensajes, y por su diseño forman parte de la ambientación general de la superficie comercial. Fabricación y diseño a medida.

Information supports become a section tool. We adapt to customers' needs in order to make informational communication, an essential channel between stores and customers to create fidelization. A good sign's appeal and emotional power make it an efficient way to communicate messages and, due to their design, they belong to the general setting of stores. Custom-made design and manufacturing.

 Bajo pedido, consulta con nuestro departamento comercial.
On request. Ask our commercial department.



Vinilos Vynils

Un sistema de fabricación sin soporte, en vinilo de corte o adhesivo. Válido para todo tipo de superficies y elemento indispensable en campañas pudiendo utilizar los diferentes materiales existentes en el mercado: adhesivos permanentes o removibles. Soluciones de información sencillas y muy visuales, combinando informativos sobre soporte y decoraciones con vinilo. Fabricación y diseño a medida.

A non-support manufacturing system made of cropped or adhesive vinyl. Suitable for any kind of surface and an essential element for campaigns enabling to use different existing materials, permanent or removable. Simple and really visual information solutions, mixing support information and vinyl decorations. Custom-made design and manufacturing.

 Bajo pedido, consulta con nuestro departamento comercial.
On request. Ask our commercial department.



Ambientación Perimetral

Perimeter Environment

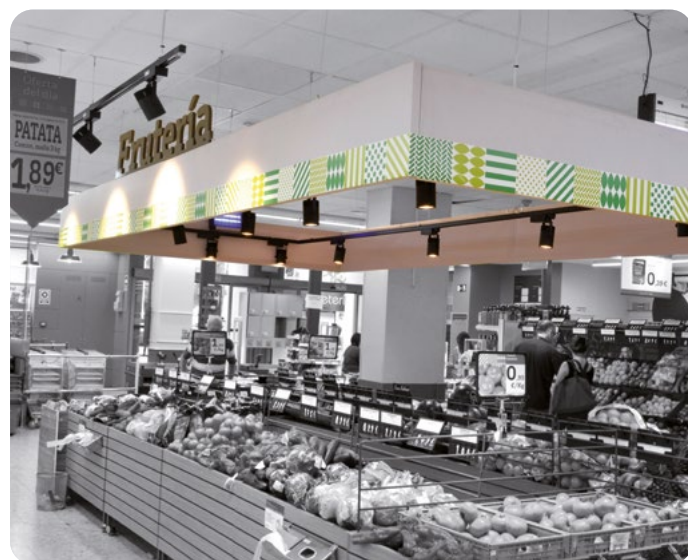
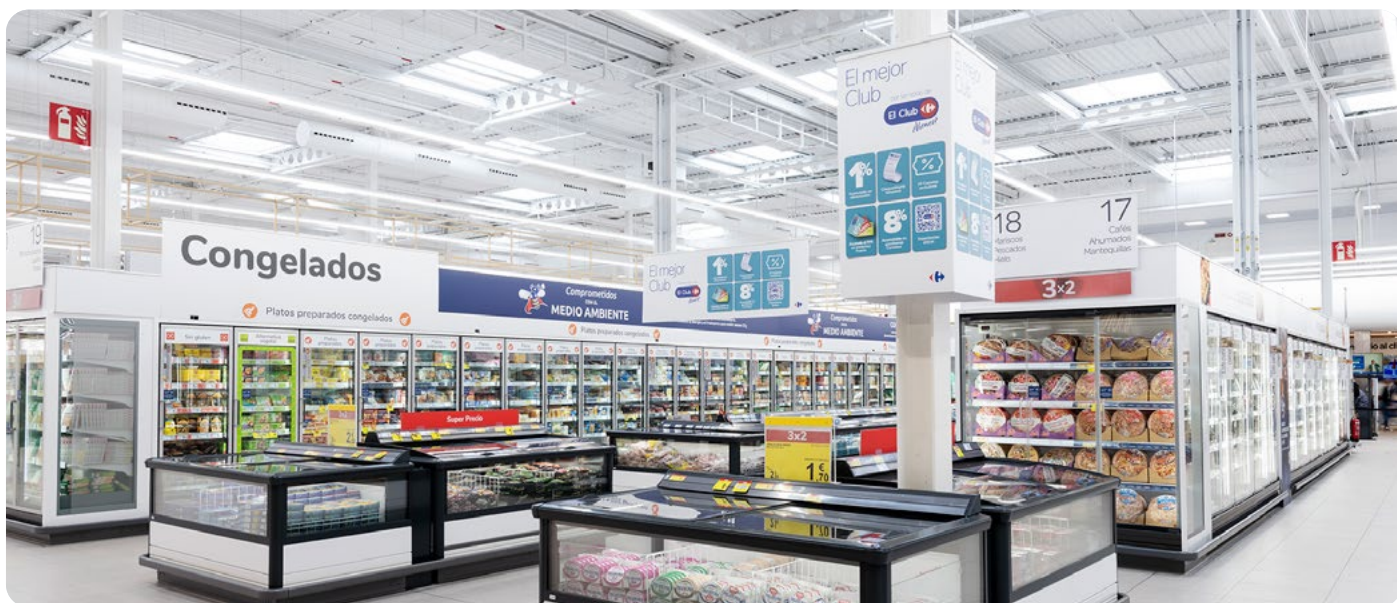

Desde OM Retail ponemos a tu disposición de soluciones personalizadas para la decoración perimetral de tu punto de venta.

At OM Retail we make available customized solutions to the perimeter decoration of your point of sale.

Nuestra fábrica dispone de las últimas tecnologías en sistemas de impresión y multimateriales para lograr espacios que conquisten al consumidor

Our factory has the cutting-edge technology in printing and multimaterials systems to make spaces captivate consumers

Ambienta y deco ra tu superficie comercial con soluciones que se adaptan a cualquier tipo de superficie o mobiliario existente en el mercado.

Decorate your store with solutions adapting to any kind of surface or furniture existing in the market.

Góndolas y muebles Gondolas and furniture

Finales de góndola sin baldas que son sustituidas por impresiones representativas de la familia de producto implantada en la sección. Impresiones adaptadas a los diferentes tipos de mobiliario existente en el mercado. Finales de góndola con cajón de luz o impresiones de fondo para posterior colocación de baldas, con el objetivo de falsear las roturas de stock. Decoración en laterales de muebles, alegóricas a la sección que aparte de ambientar, sirven como propio delimitador para posibles caídas de los productos expuestos en el mueble. Fabricación y diseño a medida.

Gondola ends without shelves which are substituted for representative printings of the product family in the section. Printings adapted to the different kinds of furniture existing in the market. Gondola ends with lightning drawers or background printings for subsequent shelves placement to fake stockouts. Furniture sides decorations, allusive to the section, which apart from decorating, limit virtual drops of the displayed products. Custom-made design and manufacturing.



 Bajo pedido, consulta con nuestro departamento comercial.
On request. Ask our commercial department.

Pared (rectas o inclinadas) Walls (straight or leaning)

Las paredes del punto de venta son un espacio ideal para comunicar y crear imagen de marca. En Shop and Roll diseñamos y fabricamos soluciones de comunicación para paredes, tanto rectas como inclinadas.

Point of sale walls are ideal spaces to communicate and build brand image. At Shop and Roll we design and make communication solutions for straight as well as for leaning walls.



 Bajo pedido, consulta con nuestro departamento comercial.
On request. Ask our commercial department.



Toldos perimetrales

Perimeter tops

Toldos perimetrales sobre las que van sujetas las letras corpóreas de cada sección. Aparte de su atractivo diseño aportando cercanía al cliente, la característica más importante de este modelo de decoración perimetral son los soportes sobre los que se suspenden los toldos, desarrollados íntegramente por nuestro departamento desarrollo de producto. Perimeter tops to which every section three-dimensional letters are stuck. Apart from its appealing design providing customers with closeness, the most relevant feature of this perimeter decoration element is the stands on which the tops are hung, fully developed by our Product Design Department.

 Bajo pedido, consulta con nuestro departamento comercial.
On request. Ask our commercial department.



Cabecera

Overheads

Las cabeceras son un espacio excelente para comunicar secciones, familias de producto o cualquier mensaje que ayude a consolidar tu imagen de marca. Diseños personalizados y fabricados en distintos materiales que se adaptan 100% a las necesidades de cada punto de venta.

Overheads are an ideal space to communicate sections, product families or any other messages contributing to consolidate your brand image. Customised designed and made of different materials 100% adapting to your needs in each point of sale.

 Bajo pedido, consulta con nuestro departamento comercial.
On request. Ask our commercial department.



Letras corpóreas

Three-dimensional letters

Letras corpóreas para señalar perimetralmente una sección del establecimiento. Son fresadas y pueden ir en el material que se necesite. Su efecto es muy atractivo, ofreciendo profundidad a la comunicación perimetral. Si la tipografía del establecimiento es muy significativa, aplica un elemento de identificar al supermercado.

Three-dimensional letters for perimeter signalling of shop sections. They are milled and can be made of any required material. Their effect is really attractive, providing perimeter communication with depth. If shops' font is meaningful it becomes an element to recognise the supermarket.

 Bajo pedido, consulta con nuestro departamento comercial.
On request. Ask our commercial department.



Exterior

Outer

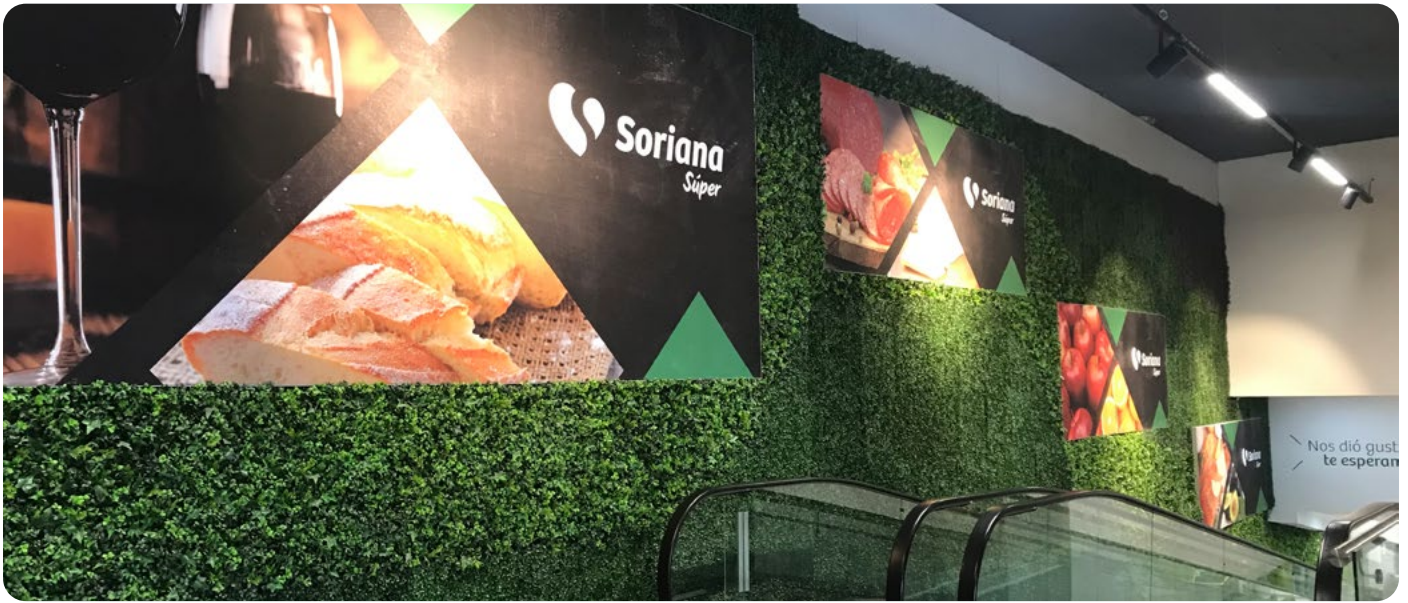

La comunicación visual exterior es una herramienta muy potente para captar nuevos clientes.

Outer visual communication is a powerful tool to get new customers.

Saca partido a la zona exterior de tu punto de venta con soluciones atractivas y personalizadas.

Make the most of the outer area of your shop with attractive and customised solutions

En OM Retail somos expertos en comunicación visual diseñada y fabricada en materiales específicos para hacer frente a las inclemencias del tiempo.

At OM Retail we are experts in visual communication designed and manufactured in specific materials to cope with bad weather.

Vinilos Vynils

Los vinilos son soluciones óptimas para comunicar cualquier tipo de superficie. Soluciones personalizadas en distintos materiales. De rápida implantación y capaces de soportar distintas las inclemencias del tiempo y atraer al consumidor.

Vynils are optimal solutions for communication on any kind of surface. Customised solutions of different materials. Quick to install and able to cope with bad weather and get customers.

 Bajo pedido, consulta con nuestro departamento comercial.
On request. Ask our commercial department.



Lonas Canvasses

Decoración perimetral impresa sobre lonas de distintos materiales y efectos. La característica más importante de este modelo de decoración perimetral son los soportes sobre los que se suspenden las lonas, desarrollados íntegramente por nuestro departamento de desarrollo de producto.

Perimeter printed decoration on canvasses of different effects and materials. The most important feature of this perimeter decoration system is the stands on which canvasses are hung, fully developed by our Product Development Department.

 Bajo pedido, consulta con nuestro departamento comercial.
On request. Ask our commercial department.



Rótulos exterior Outer signs

Rótulos exteriores y letras corpóreas diseñadas y fabricadas para instalación en exteriores. Diseños personalizados y fabricados en una amplia gama de materiales pensados para exterior.

Outer signs and three-dimensional letters design and made for outer installation. Custom-made designs and made of a wide range of materials conceived for outward spaces.

 Bajo pedido, consulta con nuestro departamento comercial.
On request. Ask our commercial department.



Guardacarros Trolley storage

Saca partido a la zona de almacenaje de carros con soportes de comunicación expresamente diseñados y fabricados para esta zona. Soportes de comunicación diseñados para soportar las inclemencias del tiempo.

Make the most of the trolley storage areas with communication stands specifically designed and manufactured for these areas. Communication stands designed to cope with bad weather.

 Bajo pedido, consulta con nuestro departamento comercial.
On request. Ask our commercial department.





Florette
ICEBERG
Crujiente, dulce y refrescante.
Crujiente, dulce y refrescante.
19-05
LECHUGA ICEBERG FLORETTE
1'49€

LECHUGA
Iceberg
21-05
LECHUGA ICEBERG ALIPEDE
0'90€

LECHUGA
Iceberg
21-05
LECHUGA ICEBERG ALIPEDE
0'90€

alipende
Cuatro Estaciones
25-05
ENSALADA ALIPEDE CUATRO ESTACIONES
0'86€

alipende
CORAZON DE ESCAROLA
18-05
CORAZON DE ESCAROLA ALIPEDE
0'89€
COMPRANDO 2 UDS.
13-05

alipende
ENSALADA Gourmet
20-05
ENSALADA ALIPEDE GOURMET
1'06€

alipende
ENSALADA Gourmet
20-05
ENSALADA ALIPEDE GOURMET
1'06€

alipende
ENSALADA Capricho
22-05
ENSALADA ALIPEDE CAPRICHOS
1'23€

alipende
MEZCLA DE Brotes Tiernos
17-05
BROTOS TIERNOS MEZCLA
1'29€

alipende
MEZCLA DE Brotes Tiernos
20-05
BROTOS TIERNOS MEZCLA
1'29€

OFERTA 1,49€
Florette
CLASSICS
21-05
CLASSICS
2'19€

HUERTOS DE PROXIMIDAD
Florette
ESPINACA
PRIMEROS BROTOS CLASSICS
1'49€

alipende
Brotes Tiernos Espinacas
18-05
BROTOS TIERNOS ESPINACAS
1'15€

alipende
Brotes Tiernos Espinacas
18-05
BROTOS TIERNOS ESPINACAS
1'52€

alipende
LECHUGA Romana
17-05
LECHUGA ROMANA ALIPEDE
1'19€

alipende
Canónigos
22-05
CANONIGOS ALIPEDE
0'94€

alipende
Maxi

02

ORDENACIÓN DEL LINEAL .

SHELF ORGANISATION .

Duplo. 134

Optimus. 141

Falseador de fondo PFT 149
Shelf depth filler PFT

Bulk it. Dispensador Venta Granel 150
Bulk Sale Dispenser

Rolling System. 156

Easy Pull. 158

Tau Fresh. 161





Las soluciones de Merchandising de OM Retail, ayudan a aumentar la experiencia de compra en punto de venta, mejoran el orden y multiplican la visibilidad de tu marca.

Disponer de lineales organizados y ordenados ayuda tanto al comprador como al personal de tienda. Por un lado, el usuario vive una experiencia de compra más cómoda y organizada. Por otro, las soluciones de organización del lineal liberan al personal de tienda de tareas rutinarias al permitirles dedicar menos jornada a tareas rutinarias y más tiempo para atender al cliente: eliminan sobreesfuerzos, dotan de mayor seguridad y ergonomía su puesto de trabajo, optimizan procesos y, en conclusión, le permiten dedicar su tiempo a ofrecer un mejor servicio al consumidor.

OM Retail merchandising solutions help to enhance shopping experiences in the POS, improve order and multiply your brand visibility.

Having organised and tidy shelves helps customers as well as store staff. On the one hand, users have a more convenient and organised shopping experience. On the other hand, shelf organisation solutions relieve store staff from routine tasks by allowing them to spend shorter time doing these tasks and longer time assisting customers: eliminate overexertions, provide their posts with more safety and ergonomics, optimise processes and, all in all, they are allowed to dedicate their time to offer a better service to customers.

Descubre la gama de separadores, empujadores y expositores que pueden ayudarte a multiplicar las ventas en tu tienda.

Discover the dividers, pushers and displays which can help you to multiply your store sales.

Desde los separadores más básicos, hasta los empujadores más innovadores pasando por la multitud de soluciones sostenibles para la exposición de tu producto granel, OM Retail ayuda a tu tienda a mejorar la productividad, mantener el orden y la visibilidad en todo momento.

From the most basic dividers to the most cutting-edge pushers including the large number of sustainable solution to your bulk display, OM Retail helps your store to improve productivity, keep order and visibility at all times.



Beneficios de implementar comunicación en tienda

Advantages of implementing in-store communication



Aumenta la experiencia de compra

Enhances shopping experience



Comodidad y rapidez Para hacer la compra

Convenience and quickness to do the shopping



Mejora el orden y la visibilidad

Improves order and visibility



Facilita la navegación en tienda

Makes in-store navigation easier



Ayuda a identificar Secciones destino

Helps to identify destination sections



Respeto el principio FIFO y reduce el desperdicio

Keeps FIFO principle and reduces food waste



Mejora la productividad de la tienda

Improves store productivity



Libera al personal de tareas rutinarias

Relieves staff from chores

Duplo.



DUPLO de OM Retail es una ingeniosa solución de autotfreteado a través de un empujador automático que puede adaptarse tanto a barra de fuerza como a balda, un sistema con doble posibilidad para reconvertirse con dos sencillos pasos.

DUPLO from OM Retail is a clever self-facing solution through an automatic pusher that can adapt to both a power bar and a shelf, a system with double possibilities to reconfigure with just two simple steps.

El primer empujador automático modular y convertible, dos en uno. The first modular and convertible automatic pusher, two in one.

Crea una exposición impactante favoreciendo la imagen de tu establecimiento y lleva la experiencia de compra en tienda a su máxima expresión.

Create a striking display, enhancing the image of your establishment and taking the in-store shopping experience to its maximum expression.

Un sistema que asegura un lineal atractivo y frentado todo el tiempo, a la vez que ahorra tiempo en su mantenimiento.

A system that ensures an attractive and front-faced shelf at all times, while saving time on maintenance.

3 Claves de Duplo. 3 Key features of Duplo.

1 Modular Modular

Ofrece multitud de posibilidades de configuración adaptados a cada formato de tienda, sector y variedad de producto.
Provides a multitude of configuration possibilities tailored to each store format, sector, and product variety.

2 Ajustable Adjustable

Permite adaptar la anchura, evitar espacios entre productos y adaptarse al mix de producto necesario.
Allows for width adaptation, avoiding gaps between products, and adjusting to the necessary product mix.

3 Convertible Convertible

Piezas desmontables para reconvertir el sistema y adaptarlo a la situación del momento.
Detachable pieces for converting the system and adapting it to the current situation.

¿Cómo elegir la solución idónea?

- ¿Qué categorías necesitas trabajar?
- ¿Cuentas con sistema de barra de fuerza o balda?
- ¿Qué volumen y peso tienen los productos?
- ¿Qué tipo de packaging se va a exponer?
- ¿De cuánto espacio dispones?

Estas son algunas de las preguntas que debes plantearte. Nuestro equipo de asesores podrá recomendarte la mejor opción y combinación para sacar el máximo partido a tu tienda.

Escoge el modelo que mejor se adapte a tu surtido y exposición.

Estas son todas las posibilidades que te ofrecemos:

How to choose the right solution?

- What categories do you need to work with?
- Do you have a power bar system or shelf-mounted?
- What volume and weight do the products have?
- What type of packaging will be displayed?
- How much space do you have??

These are some of the questions you should consider. Our team of advisors can recommend the best option and combination to make the most of your store.

Choose the model that best fits your assortment and display.

These are all the possibilities we offer:

Empujador sobre balda: Pusher on Shelf:



Empujador "S" sobre balda: Pusher 'S' on shelf:



Empujador sobre barra de fuerza: Pusher on Power Bar:



Descomposición de componentes Component Breakdown

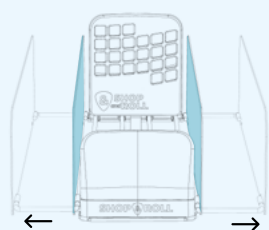

Separadores
Dividers

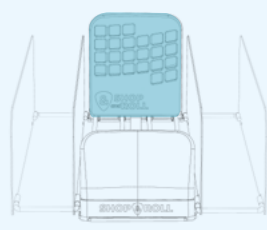

Empujador
Pusher

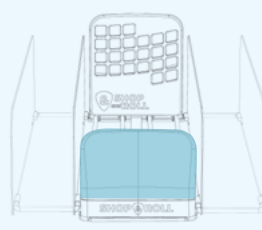

Frontal
Front

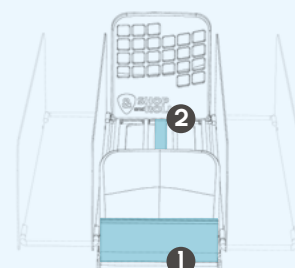

Portaetiqueta y muelle
Label holder and
springs

01 Elige el sistema que mejor se adapta a tus necesidades

Choose the system that best suits your brand needs

SEPARADORES BARRA DE FUERZA/BALDA POWER BAR/SHELF DIVIDERS

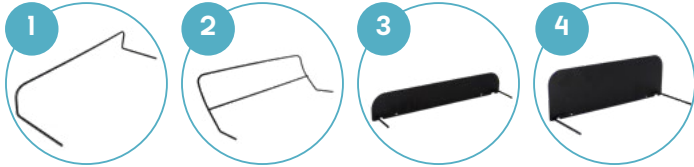

Varilla h75
Rod h75

Varilla Pizza
Pizza Rod

Chapa h75
Metal sheet h75

Chapa h110
Metal sheet h110

SEPARADORES "S" BALDA "S" SHELF DIVIDERS



Chapa h50
Metal sheet h50

Chapa h110
Metal sheet h50

Varilla h50
Rod h50

FRONTALES BARRA DE FUERZA/BALDA POWER BAR/SHELF FRONTS



Abatible h50
Folding h50

Inclinado h55
Inclined h55

Recto h75
Straight h75

Recto h90
Straight h50

Dedo h130-60
Finger h130-60

FRONTALES "S" BALDA "S" SHELF FRONTS



Inclinado h35
Inclined h35

EMPUJADORES BARRA DE FUERZA/BALDA POWER BAR/SHELF PUSHER

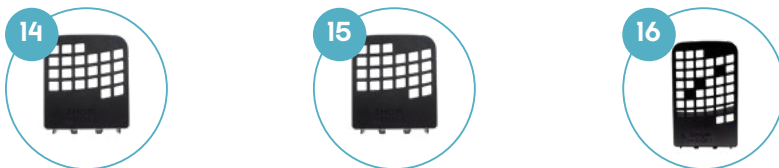

Inclinado h125
Inclined h125

Recto h125
Straight h125

Inclinado Pizza h180
Inclined Pizza h180

EMPUJADORES "S" BALDA "S" SHELF PUSHER



Inclinado h125
Inclined h125

PORTAETIQUETA Y MUELLE LABEL HOLDER AND SPRINGS



Porta-etiquetas papel h39
h39 Paper label holder



Muelle de fuerza
Strength spring

Modelo Model	Código Code	Longitud Length	Separador Divider	Frontal Front	Empujador Pusher	Fuerza Strenght	Uds./caja Units/box
Duplo sobre balda Duplo on shelf	SAF00130-00295	295 mm	4 Chapa / Metal sheet h110 L295	9 Inclinado / Inclined h55	14 Inclinado / Inclined h125	16N	8
	SAF00140-00395	395 mm	4 Chapa / Metal sheet h110 L395	9 Inclinado / Inclined h55	14 Inclinado / Inclined h125	2x16N	8
	SAF00150-00395	395 mm	4 Chapa / Metal sheet h110 L395	10 Recto / Straight h75	15 Recto / Straight h125	20N	8
	SAF00190-00395	395 mm	4 Chapa / Metal sheet h110 L395	8 Abatible Recto / Straight Folding h50	15 Recto / Straight h125	2x16N	8
	SAF00350-00395	395 mm	1 Varilla / Rod h75 L395	11 Recto / Straight h90	15 Recto / Straight h125	2x16N	8
	SAF00360-00395	395 mm	1 Varilla / Rod h75 L395	12 Dedo / Finger h130-60 mm	15 Recto / Straight h125	2x16N	8
	SAF00400-00395	395 mm	1 Varilla / Rod h75 L395	8 Abatible Recto / Straight Folding h50	15 Recto / Straight h125	2x16N	8
	SAF00180-00495	495 mm	4 Chapa / Metal sheet h110 L495	10 Recto / Straight h75	15 Recto / Straight h125	20N	8
	SAF00200-00495	495 mm	4 Chapa / Metal sheet h110 L495	9 Inclinado / Inclined h55	14 Inclinado / Inclined h125	2x16N	8
	SAF00210-00495	495 mm	4 Chapa / Metal sheet h110 L495	10 Recto / Straight h75	15 Recto / Straight h125	2x16N	8
	SAF00230-00495	495 mm	4 Chapa / Metal sheet h110 L495	8 Abatible Recto / Straight Folding h50	15 Recto / Straight h125	2x16N	8
	SAF00370-00495	495 mm	1 Varilla / Rod h75 L495	11 Recto / Straight h90	15 Recto / Straight h125	2x16N	8
	SAF00380-00495	495 mm	1 Varilla / Rod h75 L495	12 Dedo / Finger h130-60 mm	15 Recto / Straight h125	2x16N	8
	SAF00390-00495	495 mm	1 Varilla / Rod h75 L495	8 Abatible Recto / Straight Folding h50	15 Recto / Straight h125	2x16N	8
	Duplo sobre barra de fuerza Duplo on power bar	SAF00220-00595	595 mm	4 Chapa / Metal sheet h110 L595	10 Recto / Straight h75	15 Recto / Straight h125	20N
SAF00240-00595		595 mm	4 Chapa / Metal sheet h110 L595	10 Recto / Straight h75	15 Recto / Straight h125	2x20N	8
SAF00250-00595		595 mm	4 Chapa / Metal sheet h110 L595	9 Inclinado / Inclined h55	14 Inclinado / Inclined h125	2x16N	8
SAF00320-00295		295 mm	2 Pizza L295	12 Dedo / Finger h130-60 mm	16 Pizza Incluido / Inclined h180	2x20N	7
SAF00330-00295		295 mm	1 Varilla / Rod h75 L295	11 Recto / Straight h90	15 Recto / Straight h125	2x16N	6
SAF00340-00295		295 mm	4 Chapa / Metal sheet h110 L295	12 Dedo / Finger h130-60 mm	15 Recto / Straight h125	16N	6
SAF00010-00395		395 mm	1 Varilla / Rod h75 L395	11 Recto / Straight h90	15 Recto / Straight h125	2x16N	8
SAF00020-00395		395 mm	1 Varilla / Rod h75 L395	12 Dedo / Finger h130-60 mm	15 Recto / Straight h125	2x16N	8
SAF00030-00395		395 mm	2 Pizza L395	12 Dedo / Finger h130-60 mm	16 Pizza Incluido / Inclined h180	2x20N	8
SAF00040-00395		395 mm	3 Chapa / Metal sheet h75 L395	12 Dedo / Finger h130-60 mm	15 Recto / Straight h125	16N	8
SAF00160-00395		395 mm	1 Varilla / Rod h75 L395	8 Abatible Recto / Straight Folding h50	15 Recto / Straight h125	2x16N	6
SAF00050-00495		495 mm	1 Varilla / Rod h75 L495	11 Recto / Straight h90	15 Recto / Straight h125	2x16N	6
SAF00060-00495		495 mm	1 Varilla / Rod h75 L495	12 Dedo / Finger h130-60 mm	15 Recto / Straight h125	2x16N	6
SAF00070-00495		495 mm	2 Pizza L495	12 Dedo / Finger h130-60 mm	16 Pizza Incluido / Inclined h180	2x20N	5
SAF00080-00495		495 mm	3 Chapa / Metal sheet h75 L495	12 Dedo / Finger h130-60 mm	15 Recto / Straight h125	20N	6
SAF00090-00495	495 mm	3 Chapa / Metal sheet h75 L495	11 Recto / Straight h90	15 Recto / Straight h125	20N	6	
SAF00100-00495	495 mm	1 Varilla / Rod h75 L495	12 Dedo / Finger h130-60 mm	15 Recto / Straight h125	20N	6	
SAF00110-00495	495 mm	1 Varilla / Rod h75 L495	8 Abatible Recto / Straight Folding h50	15 Recto / Straight h125	2x16N	6	
SAF00120-00595	595 mm	3 Chapa / Metal sheet h75 L595	11 Recto / Straight h90	15 Recto / Straight h125	2x20N	6	
SAF00470-00595	595 mm	1 Varilla / Rod h75 L595	11 Recto / Straight h90	15 Recto / Straight h125	2x20N	6	
SAF00480-00595	595 mm	4 Chapa / Metal sheet h110 L595	11 Recto / Straight h90	15 Recto / Straight h125	2x20N	6	
Duplo "S" sobre balda chocolate Duplo "S" on chocolate shelf	SAF00260-00295	295 mm	5 Chapa / Metal sheet h50 Ch L295	13 Inclinado / Inclined h35 Choco	17 Inclinado / Inclined h125 Choco	2x12N	14
	SAF00270-00395	395 mm	5 Chapa / Metal sheeth 50 Ch L395	13 Inclinado / Inclined h35 Choco	17 Inclinado / Inclined h125 Choco	2x16N	14
	SAF00300-00395	395 mm	7 Varilla / Rod h50 Ch L395	13 Inclinado / Inclined h35 Choco	17 Inclinado / Inclined h125 Choco	2x16N	14
	SAF00280-00495	495 mm	5 Chapa / Metal sheet h50 Ch L495	13 Inclinado / Inclined h35 Choco	17 Inclinado / Inclined h125 Choco	2x16N	14
	SAF00290-00495	495 mm	6 Chapa / Metal sheet h110 Ch L495	13 Inclinado / Inclined h35 Choco	17 Inclinado / Inclined h125 Choco	2x20N	14
SAF00310-00495	495 mm	7 Varilla / Rod h50 Ch L495	13 Inclinado / Inclined h35 Choco	17 Inclinado / Inclined h125 Choco	2x16N	14	

02 Escoge los accesorios necesarios Choose the necessary accessories

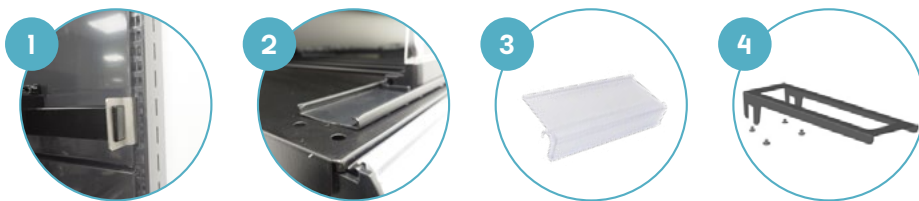

Modelo Model	Código Code	Descripción Description
1. Barra de fuerza Power bar	S0300070	Barra de fuerza 1250mm Power bar 1250mm
	S0300400	Barra de fuerza 930mm Power bar 930mm
	S0300440	Barra de fuerza 770mm Power bar 770mm
2. Rail delantero para balda Front Rail for Shelf	SBA01465-01330	Rail Imantado (18mm+18mm) Autofrenteo L1330mm Magnetic Rail (18mm+18mm) Self-facing L1330mm
	SBA01465-01240	Rail Imantado (18mm+18mm) Autofrenteo L1240mm Magnetic Rail (18mm+18mm) Self-facing L1240mm
	SBA01465-00990	Rail Imantado (18mm+18mm) Autofrenteo L990mm Magnetic Rail (18mm+18mm) Self-facing L990mm
	SBA01465-00610	Rail Imantado (18mm+18mm) Autofrenteo L610mm Magnetic Rail (18mm+18mm) Self-facing L610mm
	SBA01475-01330	Rail Adhesivado (12mm+12mm) Autofrenteo L1330mm Adhesive Rail (12mm+12mm) Self-facing L1330mm
	SBA01475-01240	Rail Adhesivado (12mm+12mm) Autofrenteo L1240mm Adhesive Rail (12mm+12mm) Self-facing L1240mm
	SBA01475-00990	Rail Adhesivado (12mm+12mm) Autofrenteo L990mm Adhesive Rail (12mm+12mm) Self-facing L990mm
	SBA01475-00610	Rail Adhesivado (12mm+12mm) Autofrenteo L610mm Adhesive Rail (12mm+12mm) Self-facing L610mm
	SBA01565-01330	Rail Imán+Adhesivo (18mm+18mm) Autofrenteo L1330mm Magnetic Rail + Adhesive (18mm+18mm) Self-facing L1330mm
	SBA01565-01240	Rail Imán+Adhesivo (18mm+18mm) Autofrenteo L1240mm Magnetic Rail + Adhesive (18mm+18mm) Self-facing L1240mm
	SBA01565-00990	Rail Imán+Adhesivo (18mm+18mm) Autofrenteo L990mm Magnetic Rail + Adhesive (18mm+18mm) Self-facing L990mm
	SBA01565-00610	Rail Imán+Adhesivo (18mm+18mm) Autofrenteo L610mm Magnetic Rail + Adhesive (18mm+18mm) Self-facing L610mm
3. Etiquetero Label Holder	SAF00040-00395	Porta-etiquetas papel h39mm Paper label holder h39mm
	SAF00410-00295	Kit Conversión Balda-Barra L295mm Shelf-to-Bar Conversion Kit L295mm
4. Kit de conversión Shelf-to-Bar Conversion Kit	SAF00420-00395	Kit Conversión Balda-Barra L395mm Shelf-to-Bar Conversion Kit L395mm
	SAF00430-00495	Kit Conversión Balda-Barra L495mm Shelf-to-Bar Conversion Kit L495mm
	SAF00170-00595	Kit Conversión Balda-Barra L595mm Shelf-to-Bar Conversion Kit L595mm



Instalación en tienda

In-store Installation.

Sobre barra de fuerza:

On Power Bar:



Transforma tu solución de forma simple. Porque en esta vida las cosas a veces no son para siempre, cambia tu lineal y renuévalo cuando tú decidas. Puedes hacerlo con un simple giro de rosca y en pocos pasos.

Sobre balda:

On Shelf:



Transform your solution easily. Because in this life, things are not always forever, change your display and renew it whenever you decide. You can do it with a simple twist and in a few steps.

DE BALDA A BARRA DE FUERZA

FROM SHELF TO POWER BAR

1. Solicitar el accesorio base + tornillos.
2. Girar la pieza y atornillarla en la posición indicada.

1. Request the base accessory + screws.
2. Rotate the piece and screw it into the designated position.



DE BARRA DE FUERZA A BALDA

FROM POWER BAR TO SHELF

1. Retirar los tornillos.
2. Quitar la base.

1. Remove the screws.
2. Take off the base.

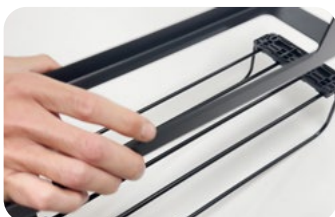

Si en algún momento cambias de surtido o quieres simplemente cambiar la disposición de los productos puedes consultarnos y te asesoraremos para que puedas re-aprovechar al máximo de los modelos con los que ya cuentas y complementándolo con el accesorio para transformar el modelo. If at any point you change your assortment or simply want to alter the arrangement of products, you can reach out to us, and we will provide guidance so that you can make the most of the existing models, complemented with the accessory to transform the model.



Optimus.



Ordena, segmenta y crea presentaciones efectivas de tu producto en el lineal.



Sort, segment and create effective presentations of your product on the shelf.

Ordena tus categorías y familias de producto y mejora la navegación en tienda.

Sort your categories and product families and improve in-store navigation..

Nuestra amplia gama de separadores, empujadores, railes y accesorios permite ofrecer un abanico de soluciones adaptadas a cada necesidad de tus categorías de productos en punto de venta.

Our wide range of dividers, pushers, rails and accessories allows us to offer a range of solutions adapted to every need of your product categories at the point of sale.

Beneficios para tu punto de venta

Benefits for your point of sale



Organiza el punto de venta
Organise the point of sale



Segmenta categorías y familias de producto
Segment categories and product families



Agiliza las tareas de reposición
Streamlines replenishment tasks



Mejora la experiencia de compra del cliente
Improve the customer's shopping experience

Ventajas de nuestros separadores y empujadores

Advantages of our separators and pushers

1. Permite segmentar el lineal para un perfecto control de la exposición.
2. Organiza el lineal y ayuda a la mejor comprensión de la oferta comercial por parte del consumidor.
3. Permite tener los productos siempre frenteados lo que ayuda a una óptima imagen y experiencia de cliente en tienda.
4. Alta resistencia: materiales de alta calidad y durabilidad testados en tienda.
5. Versatilidad: Los separadores y empujadores están disponibles en diferentes medidas que se adaptan a todo tipo de mueble.
6. Diseño y fabricación en España
7. 100% reciclables.

1. Allows the line to be segmented for perfect exposure control.
2. Organises the shelf and helps the consumer to better understand the commercial offer.
3. It allows the products to be always in front of the display, which helps to achieve an optimal image and customer experience in the shop.
4. High resistance: high quality materials and durability tested in shop.
5. Versatility: The dividers and pushers are available in different sizes that adapt to all types of furniture.
6. Designed and manufactured in Spain (as part of the company's innovation strategy).
7. 100% recyclable.

Sigue los pasos y monta tu solución

Follow the steps and set up your solution

01 Raíl de fijación delantero

Attach the front rail

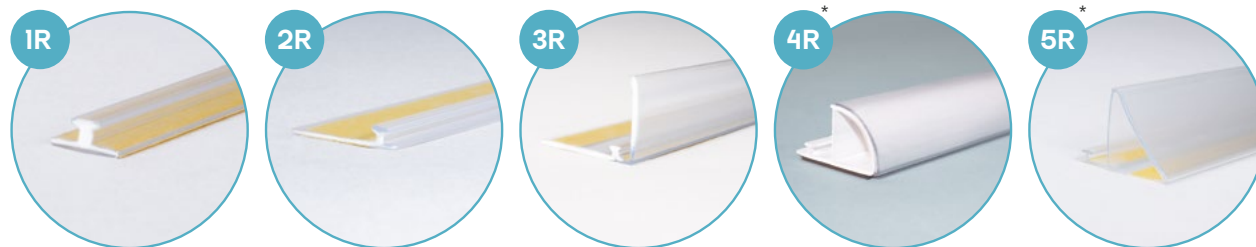

	Código Code	Descripción Description	Fijación Holders	↑ Tope frontal Front stop	Color Colour	Uds./caja Units/ box
1R	SBA4801	raíl 12	Adhesivo estándar Standard adhesive	-	●	U 25u.
	SBA4820	raíl 30	Adhesivo estándar Standard adhesive	-	●	U 25u.
2R	SBA4823	raíl 30	Imán / Magnet	-	●	U 25u.
	SBA4822	raíl 30	Adhesivo espumado Foam adhesive	-	●	U 25u.
3R	SBA4903	raíl 40	Imán / Magnet	20mm	●	U 25u.
	SBA4910	raíl 40	Doble adhesivo	30mm	●	U 25u.
	SBA4913	raíl 40	Imán / Magnet	30mm	●	U 25u.
	SBA4923	raíl 40	Imán / Magnet	40mm	●	U 25u.
4R	SBA8390	raíl 20	Imán / Magnet	20mm	○	U 25u.
	SBA8392	raíl 40	Imán / Magnet	30mm	○	U 25u.
	SBA4070	raíl 40	Imán / Magnet	40mm	○	U 25u.
	SBA4080	raíl 40	Adhesivo estándar Standard adhesive	40mm	○	U 25u.
5R	SBA4002	raíl 30	Doble adhesivo	30mm	○	U 25u.
	SBA4009	raíl 30	Imán	30mm	○	U 25u.

*Posibilidad de añadir comunicación

*Possibility to add communication

● Transparente / Transparent
○ Blanco / White

02 Separadores Optimus.

Optimus. dividers

Todos los separadores necesitan un raíl delantero para su fijación sobre la balda. Los raíles delanteros son aptos para todos los modelos de separadores, salvo para los separadores de tipo bandeja, para los que se especifican los raíles delanteros válidos. Como excepción, algunos separadores necesitan colocar raíl delantero y trasero.

Every divider needs a front rail to fix to the shelf. Front rails are suitable to all divider models, except for tray dividers, for which suitable front rails are specified. As an exception, some dividers require a front and a back rail.

2.1 SEPARADOR ESTÁNDAR SIN TOPE

2.1 STANDARD SEPARATOR WITHOUT STOP

Colocación óptima en balda recta, idóneo para todo tipo de envases y loncheados. Sujeción mediante raíles. Otras medidas de longitud bajo pedido. Consultar posibilidades. Fabricado en PET.

Optimal placement on a straight shelf, suitable for all types of containers and sliced products. Fastening by means of rails. Other lengths on request. Consult us for possibilities. Made of PET.

Código Code	↑ Fondo Depth	↑ Alto Height	Color Colour	Uds./caja Units/ box
SH071200	185 mm	35 - 60 mm	●	U 48u.
SH070070	385 mm	35 - 60 mm	●	U 48u.
SH072360	385 mm	42 - 120 mm	●	U 48u.
SH072370	485 mm	42 - 120 mm	●	U 48u.
SH070000	385 mm	80 - 200 mm	●	U 48u.
SH070060	585 mm	80 - 200 mm	●	U 48u.

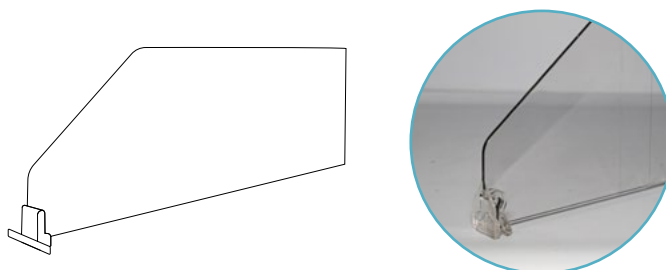

2.2 SEPARADOR ESTÁNDAR CON TOPE RECTO STANDARD DIVIDER WITH STRAIGHT FRONT STOP

Colocación óptima en balda recta con empujador de muelle. Colocación óptima en balda inclinada con empujador de gravedad o deslizador. Otras medidas de longitud bajo pedido. Consultar posibilidades. Fabricado en PET.
Optimal placement on straight shelf with spring-loaded pusher. Optimal placement on sloping shelves with gravity pusher or slider. Other lengths on request. Consult us for possibilities. Made of PET.

Tope frontal central
Central front stop



Tope frontal izquierdo
Left front stop



Tope frontal derecho
Right front stop



Código Code	Dimensiones Dimensions	Tope frontal Front stop	Posición Position	Color Colour	Uds./caja Units/ box
SH076050	135 x 60 mm	30 mm	Central	●	48u.
SH076010	185 x 60 mm	30 mm	Central	●	48u.
SH071230	285 x 60 mm	30 mm	Central	●	48u.
SH071240	385 x 60 mm	30 mm	Central	●	48u.
SH070770	385 x 60 mm	60 mm	Central	●	48u.
SH076070	135 x 60 mm	30 mm	Izq. / Left	●	48u.
SH076030	185 x 60 mm	30 mm	Izq. / Left	●	48u.
SH071270	385 x 60 mm	30 mm	Izq. / Left	●	48u.
SH076060	135 x 60 mm	30 mm	Drch. / Right	●	48u.
SH076020	185 x 60 mm	30 mm	Drch. / Right	●	48u.
SH071290	385 x 60 mm	30 mm	Drch. / Right	●	48u.
SH072090	385 x 120 mm	120 mm	Central	●	48u.
SH072100	485 x 120 mm	120 mm	Central	●	48u.
SH072110	585 x 120 mm	120 mm	Central	●	48u.
SH072150	385 x 120 mm	120 mm	Izq. / Left	●	48u.
SH072160	485 x 120 mm	120 mm	Izq. / Left	●	48u.
SH072170	585 x 120 mm	120 mm	Izq. / Left	●	48u.
SH072120	385 x 120 mm	120 mm	Drch. / Right	●	48u.
SH072130	485 x 120 mm	120 mm	Drch. / Right	●	48u.
SH072140	585 x 120 mm	120 mm	Drch. / Right	●	48u.

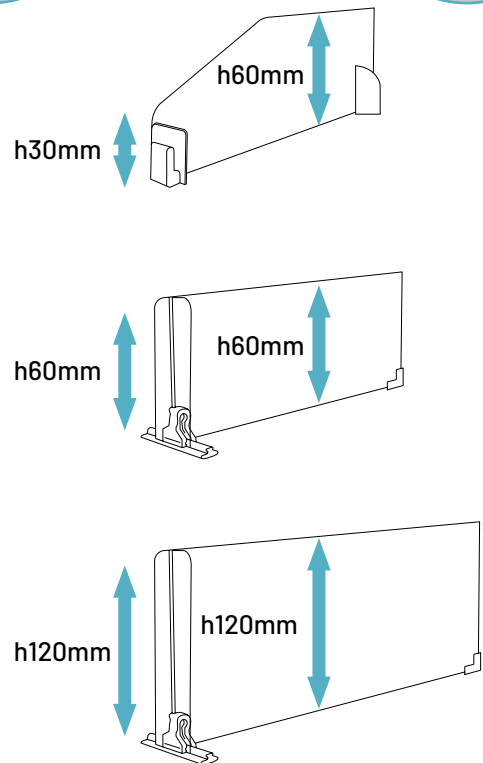



2.3 SEPARADOR ADAPTABLE SIN TOPE BREAKABLE DIVIDER WITHOUT FRONT STOP

Separador adaptable con tramos de 25 mm rompibles para adaptar a distintos fondos de balda. Colocación óptima en balda recta, idóneo para todo tipo de envases y loncheados. Sujeción mediante rails. Fabricado en PET. Adaptable divider with breakable 25 mm sections to adapt to different shelf depths. Optimum positioning on straight shelves, suitable for all types of containers and sliced products. Fastening by means of rails. Made of PET.

Código Code	Fondo Depht	Alto High	Color Colour	Uds./caja Units/ box
SH070300	185/385 mm	35 - 60 mm	●	50u.
SH070350	285/485 mm	35 - 60 mm	●	50u.
SH070400	385/585 mm	35 - 60 mm	●	50u.
SH072390	185/385 mm	42 - 120 mm	●	50u.
SH072400	285/485 mm	42 - 120 mm	●	50u.
SH072410	385/585 mm	42 - 120 mm	●	50u.
SH098490	285/485 mm	80 - 120 mm	●	50u.
SH098500	385/585 mm	80 - 120 mm	●	50u.
SH070150	185/385 mm	80 - 200 mm	●	50u.
SH070200	285/485 mm	80 - 200 mm	●	50u.
SH070250	385/585 mm	80 - 200 mm	●	50u.

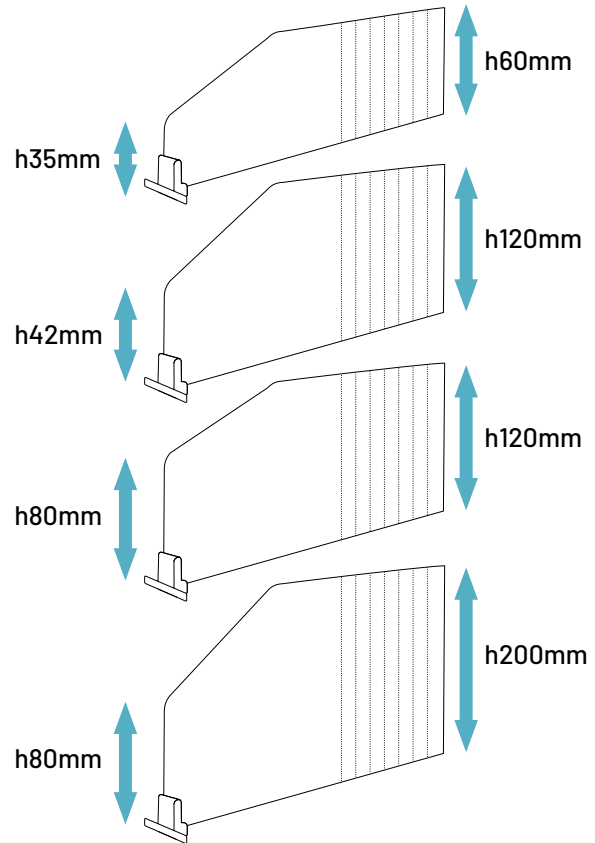
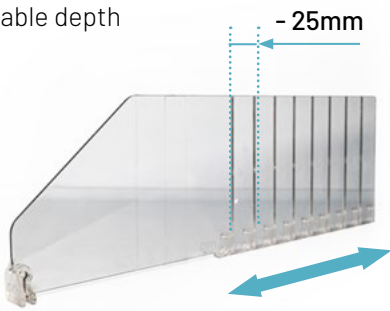
Fondo adaptable
Adaptable depth



 Otras medidas y colores, consultar.
Other sizes and colours, please consult us.



2.4 SEPARADOR ADAPTABLE CON TOPE BREAKABLE DIVIDER WITH FRONT STOP

Separador adaptable con tramos de 50 mm rompibles para adaptar a distintos fondos de balda. Colocación óptima en balda recta, idóneo para todo tipo de envases y loncheados. Sujeción mediante railes. Fabricado en PET. Adaptable divider with breakable 50 mm sections to adapt to different shelf depths. Optimum positioning on straight shelves, suitable for all types of containers and sliced products. Fastening by means of rails. Made of PET.

Tope frontal central
Central front stop

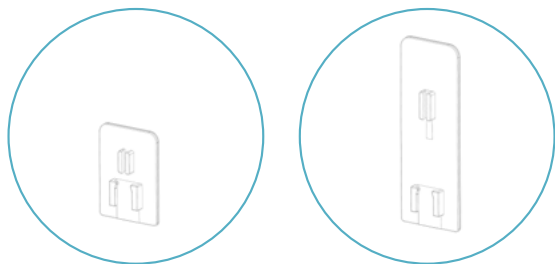

Tope frontal izquierdo
Left front stop

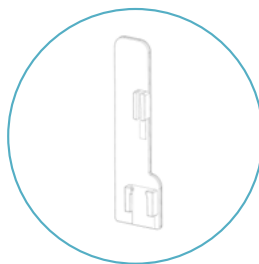

Tope frontal derecho
Right front stop

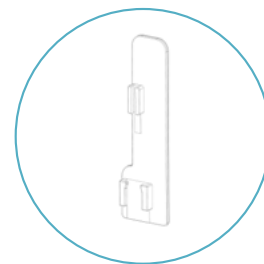

Código Code	Descripción Description	Posición Position	Color Colour	Uds./caja Units/ box
SH042070	Tope central h50mm Central Front Stop h50mm	Central	●	200u.
SH042080	Tope central h100mm Central Front Stop h100mm	Central	●	250u.
SH042090	Tope izquierda h100mm Left Front Stop h100mm	Izq. / Left	●	250u.
SH042100	Tope derecha h100mm Right Front Stop h100mm	Drch. / Right	●	250u.

Código Code	Descripción Description	Fondo Depht	Color Colour	Uds./caja Units/ box
SH042000	Separador / Divider h50mm	185/385 mm	●	50u.
SH042010	Separador / Divider h50mm	385/585 mm	●	50u.
SH042020	Separador / Divider h100mm	185/385 mm	●	50u.
SH042030	Separador / Divider h100mm	385/485 mm	●	50u.
SH042040	Separador / Divider h100mm	385/585 mm	●	25u.
SH042050	Separador / Divider h180mm	185/385 mm	●	30u.
SH042060	Separador / Divider h180mm	385/585 mm	●	12u.

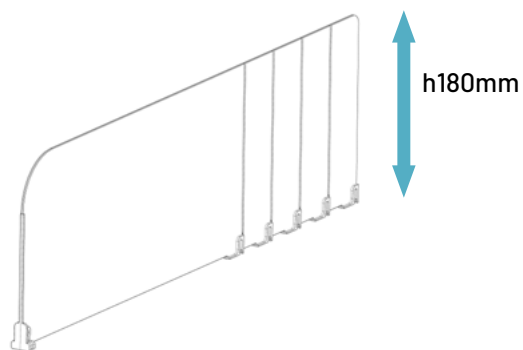
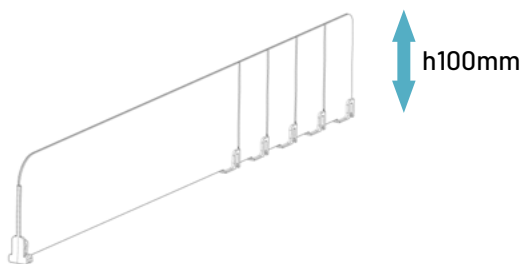

Fondo adaptable
Adaptable depth

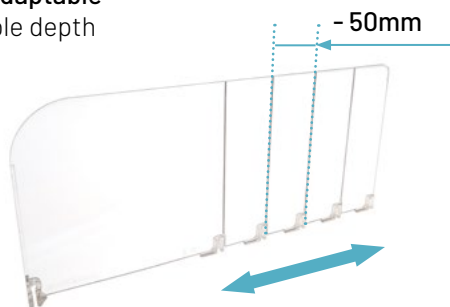

BASE ESCALERA CON SOPORTE
LADDER BASE WITH SUPPORT

Los soportes y las bases de tipo escalera permiten obtener una mayor superficie de apoyo a los productos ordenados entre separadores Optimus. Son idóneos para la exposición de productos en sobre, bolsa o loncheado. Base rompible de 515mm de largo con precortes cada 50mm para adaptarse a los distintos fondos de balda. La base y el soporte se compran por separado.

Ladder type supports and tracks provide a larger support surface for products arranged between Optimus dividers. They are ideal for displaying sachets, bags or sliced food products. 515mm long breakable tracks with pre-cuts every 50mm to adapt to different shelf bottoms. Base and support are purchased separately.

Código Code	Descripción Description	Dimensiones Dimensions	Formato Format	Color Colour	Uds./caja Units/ box
SH060070	Base Track	515 mm	Adaptable Breakable	●	U 48u.
SH060100	Soporte Back support	58x130 mm	-	●	U 48u.
SH060020	Base Track	56x515 mm		●	U 48u.
SH060130	Soporte Back support	62x130 mm		●	U 48u.
SH060080	Base Track	515mm	Adaptable Breakable	●	U 48u.
SH060110	Soporte Back support	50x130 mm	-	●	U 48u.



PLACA TRASERA
BACKPLATE

Fabricado en metacrilato. Para un mayor alcance de apoyo del producto.
Made of acrylic. For greater product support reach.

Código Code	Descripción Description	Dimensiones Dimensions	Color Colour
SH06099	Placa trasera Backplate	200x117 mm	●

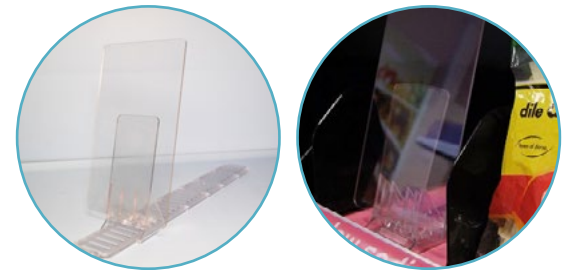

ESCALERA MAGNÉTICA
MAGNETIC LADDER

Soporte para la exposición y frenteo de productos. Destaca por su higiene, resistencia, versatilidad y diseño. Una escalera magnética diseñada para el soporte de producto en sobre o bandeja de bajo espesor. Compatible con frío o seco. Incorpora imán. Fabricado en PC.

Support for product display and facing. Stands out for its hygiene, durability, versatility, and design.

A magnetic ladder designed for supporting products in thin trays or over-the-counter displays. Compatible with cold or dry conditions. Incorporates magnet. Made of PC.

Código Code	Descripción Description	Dimensiones Dimensions	Color Colour	Uds./caja Units/ box
SH000040	Escalera magnética Magnetic ladder	130x96,7x135 mm	●	U 100u.



Los empujadores permiten frentear automáticamente el producto ordenado entre separadores Optimus. Empujador adaptable con tramos de 100 mm rompibles para adaptar a distintos fondos de balda. Empujadores de 50mm de ancho recomendado para packagings ligeros en caja (tipo tintes, infusiones, tabaco, etc.). Los muelles de fuerza varían en función del peso del producto de cada facing. Base y empujador incluido. Incorpora mensaje "Out of stock". Maximizador de la superficie del empujador con 2 posiciones (recto/inclinado). Desplazamiento suave del empujador. Reciclable 100%. Material: Base PC y empujador POM. Pushers allow the product to be automatically placed between Optimus dividers. Adaptable pusher with 100 mm sections that can be broken to adapt to different shelf depths. 50 mm wide pushers recommended for light packaging in boxes (such as dyes, infusions, tobacco, etc.). The force springs vary depending on the weight of the product of each facing. Base and pusher included. Includes "Out of stock" message. Pusher surface maximiser with 2 positions (straight/tilted). Smooth movement of the pusher. 100% recyclable. Material: Base PC and pusher POM.

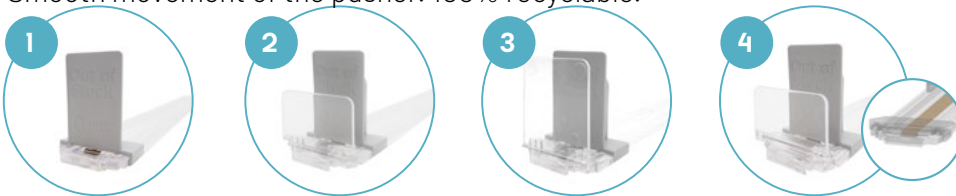

	Código Code	Descripción Description	Frontal Frontal	Muelle Spring	Base Base	Empujador Pusher	Uds./caja Units/ box
1	SH000210	Conjunto empujador sin frontal L485	-	L	Adaptable / Breakable 185-485 mm	Recto / Straight	25u.
	SH000140	Pusher assembly without front panel L485	-	S	Adaptable / Breakable 185-485 mm	Recto / Straight	25u.
	SH000260	Conjunto empujador sin frontal L585	-	L	Adaptable / Breakable 185-585 mm	Recto / Straight	25u.
	SH000270	Pusher assembly without front panel L585	-	S	Adaptable / Breakable 185-585 mm	Recto / Straight	25u.
2	SH0000230	Conjunto empujador con frontal h30 L485	Recto Straight h30	L	Adaptable / Breakable 185-485 mm	Recto / Straight	25u.
	SH000160	Pusher assembly with front panel h30 L485	Recto Straight h30	S	Adaptable / Breakable 185-485 mm	Recto / Straight	25u.
3	SH0000240	Conjunto empujador con frontal h50 L485	Recto Straight h50	L	Adaptable / Breakable 185-485 mm	Recto / Straight	25u.
	SH000170	Pusher assembly with front panel h50 L485	Recto Straight h50	S	Adaptable / Breakable 185-485 mm	Recto / Straight	25u.
4	SH000190	Conjunto empujador con frontal abatible h50 L485	Abatible Folding h30	L	Adaptable / Breakable 185-485 mm	Recto / Straight	25u.
	SH000180	Pusher set with folding front panel h50 L485	Abatible Folding h30	S	Adaptable / Breakable 185-485 mm	Recto / Straight	25u.

L : Empujador de baja fuerza (12N) Low force pusher (12N) | S : Empujador de alta fuerza (16N) High force pusher (16N).

ACCESORIOS DE EMPUJADORES OPTIMUS · OPTIMUS PUSHER ACCESSORIES

Los accesorios para mejorar tus empujadores. Adáptalos según la necesidad de la exposición de tu lineal.

The accessories to improve your pushers. Adapt them according to the needs of your shelf display.

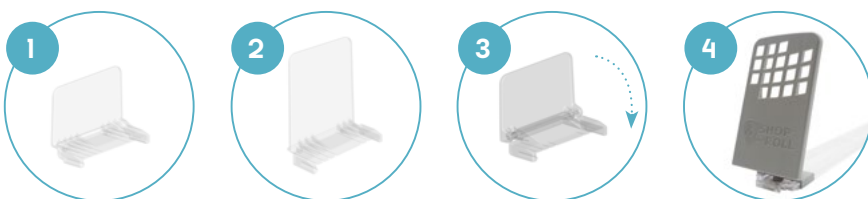

	Código Code	Descripción Description	Dimensiones Dimensions	Material Material	Color Colour	
1	SH000070	Frontal Recto h30 Straight front h30	57 x 42 x 24 mm	PC	●	32u.
2	SH000080	Frontal Recto h50 Straight front h50	57 x 63 x 24 mm	PC	●	24u.
3	SH000090	Frontal Abatible h30 Folding front h30	57 x 42 x 26 mm	PC	●	32u.
4	SH000110	Suplemento Maximizador Empujador Maximizer Pusher Supplement	130 x 80 x 31,3 mm	ABS	●	32u.



PANADERÍA



Falseador de fondo PFT

Shelf depth filler PFT



Falseador realizado en ABS, principalmente para mobiliario de frío, tanto para mural como para arcones/ islas de frío. Permite tener el producto con buen facing. Ofrece varias alternativas, unión de varios mediante anclaje y cambio de la altura, uniéndose varias patas. Válido también para góndolas de seco general sala de ventas.

Falsework made of ABS, mainly for refrigeration furniture, both for wall and for cold chests/islands. It allows to have the product with good facing. It offers several alternatives, union of several by means of anchorage and change of the height, joining several legs. Valid also for general dry gondolas in the sales room.

Código Code	Descripción Description	Dimensiones Dimensions	Color Colour	Uds./caja Units/box
1	SCF12100 Base falseador PFT	300x200x24 mm	●	20u.
	SCF12110 Base falseador PFT	300x200x24 mm	○	20u.
2	SCF13100 Patas falseador PFT	45x97 mm	●	80u.
	SCF13110 Patas falseador PFT	45x97 mm	○	80u.



Imagen producto completo
Complete product image



Imagen producto completo
Complete product image

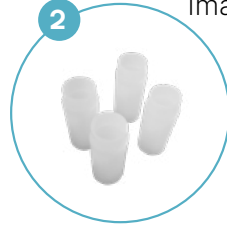
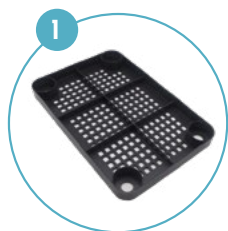

Bulk it.

Dispensador venta a granel manual

Gravity Bulk Dispenser



Uno de los principales motores del consumidor para comprar a granel es la posibilidad de elegir la cantidad exacta de producto que necesita.

One of the main driving forces for consumers to buy in bulk is the possibility to choose the exact quantity of product they need.

Reduce el desperdicio alimentario y la merma asegurando el principio FIFO

Reduce food waste and shrinkage by ensuring FIFO principle

Los dispensadores a granel son el sistema más completo para venta a granel: son ecológicos, económicos y ergonómicos.

Bulk dispensers are the most complete system for bulk sales: they are environmentally friendly, economical and ergonomic.



Compatible con una gama muy amplia de productos secos

Compatible with a very wide range of dry products



LEGUMBRES
LEGUMES



MEZCLAS APERITIVOS
SNACK MIXES



SEMILLAS
SEEDS



PASTA Y CERALES
PASTA, CEREALS



MEZCLAS DESAYUNO
BREAKFAST MIXES



COMIDA PARA ANIMALES
ANIMAL FOOD



SEMILLAS OLEAGINOSAS
OIL SEEDS



CERALES DE DESAYUNOS
BREAKFAST CEREALS



INFUSIONES
INFUSIONS

Ventajas del producto

Product advantages



HIGIENE
HYGIENE

Contacto mínimo entre los alimentos y los clientes.

Minimal contact between the food and the customers.



LIMPIEZA
CLEANING

Fácil y rápido de desmontar y montar.

Easy and quick to disassemble and assemble.



UTILIZACIÓN
USE

Intuitivo, al alcance de todos.

Intuitive, within everyone's reach.



RELLENO
FILLING

Acceso a la zona segura de llenado.

Access to the safe filling area

Bulk it. por gravedad dispenser for gravity



01 Dispensadores Dispensers

Código Code	Descripción Description	↑ Dimensiones (mm) ↓ Dimensions	Color Colour	Material Material	Ud./caja Unit/box
1 SDI00010	Dispensador 8L - 10cm Dispenser 8L - 10cm	100x530x418	⊘	PET	6
2 SDI00020	Dispensador 12L - 10cm Dispenser 12L - 10cm	100x680x418	⊘	PET	6
3 SDI00050	Dispensador 14L Dispenser 14L	150x530x418	⊘	PET	4
4 SDI00060	Dispensador 21L Dispenser 21L	150x680x418	⊘	PET	4

⊘ Transparente/Transparent



02 Barra de fuerza Force bars

Código Code	Descripción Description	↑ Dimensiones (mm) ↓ Dimensions	Ud./caja Unit/box
SME07971-60720N	Barra fuerza Force bar P50 Mo1	60x25 1330	5
SME08641-60720N	Barra fuerza Force bar P50 Mo1	60x25 1000	5
SME10641-60720N	Barra fuerza adelantada Force bar forward P50 Mo2	60x25 1330	5
SME11981-60720N	Barra fuerza adelantada Force bar forward P50 Mo2	60x25 1000	5
SME12651-60720N	Barra fuerza Force bar P50 Mo1	60x25 500	5
SME14241-60720N	Barra fuerza Force bar P50 Mo1	60x25 1170	5
SME14281-60720N	Barra fuerza Force bar P50 Mo1	60x25 720	5
SME14911-60720N	Barra fuerza Force bar P50 Mo1	60x25 915	5
SME15601-60720N	Barra fuerza Force bar P50 Mo1	60x25 760	5
SME15831-60720N	Barra fuerza Force bar P50 Mo1	60x25 1198	5



 Consulta la disponibilidad de este producto en tu territorio.
tCheck the availability of this product in your territory.

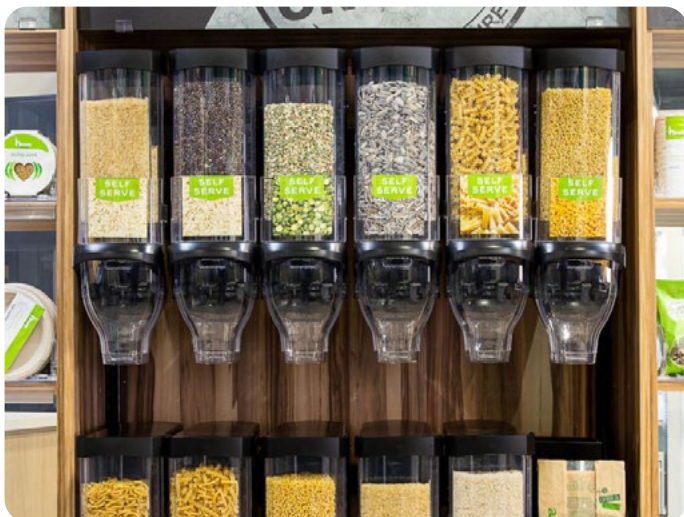

03 Accesorios Accessories



Código Code	Descripción Description	Dimensiones (mm) Dimensions	Color Colour	Material Material	Ud./caja Unit/box
1 SDI00070	Apoyo dispensador 10-15cm Dispenser bracket 10-15cm	Dimensions	●	-	10
2 SDI00180	Pie de montaje de plástico dispensador 15cm Dispenser plastic mounting foot 15cm	285x149x106	●	PA6.6+GF30	1
3 SDI00170	Pie de montaje de plástico dispensador 10cm Dispenser plastic mounting foot 10cm	285x99x106	●	PA6.6+GF30	1
4 SBA01665-01325	Carril apoyo dispensador 1325mm Support rail for dispenser 1325mm	1325	●	PVC	10
4 SBA01665-00990	Carril apoyo dispensador 990mm Support rail for dispenser 990mm	990	●	PVC	10
5 SDI00140	1. Brazo sin extender 1. Unextended arm	539x92x311	●	Acero pintado	4
	2. Brazo extendido 2. Extended arm	268x419x92	●	Acero pintado	4

Elige la configuración ideal para tu tienda Choose the ideal configuration for your shop

En la barra de carga. Un sistema seguro y práctico.

On the loading bar: A safe and practical system.

Para instalar sobre balda. En cualquier tipo de estantería gracias a una Base montada sobre railes.

To be installed on shelf: On any type of shelf thanks to a rail-mounted base.

Diferentes capacidades y tamaños para una máxima flexibilidad:

Different capacities and sizes for maximum flexibility

- 8L y 12L - 10 cm de largo
- 14L y 21L - 15 cm de largo

- 8L and 12L - 10 cm long
- 14L and 21L - 15 cm long



AUMENTA LA VISIBILIDAD DE TUS PRODUCTOS E IMPULSA TUS VENTAS
INCREASE THE VISIBILITY OF YOUR PRODUCTS AND BOOST YOUR SALES

Diseño y ergonomía pensados para exhibir los productos.
100% transparente, con un frontal inclinado para resaltar tus productos.
Design and ergonomics created to showcase your products.
100% transparent, with a slanted front to highlight your products.



TRANQUILIZAR A LOS CONSUMIDORES Y FIDELIZARLOS
REASSURE CONSUMERS AND EARN THEIR LOYALTY

Un sistema de cierre automático progresivo para una mayor higiene. Materiales cuidadosamente seleccionados. Fabricados a partir de materiales 100% reciclables especialmente seleccionados por sus propiedades de contacto con los alimentos, garantizados sin bisfenol A ni ftalatos.

A progressive automatic closing system for better hygiene. Carefully selected materials. Made from 100% recyclable materials specially selected for their food contact properties, guaranteed to be free of bisphenol A and phthalates.

**PHTHALATES
FREE**



AMPLÍA TU OFERTA, EXPLORA NUEVAS OPORTUNIDADES DE CRECIMIENTO
EXPAND YOUR OFFER, EXPLORE NEW OPPORTUNITIES FOR GROWTH

Optimización de la anchura de los contenedores sin pérdida de capacidad. Nuestros contenedores y tolvas de 15 cm se alinean perfectamente para crear un expositor completo y atractivo. Esta configuración le permite almacenar un 20% más de referencias.
Optimisation of the width of containers without losing capacity. Our 15 cm containers and hoppers align perfectly to create a complete and attractive display. This configuration allows you to store 20% more items.



01 Dispensadores Dispensers

Código Code	Descripción Description	↑ Dimensiones (mm) ↓ Dimensions	Color Colour	Material Material	Ud./caja Unit/box
1 SDI00030	Dispensador pala Shovel dispenser 11L	150x327x378	●	PET	4
2 SDI00040	Dispensador pala Shovel dispenser 8L	150x267x378	●	PET	4

● Transparente/Transparent



02 Accesorios Accessories

Código Code	Descripción Description	↑ Dimensiones (mm) ↓ Dimensions	Color Colour	Material Material	Ud./caja Unit/box
SDI00100	Pie de montaje Mounting foot	150	● ●	-	10

● Negro/Black ● Metal/Metal



2 OPCIONES DE INSTALACIÓN 2 INSTALLATION OPTIONS

→ Se fija a una barra de carga mediante una corredera.

Un sistema seguro y práctico.

La bandeja se desliza para facilitar el llenado.

→ En cualquier tipo de estantería.

Ideal para crear una zona a granel en un expositor tradicional.

La bandeja se desliza hacia delante para facilitar el llenado.

→ Attached to a load bar by a slider.

A safe and practical system.

The tray slides forward for easy filling.

→ On any type of shelving.

Ideal for creating a bulk area on a traditional display stand.

A simple and profitable solution



Rolling System.



Este sistema de Rodillos es un sistema de frentado por gravedad basado en rodillos que, en conjunto, con estantes inclinados o soportes anguladores, hacen que el producto quede siempre frentado y visible.

The Roller System is a gravity roller-based front-loading system which, in conjunction with inclined shelves or angle brackets, ensures that the product is always in front and visible.

Mantiene el lineal ordenado y frentado aumentando la visibilidad del producto en el punto de venta

Keeps the shelf tidy and fronted, increasing product visibility at the point-of-sale.



SIEMPRE VISIBLE ALWAYS VISIBLE

Categoría siempre visible y frentada automáticamente.

Category always visible and automatically displayed.



AHORRA TIEMPO SAVE TIME

Ahorro de tiempo en reposición y frenteo.

Saving time in replenishment and front-end.



MEJORA EL ORDEN IMPROVE THE ORDER

Mejor gestión del espacio respetando el facing para los productos.

Improved space management while respecting product facings.

Ventajas para tu punto de venta Advantages for your point of sale

1. Mejora la visibilidad de producto y la experiencia de compra: exposición alineada al frente, incrementando la compra por impulso por su fácil acceso.
2. Maximiza el espacio en el punto de venta y la productividad: la reorganización del espacio lleva a un mayor número de facing. Ayuda a reducir el tiempo de reposición y limpieza.
3. Fácil detección de falta de stock: permitiendo reponer inmediatamente y reduciendo el desperdicio y la merma. Además garantiza el sistema FIFO.
4. Los precios y los productos siempre coinciden.

1. Improves product visibility and the shopping experience: front-aligned display, increasing impulse purchases through easy accessibility.
2. Maximises point-of-sale space and productivity: reorganisation of space leads to more facing. Helps reduce replenishment and cleaning time.
3. Easy out-of-stock detection: allowing immediate replenishment and reducing waste and shrinkage. It also guarantees the FIFO system.
4. Prices and products always match.



Solicita asesoramiento a nuestro equipo comercial para proponerte tu oferta de sistema de rodillos.
Ask our sales team for advice to propose your roller system offer.

Código Code	Nombre producto Product name	Componentes Components	Dimensiones (mm) Dimensions	Color Colour	Cantidad Quantity	Kits/caja Kits/box
1. SRD00080	Rolling System 500x430	Plancha de rodillos Roller plate	500x430mm	○	1	5
		Varilla Rod	394mmxh80mmxØ3mm	●	18	
		Frontal Frontal	495mmxh70mm	◐	1	
		Elevador Lift	490mmxh34mm	●	1	
			490mmxh23mm 490mmxh18mm	●	1	
2. SRD00040	Rolling System 500x430	Plancha de rodillos Roller plate	500x430mm	●	1	5
		Varilla Rod	394mmxh80mmxØ4mm	●	7	
		Frontal Frontal	495mmxh70mm	◐	1	
		Elevador Lift	490mmxh34mm	●	1	
			490mmxh23mm 490mmxh18mm	●	1	
3. SRD00010	Rolling System 650x400	Plancha de rodillos Roller plate	650x400mm	●	1	10
		Varilla Rod	364mmxh80mmxØ4mm	●	9	
		Frontal Frontal	645mmxh70mm	◐	1	
		Elevador Lift	640mmxh34mm	●	1	
			640mmxh18mm	●	1	
4. SRD00050	Rolling System 1240x380	Plancha de rodillos Roller plate	1240x380mm	○	1	5
		Varilla Rod	344mmxh80mmxØ3mm	●	18	
		Frontal Frontal	1235mmxh70mm	◐	1	
		Elevador Lift	1230mmxh34mm	●	1	
			1230mmxh18mm	●	1	
5. SRD00030	Rolling System 1240x400	Plancha de rodillos Roller plate	1240x400mm	●	1	5
		Varilla Rod	364mmxh80mmxØ4mm	●	18	
		Frontal Frontal	1235mmxh70mm	◐	1	
		Elevador Lift	1230mmxh34mm	●	1	
			1230mmxh18mm	●	1	
6. SRD00060	Rolling System 1240x430	Plancha de rodillos Roller plate	1240x430mm	○	1	5
		Varilla Rod	394mmxh80mmxØ3mm	●	18	
		Frontal Frontal	1235mmxh70mm	◐	1	
		Elevador Lift	1230mmxh34mm	●	1	
			1230mmxh23mm 1230mmxh18mm	●	1	
7. SRD00070	Rolling System 1240x580	Plancha de rodillos Roller plate	1240x580mm	○	1	5
		Varilla Rod	544mmxh80mmxØ3mm	●	18	
		Frontal Frontal	1235mmxh70mm	◐	1	
		Elevador Lift	1230mmxh50mm	●	1	
			1230mmxh40mm	●	1	
1230mmxh28mm 1230mmxh14mm	●		1			

● Negro/Black ● Aluminio/Aluminium ● Plata/Plate ○ Blanco roto/Off-white ◐ Transparente/Transparent

Categorías donde usar el producto

Categories where to use the product



BEBIDA
BEVERAGE



CARNE ENVASADA
PACKAGED MEAT



BOTELLAS Y BRICKS
BOTTLES AND BRICKS



LIMPIEZA
CLEANING

Easy Pull.



Marcos de aluminio colocados en la estantería para guiar y facilitar el avance de los productos frenteados.

Aluminum frames installed on the shelving to guide products and facilitate automatic front-facing.

Fácil de usar, basta con levantar y tirar del EasyPull hacia la parte delantera de la estantería y, a continuación, devolver el marco a su posición original. Los productos vuelven a colocarse tal como estaban para una exposición ordenada.

Easy to use: simply lift and pull the EasyPull toward the front of the shelf, then return the frame to its original position. The products automatically move back into place, ensuring a neat and perfectly fronted display.

Por qué elegir EasyPull.

Why choose EasyPull.



Un espacio de venta optimizado
An optimised sales space



Mejora gestión de existencias
Improved stock management



Mayor productividad
Increased productivity



Diseño
Design



Código Code	Descripción Description	Dimensiones (mm) Dimensions (mm)	Color Colour	Material	Ud./ caja Unit/box
SEP00070	EP S50-80 L385	54 x 36 x 385,6mm	●	Aluminio y PC Aluminum and PC	10
SEP00080	EP S50-80 L485	54 x 36 x 485,6mm	●	Aluminio y PC Aluminum and PC	10
SEP00090	EP S50-80 L585	54 x 36 x 585,6mm	●	Aluminio y PC Aluminum and PC	10
SEP00100	EP M74-125 L385	78 x 36 x 385,6mm	●	Aluminio y PC Aluminum and PC	10
SEP00110	EP M74-125 L485	78 x 36 x 485,6mm	●	Aluminio y PC Aluminum and PC	10
SEP00120	EP M74-125 L585	78 x 36 x 585,6mm	●	Aluminio y PC Aluminum and PC	10
SEP00130	EP L125-217 L385	125 x 36 x 385,6mm	●	Aluminio y PC Aluminum and PC	10
SEP00140	EP L125-217 L485	125 x 36 x 485,6mm	●	Aluminio y PC Aluminum and PC	10
SEP00150	EP L125-217 L585	125 x 36 x 585,6mm	●	Aluminio y PC Aluminum and PC	10
SEP00160	EP XL215-300 L485	219 x 36 x 485,6mm	●	Aluminio y PC Aluminum and PC	10
SEP00170	EP XL215-300 L585	219 x 36 x 585,6mm	●	Aluminio y PC Aluminum and PC	10

RAIL RAIL

Código Code	Descripción Description	Longitud (mm) Length (mm)	Color Colour	Material	Ud./ caja Unit/box
SBA015888-1290	Rail EasyPull SVP ADH	1290 mm	⊗	PVC	10
SBA49101-01330	Opt Ra To30 Ca2-12	1330 mm	⊗	PVC	10
SBA49108-01330	Opt Ra T030 Ca2-12	1330 mm	⊗	PVC	10
SBA02231-01330	EP Curvo Ep39	1330 mm	⊗	PVC	10
SBA02231-01000	EP Curvo Ep39	1000 mm	⊗	PVC	10

⊗ Transparente/Transparent ● RAL 9002



Ajustables en anchura y disponibles en diferentes longitudes, pueden utilizarse en casi cualquier categoría, pero son ideales para latas, botellas y tarros.

Width-adjustable and available in multiple lengths, they are suitable for virtually any category and especially ideal for cans, bottles, and jars.



Tau Fresh.



TAU FRESH es la solución ideal para destacar tu exposición de productos frescos como frutas, verduras y hortalizas, garantizando una organización más atractiva y una exposición que transmite una gran frescura.

Su diseño modular y personalizable se adapta fácilmente a cualquier lineal, aportando orden y visibilidad con una estética cuidada que potencia la compra por impulso. Con este enfoque visual, claro y atractivo este sistema mejora la experiencia de compra del consumidor.

TAU FRESH is the ideal solution to showcase fresh produce such as fruits and vegetables, ensuring a more attractive presentation that conveys a strong sense of freshness.

Its modular and customizable design easily adapts to any shelving layout, bringing order and visibility with a refined aesthetic that enhances impulse purchasing. With its clear and visually appealing approach, this system improves the overall shopping experience.

El sistema modular que convierte lo fresco en protagonista. The modular system that puts freshness in the spotlight.

Es un sistema fácil de instalar y modificar lo que reducirá los costes de trabajos y manipulación, como cambios en el lineal, por parte de los responsables de su mantenimiento. Fácil de limpiar gracias a su acabado.

Una categoría ordenada y atractiva, con una imagen impactante que transmite sensación de abundancia será un foco de atención para los clientes de forma positiva y dará un impulso a las ventas.

- Material: fabricación en aluminio que es uno de los mejores conductores de temperatura y recubrimiento en pintura plástica para proteger el producto de la abrasión y corrosión. Además cuenta con Certificación de Aptitud Alimentaria.

- Diseño de planchas con perforaciones: aumenta la circulación del aire alargando la vida útil del alimento.

It is easy to install and reconfigure, reducing labor and handling costs associated with shelving changes and maintenance. The finish also makes it easy to clean.

A well-organized and visually appealing category, with a striking display that conveys a sense of abundance, naturally draws customer attention and positively drives sales.

- Material: Manufactured in aluminum, one of the best temperature conductors, with a plastic-coated finish that protects the product against abrasion and corrosion. It also features Food-Grade Certification.

- Perforated panel design: Enhances air circulation, helping to extend product shelf life.



Beneficios para tu punto de venta

Benefits for your point of sale



Categoría visible y ordenada en todo momento.

A category that remains visible and perfectly organized at all times.



Espacio optimizado sacando el máximo partido a la exposición y mejorando la rentabilidad por m²

Optimized space that maximizes product display and improves profitability per square meter.



Optimiza tus costes adaptando el planograma con cambios mínimos, sin volver a invertir en todo el sistema.

Optimize your costs by adapting the planogram with minimal adjustments, without reinvesting in the entire system.



Mejora la vida útil. Mayor durabilidad de los alimentos gracias a una mejor circulación del aire frío.

Extended shelf life. Greater product durability thanks to improved cold air circulation.



Mejora la experiencia de compra y fidelización.

Enhances the shopping experience and strengthens customer loyalty.



Mejora la imagen de enseña gracias al orden y limpieza que transmite.

Elevates brand image through the sense of order and cleanliness it conveys.

Sigue los pasos y monta tu solución
Follow the steps and set up your solution



01 Módulo semimural L1240 Tau Fresh Tau Fresh Semi-Wall Module L1240

Descripción Description	Dimensiones (mm) Dimensions	Ud./ caja Unit/box
1. Conjunto balda Tau Fresh Tau Fresh Shelf Unit	600x340 mm	2u.
2. Conjunto balda Tau Fresh Tau Fresh Shelf Unit	600x440 mm	2u.
3. Conjunto Cajón Tau Fresh Tau Fresh Shelf Unit	600 mm	1u.
4. Conjunto Cajón Tau Fresh Tau Fresh Shelf Unit	300 mm	2u.
5. Plancha Trasera en PS PS Back Panel	1200x130 mm	2u.
6. Gripper Harrison Harrison Gripper	75 mm	6u.
Barra de fuerza Reinforcement Bar	L1250	2u.

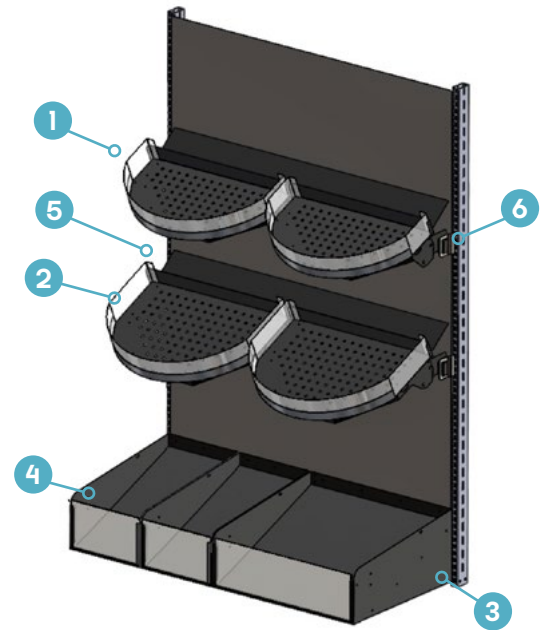

*Composición semimural estándar, con posibilidad de personalización.
*Standard semi-wall configuration, customizable upon request.

02 Accesorios Accessories

Conjunto Balda expositor frescos 600 x 340 Fresh Produce Display Shelf Assembly 600 x 340

Código Code	Descripción Description	Material Material
1. STF00030	Balda 600 x 340 Shelf	Balda en aluminio + Cartelas y refuerzos en acero. Recubiertos con pintura epoxi-poliéster negra con Aptitud alimentaria Aluminum shelf with steel side panels and reinforcements. Finished with black epoxy-polyester powder coating, Food-Grade Certified.
2. STF00040	Frontal Balda 340 Shelf Front 340	PET espesor 3 mm con Aptitud alimentaria 3 mm PET, Food-Grade Certified.
3. SBA01238-00075	Etiquetero h39 Label Holder h39	PVC



3 POSICIONES DE INCLINACIÓN DE LA BANDEJA 3 ADJUSTABLE TRAY TILT POSITIONS

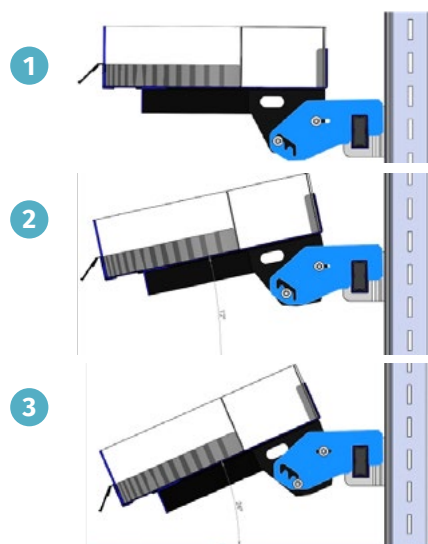

0° Horizontal



12°



24°



Posición por Defecto Premontada
Default Pre-Assembled Position

Conjunto Balda expositor frescos 600 x 440

Fresh Produce Display Shelf Assembly 600 x 440

Código Code	Descripción Description	Material Material
1. STF00010	Balda 600 x 440 Shelf	Balda en aluminio + Cartelas y refuerzos en acero. Recubiertos con pintura epoxi-poliéster negra con Aptitud alimentaria Aluminum shelf with steel side panels and reinforcements. Finished with black epoxy-polyester powder coating, Food-Grade Certified.
2. STF00020	Frontal Balda 440 Shelf Front 440	PET espesor 3 mm con Aptitud alimentaria 3 mm PET, Food-Grade Certified.
3. SBA01238-00075	Etiquetero h39 Label Holder h39	PVC

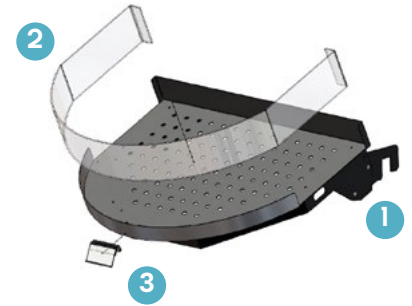

3 posiciones de Inclinación de la Bandeja

3 Adjustable Tray Tilt Positions

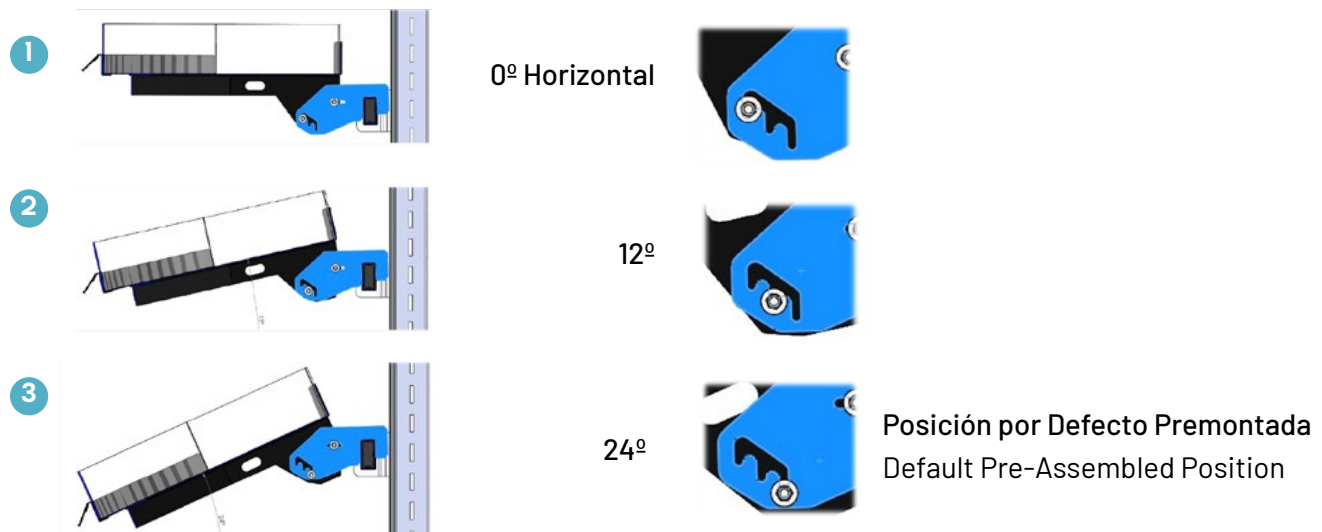

Conjunto cajón expositor frescos 600

Fresh Produce Display Drawer Assembly 600

Código Code	Descripción Description	Material Material
1. STF00050	Cajón 600 Drawer	Aluminio recubierto con pintura epoxi-poliéster negra con Aptitud Alimentaria Aluminum with black epoxy-polyester powder coating, Food-Grade Certified.
2. STF00060	Frontal Cajón 600 Drawer Front	PET espesor 6 mm con Aptitud alimentaria 6 mm PET, Food-Grade Certified.

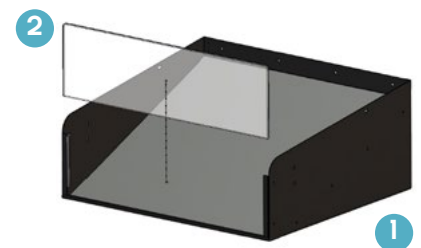

Conjunto cajón expositor frescos 300

Fresh Produce Display Drawer Assembly 300

Código Code	Descripción Description	Material Material
1. STF00070	Cajón 300 Drawer	Aluminio recubierto con pintura epoxi-poliéster negra con Aptitud Alimentaria Aluminum with black epoxy-polyester powder coating, Food-Grade Certified.
2. STF00080	Frontal Cajón 300 Drawer Front	PET espesor 6 mm con Aptitud alimentaria 6 mm PET, Food-Grade Certified.

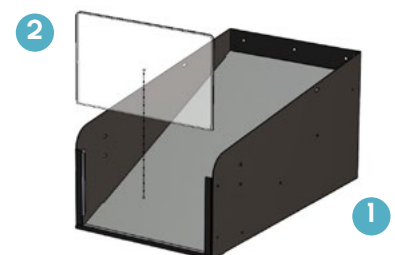

Plancha trasera negra + Gripper 75 mm Black Back Panel + 75 mm Gripper

Código Code	Descripción Description	Material Material
1. STF00090	Plancha trasera negra de 1200 x 130 mm Black back panel 1200 x 130 mm	Poliestireno (PS) 2mm 2 mm Polystyrene (PS)
2. SHJ02370	Frontal Balda 340 Shelf Front 340	PVC



1 Plancha (con 3 Gripper) para cada 2 baldas. Sólo colocar en nivel superior o en todos; recomendamos en todos.
1 panel (with 3 grippers) per every 2 shelves. Install on the top level only or on all levels; installation on all levels is recommended.

Montaje gripper y plancha trasera Gripper and Back Panel Assembly

1

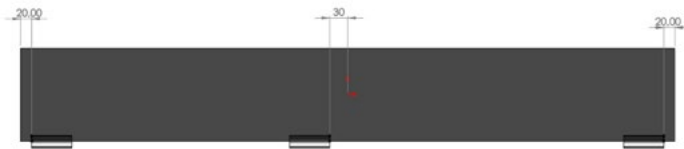

2

Se retira el film protector del adhesivo de los grippers y se monta el conjunto sobre dos baldas, de forma que la plancha apoye sobre la trasera del mueble.

Remove the protective film from the adhesive on the grippers and install the assembly across two shelves, ensuring that the panel rests against the back of the unit.

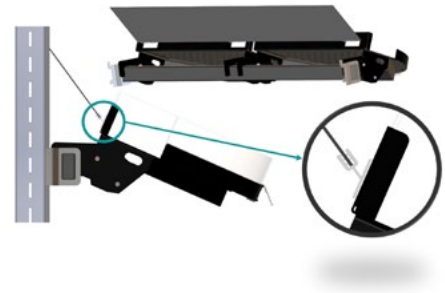

Barra de fuera L1250 Support Bar L1250

Código Code	Descripción Description	Material Material
1. STF00090	Barra de fuerza L1250 Support Bar L1250	Tubo 50x25x1,5 mm + Pintura Epoxi negra 50 x 25 x 1.5 mm Tube + Black Epoxy Coating



5

Mayonesas

Aderezos

Atún

Cremas

6

Mermeladas

Harinos

Pastelitos

Repostería

7

Leche

Postres

Leche saborizada

Avena

8

Saborizados

Agua

Refrescos

Bebidas saborizadas

9

Saborizados

Agua

Refrescos

Bebidas saborizadas

A

¡Aprovecha!

¡Aprovecha!





03

PROYECTOS A MEDIDA. CUSTOM-MADE PROJECTS.

Proyecto Ambiental Global Global Setting Projects	169
Gestión De Categorías Category Management	169
Dramatización De Universos Universe Dramatization	169
Decoración Secciones Sections Decoration	171
Decoración Cabeceras Top Decorations	171
Islas Islands	171



Nuestra amplia experiencia en el sector retail nos ha dotado de un Know how que nos convierte en el partner perfecto para llevar a cabo proyectos integrales.

Our wide experience in the retail sector has provided us with a knowhow that makes us the perfect partner to carry out comprehensive projects.

Diseñamos, fabricamos e implantamos proyectos, adaptándonos a las necesidades de nuestros clientes

We design, manufacture and implement projects adapting to our customers' needs.

Desde implantación de gestión por categorías, hasta proyectos de ambientación global. Cuéntanos qué necesitas y nosotros te ayudamos a hacerlo realidad.

From categorized management implementation to global setting projects. Tell us what you need and we will help you to make it come true.

Proyecto ambiental global Global setting projects

Proyectos de comunicación integral. Nuevas comunicaciones en las secciones, cabeceras con números de libros o la implantación de nuestros productos de innovación completan la comunicación integral de estos proyectos, que repercute en una óptima organización del lineal y una comunicación clara y atractiva para el consumidor. Expositores de productos y publicidad desarrollados a medida.

Integral communication projects. New communications in different sections. Heads with book numbers or our products implementation complete these projects' comprehensive communication, contributing to shelves optimal organisation and clear and attractive communication to consumers. Custom-made product and publicity displays.

 Bajo pedido, consulta con nuestro departamento comercial.
On request. Ask our commercial department.



Gestión de categorías Category management

Proyectos desarrollados y coordinados conjuntamente con distribuidor y fabricante. Con implantación de producto, por nuestra parte, según planograma del cliente. Fondos de muebles decorados para complementar ante las roturas de stock. Diseños adaptados a los diferentes modelos de mobiliario existentes, con diseños y sujeciones desarrollados a medida.

Projects developed and coordinated together by manufacturer and distributor. With product implementation from our side, according to customer's planogram. Decorated furniture backs in order to complement stockouts. Adapted designs to different furniture models, with custom-made designs and fastenings.

 Bajo pedido, consulta con nuestro departamento comercial.
On request. Ask our commercial department.



Dramatización de universos Universe dramatization

Decoración integral en punto de venta. Proyectos desarrollados y coordinados conjuntamente con distribuidor y fabricante. Señalización integral a través de coronas de metacrilato, cabezales y delimitadores para incrementar la visibilidad de esta sección. Diseños adaptados a los diferentes modelos de mobiliario existentes, con diseños de sujeción desarrollados a medida.

Comprehensive decoration in the point of sale. Projects developed and coordinated together by manufacturer and distributor. Comprehensive signalling by means of methacrylate crowns, tops and delimiters to increase this section's visibility. Adapted designs to different furniture models, with custom-made fastening designs.

 Bajo pedido, consulta con nuestro departamento comercial.
On request. Ask our commercial department.





Decoración secciones Sections decoration

Proyectos desarrollados y coordinados conjuntamente con distribuidor y fabricante. Decoración en toda la góndola gracias a nuestro promo curvo transparente con rail y creatividad sobre el que se sujeta nuestro separador delimitador, diseñado a medida para este proyecto. La implantación se completa también con iluminación LED, perfil para etiqueta de papel para la comunicación de precio y de displays para comunicar la oferta. Fabricación y diseño a medida.

Projects developed and coordinated together by manufacturer and distributor. Decoration all along gondolas thanks to our curve promo with rail and creativity on which our splitting delimiter is stuck. Custom-made designed to this project. Implementation is completed by LED lighting, paper tag profiles for price communication and displays for communicating offers. Custom-made design and manufacturing.



 Bajo pedido, consulta con nuestro departamento comercial.
On request. Ask our commercial department.

Decoración cabeceras Top Decorations

Diseño desarrollado para decorar cabecera de góndola con el objetivo de ser un foco de visualización en toda la superficie comercial. La decoración completa y los elementos de PLV cumplen la función de continuar transmitiendo el mensaje, incluso ante las roturas de stock. Fabricación y diseño a medida.

Design developed to decorate gondolas' tops aiming at being a spotlight in the market area. All the decoration and PLV elements meet the function of keeping transmitting the message, even at stockouts. Custom-made manufacturing and design.



 Bajo pedido, consulta con nuestro departamento comercial.
On request. Ask our commercial department.

Islas Islands

De colocación en pasillos o áreas amplias, acotan una zona promocional para exponer el producto en palets, neveras, etc. Fabricadas en diferentes materiales, son un referente en la exposición del producto. Fabricación y diseño a medida.

To be placed on corridors and large areas, they limit a promotion zone to display products on pallets, fridges and so on. Made in different materials, they are a reference in product display. Custom-made manufacturing and design.



 Bajo pedido, consulta con nuestro departamento comercial.
On request. Ask our commercial department.



HEARD FREE
Voll-Damm
DOBLE MALTA

Voll-Damm
DOBLE MALTA

AMBAR

AMBAR

AMBAR

AMBAR

Freixenet

Stacked display of Lindor chocolates in red and gold packaging. The display is organized into several rows. The top row features Lindor boxes with a price tag of 29. The middle rows show Lindor boxes with the brand name visible. The bottom row is a solid red base. The display is set against a white background with a green exit sign visible above.



39

29



04

PUBLICIDAD EN EL LUGAR DE VENTA. **POINT OF SALE DISPLAY ADVERTISING.**

Tiras De Impulso Impulse Strips	176
Expositores De Producto Product Showcases	178
Cross Merchandising. Expositor Cross Cross-selling display stand	179
Floorbin. Expositor De Suelo Floor Display.	183
Tótems y caballetes Totems and easles	184
Porterías y arcos Goalposts and arches	186
Islas decorativas Promotional islands	186
Bandejas expositoras Display trays	187
Stoppers y displays Stoppers and displays	188
Destacadores y glorificadores Highlighters and glorifiers	191
Vinilos Vinyls	191
Decoración Integral Integral Decoration	193





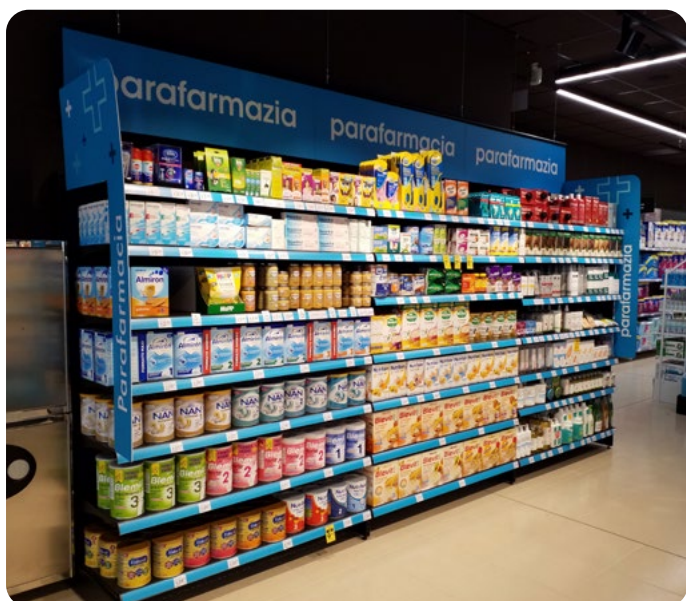

El significado de PLV es Publicidad en el Lugar de Venta, aunque en inglés su denominación es POS Display. Tiene muchas formas y es utilizado para múltiples usos en diferentes emplazamientos, siempre con el objetivo de llamar la atención del consumidor para que conozca o adquiera el producto.

El PLV es sin duda una herramienta de marketing de gran importancia para las marcas y los retailers.

En SHOP AND ROLL te ayudamos a comunicar, destacar y ordenar tu marca y tu producto en punto de venta para conseguir potenciar tus ventas y crear espacios únicos y atractivos.

The meaning of POS is Point-of-Sale Display Advertising. It has many forms and is used for multiple uses in different locations, always with the objective of attracting consumers' attention so that they know or acquire the product.

POS are undoubtedly a marketing tool of great importance for brands and retailers.

SHOP AND ROLL will help you to communicate, highlight and arrange your brand and your product at the point of sale to boost your sales and create unique and attractive spaces.

Ser uno más es ser uno menos
To be one more is to be one less

Queremos resaltar, llamar la atención y destacar tu marca y tu producto dentro y fuera del lineal. Diferenciarse del resto de competidores es un reto al que se enfrentan cada día muchas empresas.

La lucha por la atención del consumidor existe dentro y fuera del lineal y hay múltiples opciones para asegurar su captación. En SHOP AND ROLL te ayudamos a ser único en el punto de venta.

We want to draw people's attention and highlight it. Make your brand stand out on and off the shelf. Differentiating yourself from your competition is a challenge that many companies face every day.

The struggle for the consumers' attention exists inside and outside the shelf and there are multiple options to ensure its acquisition. SHOP AND ROLL will help you to be unique at the point of sale.

Tiras de impulso

Impulse strips



SKS-1939-1 *



SKS-3666-8 *

Dentro de la familia de expositores sobre balda, las tiras de impulso son la solución más recurrente para potenciar la venta cruzada en el lineal. Creatividades personalizables, fabricación en diferentes materiales y medidas. Formato impreso o de inyección. Consúltanos para más información.

Within the family of shelf-top displays, impulse strips are the most recurrent solution to enhance cross-selling on the shelf. Customizable creativities, manufactured in different materials and sizes. Printed or injection moulded format. Contact us for more information.



* Código ejemplo de referencia. Otras medidas y modelos consultar

* Example reference code. For other sizes and models, please consult us

Tiras de impulso de metal galvanizado

Galvanised metal hangstrips

CLIP STRIP

Para colgar o sujetar, sin necesidad de taladro. Distancia entre sujeciones: 12 pack / 60 mm | 18 pack / 40 mm

For hanging or fastening, no drilling required. Distance between fasteners: 12 pack / 60 mm | 18 pack / 40 mm

Código Code	Dimensiones Dimensions	Ganchos Holders	Color Colour
SHJ75770	790 mm	12	○ 100u.
SHJ75780	1070 mm	18	○ 100u.



Otros modelos consultar
Other models, consult us

Tiras de impulso de inyección con sujeción a balda

Injection hangstrips with shelf fastener

KIT CROSS

Contiene dos tiras con capacidad para la colocación de 8 productos. Gráfica 39mm
 Contains two strips with capacity for placing 8 products. Graphic 39mm

Código Code	Descripción Description	Dimensiones Dimensions	Soporte Holders	Color Colour
SBB06940	Kt CrMer Ep39-065 2Col CoBl	39x65 mm	1	○
SBB06960	Kt CrMer Ep52-065 2Col CoBl	52x65 mm	1	○



Tiras de impulso personalizadas

Customized hangstrips



Solución a medida que permite colocar los productos sobre la tira de impulso y a la vez comunicar la marca gracias a la impresión de ella. Fabricadas en polipropileno de diferentes micras según sea la necesidad. Su tipo de agarre facilita la situación de la misma en cualquier lugar del establecimiento, funcionando como reclamo o asociación con el producto expuesto. Fabricación y diseño a medida.

Customized solution that allows to place products on the hangstrip and at the same time to communicate the brand thanks to its printing. Made of polypropylene of different micron depending on the need. Its type of grip makes it easy to place it anywhere in the store, working as a claim or association with the product on display. Custom design and manufacture.

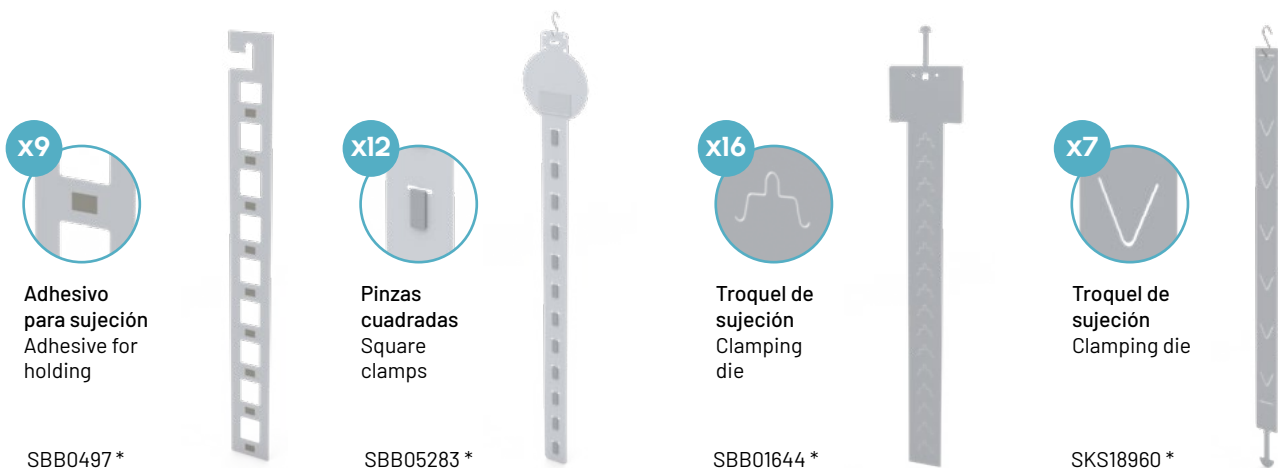

SBB0497*

SBB05283*

SBB01644*

SKS18960*



* Código ejemplo de referencia. Otras medidas y modelos consultar
 * Example reference code. For other sizes and models, please consult us

Accesorios Accessories

Gancho metálico en "S" Metal S-Hook

Código Code	Dimensiones Dimensions	
SHJ08800	50 mm	100u.



Pinza cuadrada para tira de impulso Square clamp for hangstrip

Código Code	Dimensiones Dimensions	Color Colour	
SHJ00710	20 x 32 mm	○	100u.

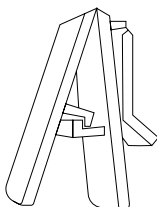

 Otros modelos consultar
Other models, consult us

Expositores de producto Product showcases

Expositores probadores de producto Product tester showcases

Fabricación en diversos materiales, facilitan la promoción de nuevos productos. Alojamiento a medida para el producto (probador) a exponer. Sujeción al lineal mediante imán, adhesivo, o bien por su longitud o peso del producto a exponer, con taladro a balda. Fabricación y diseño a medida.

Made of different materials. They make it easy to promote new products. Custom-made placement to displayed product. Fastening on shelf by magnet, sticker, or due to product's length or weight by holes to shelves. . Custom-made manufacturing and design.



Flipbook

Guía tipo calendario vertical u horizontal para comunicar todas las características de un producto o familia. Idóneo para productos de alimentación de mascotas o maridaje de vinos, entre otros.

Vertical or Horizontal calendar type guide to communicate all the characteristics of a product or a family. Ideal for pet food products or wine pairing, among others.

Código
Code

1 SEE07724*

2 SEE08698*



* Códigos ejemplo de referencia. Otras medidas y modelos consultar.
* Example reference codes. For other sizes and models, please consult us

 Bajo pedido, consulta con nuestro departamento comercial.
On request. Ask our commercial department.

Cross Merchandising.

Expositor cross

Cross-selling display stand



Los expositores de cross merchandising se utilizan en los puntos de venta para promover la venta cruzada de productos relacionados. El objetivo principal de este tipo de expositor es maximizar las oportunidades de venta al mostrar productos que se complementan entre sí, lo que incentiva a los clientes a realizar compras adicionales.

Este expositor está fabricado en metal para garantizar durabilidad y resistencia, ya que estará expuesto a un entorno comercial de alto tráfico. La disposición de estos muebles cross incluye varias baldas, que pueden ser ajustables en altura para adaptarse a diferentes tamaños de productos. Estas baldas proporcionan espacio para exhibir una gama diversa de artículos relacionados, permitiendo una presentación visual atractiva y organizada. Además, al ubicarse cerca de las cabeceras de los pasillos, captura la atención de los clientes y promueve la exploración de productos, contribuyendo así a aumentar las ventas y mejorar la experiencia de compra en el establecimiento.

Cross merchandising displays are used in retail outlets to promote cross-selling of related products. The main purpose of this type of display is to maximise sales opportunities by displaying products that complement each other, thus encouraging customers to make additional purchases.

This display is made of metal to ensure durability and strength, as it will be exposed to a high traffic retail environment. The layout of this cross-bay furniture includes several shelves, which can be adjustable in height to accommodate different sizes of products. These shelves provide space to display a diverse range of related items, allowing for an attractive and organised visual presentation. In addition, by being located near the head of the aisles, it captures the attention of customers and promotes product browsing, thus helping to increase sales and enhance the in-store shopping experience.



1. CROSS MERCHANDISING COLGADO

1. HANGING CROSS MERCHANDISING

2. CROSS MERCHANDISING DE SUELO

2. FLOOR CROSS MERCHANDISING

3. CROSS MERCHANDISING DE MARCAS

3. BRANDED CROSS MERCHANDISING

Cross merchandising colgado

Hanging cross merchandising



De colocación en laterales de cabeceras. Multifuncional, permite alternar bandejas o ganchos según la necesidad del producto a exponer. Situado en familias de producto responde como reclamo o asociación con el producto expuesto. Sistema de anclaje en reverso para barra de mobiliario Kider 25/50, Yudigar 25/50.

For placing on the sides of headboards. Multifunctional, it allows you to alternate trays or hooks depending on the need of the product to be displayed. Placed in product families, it responds as a claim or association with the product on display. Anchoring system on the back for Kider 25/50, Yudigar 25/50 furniture bar.

Sigue los pasos y monta tu solución

Follow the steps and set up your solution

01 Selecciona el panel

Select the panel

Código Code	Dimensiones Dimensions	Color Colour	Ud./ caja Unit/box
SME-1188-1-60720-W	315 x 950 mm	○	1u.
SME-1188-1-60720-G	315 x 950 mm	●	1u.
SME-1188-1-60720-N	315 x 950 mm	●	1u.

02 Selecciona los accesorios

Selecciona los accesorios

	Código Code	Dimensiones (mm) Dimensions	Color Colour	Ud./ caja Unit/box
1. Ganchos para blister Blister hooks	SKS-1955-0	150 mm	○	10u.
	SKS-2004-0	150 mm	●	10u.
	SKS-2005-0	150 mm	●	10u.
2. Bandeja de inyección Injection tray	SCC-4810-0	300 x 150 mm	○	10u.
	SCC-4809-0	400 x 150 mm	○	10u.
	SCC-4811-0	500 x 150 mm	○	10u.
	SCC-4814-0	300 x 150 mm	●	10u.
	SCC-0015-0	400 x 150 mm	●	10u.
	SCC-4825-0	500 x 150 mm	●	10u.
	SCC-4813-0	300 x 150 mm	●	10u.
	SCC-4812-0	400 x 150 mm	●	10u.
	SCC-4826-0	500 x 150 mm	●	10u.

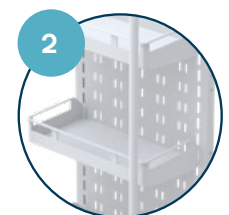
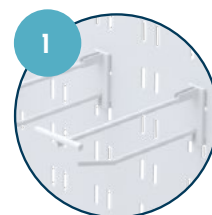

 Medidas estándar. Otros colores consultar.
Standard measurements. For other colours, please ask.

Cross merchandising de suelo

Floor cross merchandising



De colocación en laterales de cabeceras. Multifuncional, permite alternar bandejas o ganchos según la necesidad de producto a exponer. Situado en familias de producto responde como reclamo o asociación con el producto expuesto. Se apoya al suelo gracias a sus refuerzos inferiores y también se acompaña de sistema de anclaje en su reverso para barra de mobiliario Kider 25/50, Yudigar 25/50.

For placing on the sides of headboards. Multifunctional, it allows you to alternate trays or hooks depending on the need of the product to be displayed. Placed in product families, it responds as a claim or association with the product on display. It stands on the floor thanks to its lower reinforcements and also comes with an anchoring system on the back for the Kider 25/50, Yudigar 25/50 furniture bar.

Sigue los pasos y monta tu solución

Follow the steps and set up your solution

01 Selección el panel

Select the panel

Código Code	Dimensiones Dimensions	Color Colour	Ud./ caja Unit/box
SME-8010-0	500 x 2000 mm	○	1u.
SME-8052-0	500 x 2000 mm	●	1u.
SME-8051-0	500 x 2000 mm	●	1u.
SME-0309-1	400 x 2009 mm	●	1u.

02 Selección los accesorios

Select the accessories

	Código Code	Dimensiones (mm) Dimensions	Color Colour	Ud./ caja Unit/box
1. Ganchos para blister Blister hooks	SKS-1955-0	150 mm	○	10u.
	SKS-2004-0	150 mm	●	10u.
	SKS-2005-0	150 mm	●	10u.
2. Bandeja de inyección Injection tray	SCC-4811-0	500 x 150 mm	○	10u.
	SCC-4825-0	500 x 150 mm	●	10u.
	SCC-4826-0	500 x 150 mm	●	10u.

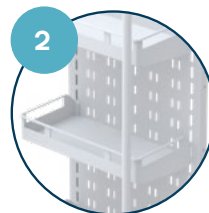

 Incluye soporte superior para comunicación personalizable.
Includes overhead support for customisable communication.

 Medidas estándar. Otros colores consultar.
Standard measurements. For other colours, please ask.

Cross merchandising de marcas

Branded cross merchandising



Situado en familias de producto responde como reclamo o asociación con el producto expuesto. Con diferentes accesorios para colocación de precio, comunicación de promociones, reclamos publicitarios, etc. Pensados para el transporte fácil, montaje sencillo. cartelería y tiras de balda personalizables.

Placed in product families, it responds as a claim or association with the product on display. With different accessories for price placement, communication of promotions, advertising claims, etc. Designed for easy transportation, simple assembly. Customisable signage and shelf strips.

EXPOSITOR CON BANDEJAS Y PORTAPRECIOS

DISPLAY STAND WITH TRAYS AND PRICE HOLDERS

Código Code	Dimensiones Dimensions	Ud./ caja Unit/box
SME14531-60720N	590x385xh1115 mm	1u.



Contiene:
Contains:

	Código Code	Color Colour	Ud./ caja Unit/box
1. Estructura mueble Stand structure	SME14341-60720N	●	1u.
2. Trasera Rear	SCK-6588-0	●	1u.
3. Bandeja 3 posiciones Tray with 3 positions	SME14351-60720N	●	4u.
4. PLN52 con adhesivo PLN52 with adhesive	SBA00508-00505	⊗	4u.

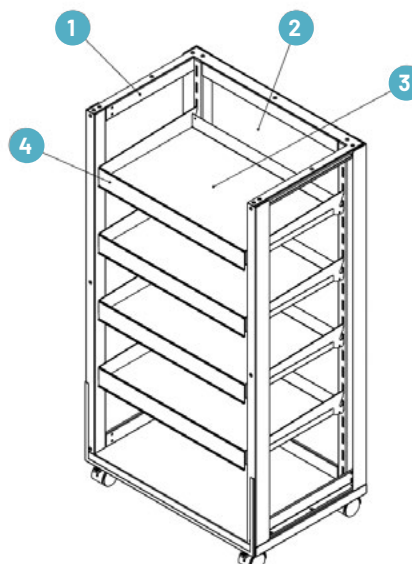

 Medidas estándar. Otros colores consultar.
Standard measurements. For other colours, please ask.

Expositor de suelo Floorbin. Floor display Floorbin.



Expositor de suelo modulable por paneles. Con bandejas interiores para exponer el producto, fabricadas en polipropileno o metal, según el tamaño del expositor y el peso a soportar del producto. La construcción por paneles permite formar diferentes tipos de expositor: hexagonal, rectangular, triangular, cuadrado, etc.

Modular floor display with panels. With interior trays to display the product, made of polypropylene or metal, depending on the display site and product weight. The structure by panels allows to form different types of displays: hexagonal, rectangular, triangular, square, etc.

Cartelas de publicidad intercambiables de fácil inserción. Cartelas fabricadas en distintos materiales con impresión personalizada.

Interchangeable advertising signs easy to insert. Posters made of different materials with personalised printing.

		Código Code	Color Colour	
1.	Hexágono. 6 paneles	SEE97020	●	1u.
	Hexagon. 6 panels	SEE97040	●	
2.	Cuadrado. 8 paneles	SEE97140	●	1u.
	Square. 8 panels	SEE97570	●	
3.	Octogonal. 8 paneles	SEE97590	●	1u.
4.	Cuadrado. 12 paneles Square. 12 panels	SEE97310	●	1u.
		SEE97330	●	
		SEE97320	●	



ÁREA DE PERSONALIZACIÓN
CUSTOMIZATION AREA

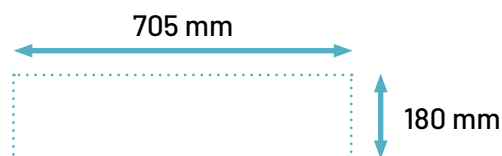

Tótems y caballetes

Totems and easles



SEE09944 *



SEE08608 *

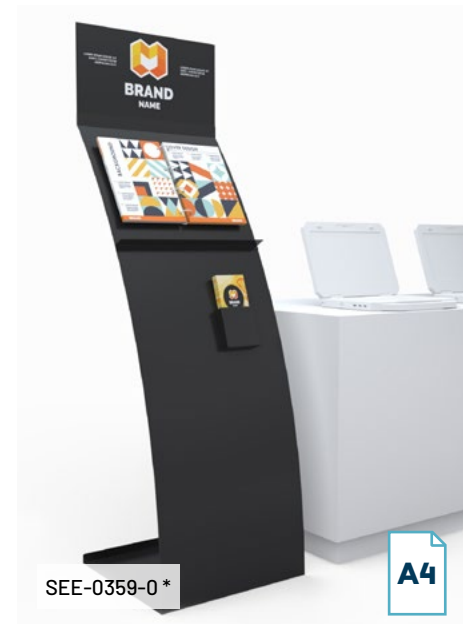

SEE-0359-0 *

A4

Los tótems son otro tipo de soportes de información y publicidad para punto de venta que facilitan la comunicación de mensajes corporativos o de nuevas campañas.

Totems are other type of point-of-sale advertising and information displays that facilitate the communication of corporate messages or new campaigns.

Facilita la comunicación de mensajes corporativos o de nuevas campañas en punto de venta

Facilitates communication of corporate messages or new campaigns at the point of sale

Esta clase de expositores, de base con o sin ruedas, están decorados con impresión para mayor personalización de tu marca o producto.

This kind of display stands, with or without wheels, are decorated with printing for greater customization of your brand or product.

Disponibles con impresión lisa o con diferentes acabados tipo fundas, portafolletos, etc. Diseño y fabricación a medida. Para modelos estándar, consultar.

Available with flat printing or with different finishes such as sleeves, brochure holders, etc. Custom design and manufacture. For standard models, please consult us.

Los caballetes, por su parte, son idóneos para comunicación de marca económica. Están diseñados para el cambio de información instantánea mediante fundas o por rotulador sobre vinilo efecto pizarra.

Easels, on the other hand, are ideal for economic brand communication. They are designed for instant change of information by means of covers or by marker pen on blackboard effect vinyl.



* Código ejemplo de referencia. Otras medidas y modelos consultar

* Example reference code. For other sizes and models, please consult us



SME11148 *



SME12418 *

x4
A3



SDD02888 *

x4
A2



SME13321 *

x2
A4
x4
A5



SHT00200 *



SCI01980 *



SME09031 *



SEE06580 *

Porterías y arcos

Goalposts and arches



SKS22890 *



SKS22894 *

Para mayor visibilidad de tu marca o producto en punto de venta, un arco o pórtico te puede ayudar a comunicar en pasillos o áreas amplias. Este tipo de estructuras acotan un área determinada y permiten mejorar la visibilidad de tu marca a corta, media y larga distancia. Fabricación y diseño a medida.

For greater visibility of your brand or product at the point of sale, an arch or portico can help you communicate in aisles or large areas. This type of structures delimits a certain area and allow you to improve the visibility of your brand within short, medium and long distances. Custom design and fabrication.

Islas decorativas

Promotional islands



20110151NSL *



SME14171 *



SEE0690-0 *

Las islas decorativas te ayudarán a destacar tu marca o producto de forma disruptiva en el punto de venta. Genera un foco de atracción e incrementa las ventas de tu marca con este tipo de mobiliario auxiliar. Diseño y fabricación a medida desarrollados y coordinados conjuntamente para adaptarse completamente a las necesidades de tu proyecto.

Promotional islands will help you to highlight your brand or product in a disruptive way at the point of sale. Generate a focus of attraction and increase your brand sales with this type of auxiliary furniture. Custom design and manufacturing developed and coordinated together to fully meet to the needs of your project.



* Código ejemplo de referencia. Otras medidas y modelos consultar

* Example reference code. For other sizes and models, please consult us

Bandejas expositoras

Display trays

Gracias a nuestra amplia oferta de tipos y formatos de bandejas expositoras podrás encontrar la que mejor se adapte a tus necesidades o incluso combinarlas entre sí para crear un lineal único diferenciado de tu competencia.

Thanks to our wide range of display trays' types and formats, you can find the one that best suits your needs or even combine them to create a unique shelf that stands out from your competitors.



La herramienta más polivalente y versátil para la exposición atractiva de producto en el lineal:

The most versatile tool for attractive product display on the shelf:

- Amplio abanico de formatos: modulares, rompibles (precorte), extensibles, de uno o de varios pisos...
- Frontales: curvo, recto, serigrafiado, intercambiable...
- Posibilidad para incorporar empujadores, stoppers, ventanas u otros elementos extra de comunicación
- Diseños estándar, adaptados o completamente personalizados.
- Fácil y rápida implantación, sin necesidad de sujeción extra.
- Modificables en profundidad, anchura y color
- Disponibles en material sostenible

- Wide range of formats: modular, breakable (pre-cut), extensible, single or multi-level...
- Fronts: curved, straight, silk-screen printed, interchangeable...
- Possibility of incorporating pushers, stoppers, promo windows or other extra communication elements...
- Standard, adapted or completely customized designs...
- Easy and quick implementation, without the need of extra fastening.
- Adjustable in depth, width and colour
- Available in sustainable material

Resaltar una marca, producto o promoción en el lineal es fácil de conseguir con bandejas expositoras

Highlighting a brand, product or promotion on the shelf is easy to achieve with display trays

Las bandejas expositoras refuerzan la visibilidad y mejoran el orden en el lineal. Potencian la comunicación efectiva de tu marca o producto y ayudan al consumidor a vivir una mejor experiencia de compra.

Display trays enhance visibility and improve shelf order. They empower effective communication of your brand or product and help consumers have a better shopping experience.



* Código ejemplo de referencia. Otras medidas y modelos consultar

* Example reference code. For other sizes and models, please consult us

Stoppers y displays

Stoppers and displays



SBB05260 *



SEE08298 *



SBC10414 *



SGP07968 *



SGP08230 *



SGP08210 *

Atrapa de inmediato la atención del consumidor mediante stoppers que sobresalen del lineal. Este tipo de displays son idóneos para comunicar marca y promociones ya que consiguen un efecto llamativo muy potente y facilitan la navegación visual del consumidor.

Disponer de stoppers y displays en el lineal te ayuda a:

Generar gran impacto visual por su posición en el lineal.

Reforzar la imagen de marca en el lineal.

Influir directamente en la elección del consumidor.

Contribuir a la decisión de compra, impulsando las ventas.

Los displays y stoppers se pueden colocar directamente sobre el perfil existente, adaptándose a la etiqueta de papel. Sus posibilidades de troquelado suponen un atractivo reclamo visual en los pasillos. Diseño y fabricación a medida.

Catch immediately your customers' attention using stoppers and displays standing out from the shelf. These type of displays are ideal for communicating brand and promotions as they achieve a powerful eye-catching effect and make consumers' visual navigation.

Having stoppers and displays on shelves helps you:

Generate great visual impact due to their position on the shelf.

Reinforce brand image on the shelf.

Directly influence on consumers' choice.

Contribute to purchase decision, boosting sales.

Stoppers and displays can be placed directly on the existing profile, adapting to the paper label. Their die-cutting possibilities are an attractive visual attraction in the aisles. Customized design and fabrication.



* Código ejemplo de referencia. Otras medidas y modelos consultar

* Example reference code. For other sizes and models, please consult us

Stoppers y displays sin sujeción

Stoppers and displays without holders

DISPLAYS CON PLEGADO Y STOPPERS OSCILANTES

DISPLAYS WITH FOLDING AND OSCILLATING STOPPERS

Se colocan directamente al perfil porta-etiquetas. Estático. En el caso de los stoppers pueden llevar o no adhesivo para mayor fijación a la balda/perfil.

They are attached directly to the label-holder profile. Static. In the case of stoppers, they may or may not have adhesive for better fixation to the shelf/profile.



Diseño a medida
Customised design

Stoppers y displays con sujeción

Stoppers and displays with holders

SOPORTE PERFIL BSG

BSG CLAMP PROFILE

El perfil pinza permite el anclaje al perfil porta-etiquetas. Efecto bisagra.
Clamp profiles allow to anchor to the label-holder profile. Hinge effect.



PINZA CLIP CLICK PARA BALDAS CON TALADRO

HOLDER CLIP-CLICK FOR SHELF CLAMP WITH DRILL

Pinza de polipropileno para sujeción de stoppers y displays sobre baldas con taladro. Disponible en color blanco o negro.
Polypropylene clamp for holding stoppers and displays on shelves with drill holes. Available in white or black colour.

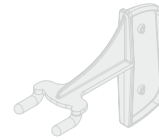

Código	Dimensiones
Code	Dimensions
SHJ00670	85 x 65 mm 1000u.

PINZA CLIP-CLICK

HOLDER CLIP-CLICK

Stoppers de colocación perpendicular al lineal mediante nuestro Clip-Clik.
Stoppers perpendicular to the shelf by means of our Clip-Clik.

Código	Dimensiones
Code	Dimensions
SHJ06220	100 u.



PINZA PIE-CLICK

HOLDER FOOT-CLICK

Stoppers de colocación sobre balda. Posición perpendicular al lineal, visualización e impresión a dos caras. Sujeción directa a balda con taladros.
Stoppers to be placed on shelf. Perpendicular position to the shelf, display and printing on both sides. Direct shelf fastening by holes.

Código	Dimensiones
Code	Dimensions
SHS26000	100 u.



SOPORTE IMANTADO PARA PIE CLICK

MAGNETISED SUPPORT FOR FOOT-CLICK

Soporte para salvar frontal con un máximo de 50 mm
Support for overcoming front with a maximum of 50 mm.

Código	Dimensiones
Code	Dimensions
SHJ06350	77 x 198 mm 100u.

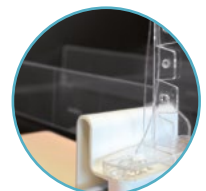

PINZA SGKLG

SGKLG, FLAG SIGN HOLDER

Pinza para baldas con un máximo de 3mm de grosor.
Ángulo ajustable. Color transparente.
Holder for edges with maximum 3mm thickness.
Adjustable angle. Transparent.

Código	Dimensiones
Code	Dimensions
S210001	50 u.



PINZA IMANTADA SPADE FLAG

MAGNETISED FLAG SIGN HOLDER WITH SLOP ON FOOT

Pinza para colocar sobre perfiles promocionales de 50mm de alto.
Base blanca, asa de la pinza en color transparente.
Reaches over up to 50mm front-risers. White base, transparent flag grip.

Código	Dimensiones
Code	Dimensions
S210007	50 u.





ZONA VIDEOVIGILADA



RESPONSABLE:

Centros Comerciales Carrefour, S.A. con domicilio social en Alcobendas (28108 Madrid, España), Avenida de la Transición Española 36, "Parque Empresarial Omega", provista de C.I.F. nº A 28426270

PUEDA EJERCITAR SUS DERECHOS DE PROTECCIÓN DE DATOS ANTE:

Apartado de correos 1002, CP 28108 Alcobendas (Madrid), o bien a la siguiente dirección de correo electrónico: derechosprotecciondatos@carrefour.com

MÁS INFORMACIÓN SOBRE EL TRATAMIENTO DE SUS DATOS PERSONALES:

Puede encontrar más información en el motor de búsqueda de www.carrefour.es - 3 páginas

Aplaza tus compras



0%

T.A.E.

3 meses



Desde 90€. 3 cuotas de 30€, importe total adeudado: 90€
Hasta 2.000€. 3 cuotas de 666,67€, importe total adeudado: 2.000,01€

Financiación 3 meses sin intereses en hipermercados Carrefour y ecommerce (excl. marketplace). Financiación sujeta a la aprobación de Servicios Financieros Carrefour, SA (entidad de pago híbrida). Protección de fondos de clientes mediante el sistema de cuentas separadas. Amortización de cuotas constantes (francés). Intereses subvencionados por Centros Comerciales Carrefour, S.A. Más información en <https://www.pass.carrefour.es/financiacion>

Consulta más opciones de financiación

Destacadores y glorificadores Highlighters and glorifiers

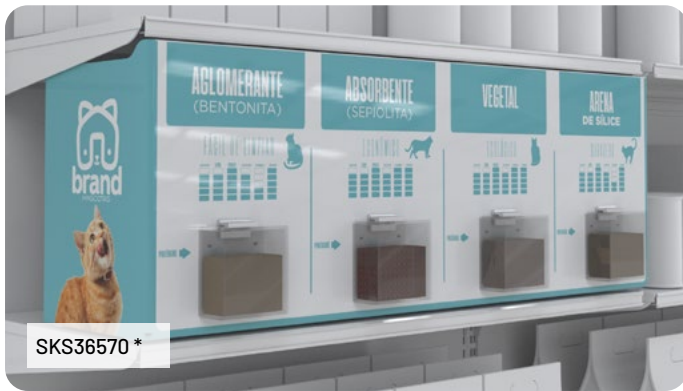

SKS36570 *

Atrae la atención del consumidor con elementos disruptivos que ofrezcan una experiencia de compra diferente. Los destacadores y glorificadores son elementos que se colocan sobre el lineal para aportar más información sobre el producto o descubrir nuevas características.

Generan mejor imagen de marca y mejor experiencia de compra. Estos glorificadores destacan el producto expuesto sobre el lineal y facilitan la comunicación marca-cliente en el punto de venta.

Vinilos Vinyls



SCV37354 *

Un sistema de fabricación sin soporte, en vinilo de corte o adhesivo. Válido para todo tipo de superficies y elemento indispensable en campañas pudiendo utilizar los diferentes materiales existentes en el mercado: adhesivos permanentes o removibles. Soluciones de información sencillas y muy visuales, combinando informativos sobre soporte y decoraciones con vinilo.

Para comunicar marca o producto sobre suelo te recomendamos el uso de vinilos. Especialmente diseñados para comunicar sobre suelo, este tipo de vinilos con aditivo antideslizante son el complemento perfecto para comunicar dirección, promociones, llamadas de atención, etc.



* Código ejemplo de referencia. Otras medidas y modelos consultar
* Example reference code. For other sizes and models, please consult us



SBC12608 *

Attract consumers' attention with disruptive elements that offer a different shopping experience. Highlighters and glorifiers are elements that are placed on the shelf to provide more information about the product or to discover new features.

Highlighters and glorifiers generate a better brand image and a better shopping experience. These glorifiers highlight the product displayed on the shelf and facilitate brand-customer communication at the point of sale.

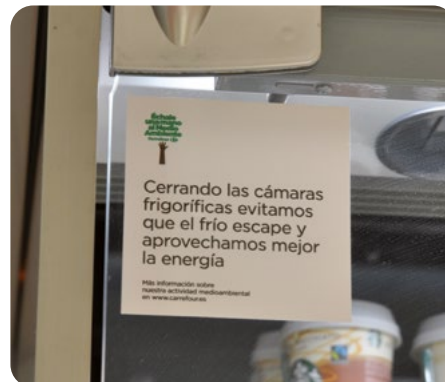

A non-support manufacturing system made of cropped or adhesive vinyl. Suitable for any kind of surface and an essential element for campaigns enabling to use different existing materials, permanent or removable. Simple and really visual information solutions, mixing support information and vinyl decorations.

To communicate brand or product on the floor we recommend the use of vinyls. Specially designed to communicate on the floor, this type of vinyl with anti-slip additive is the perfect complement to communicate address, promotions, calls for attention, etc.



Diseño y fabricación a medida
Customised design and manufacture

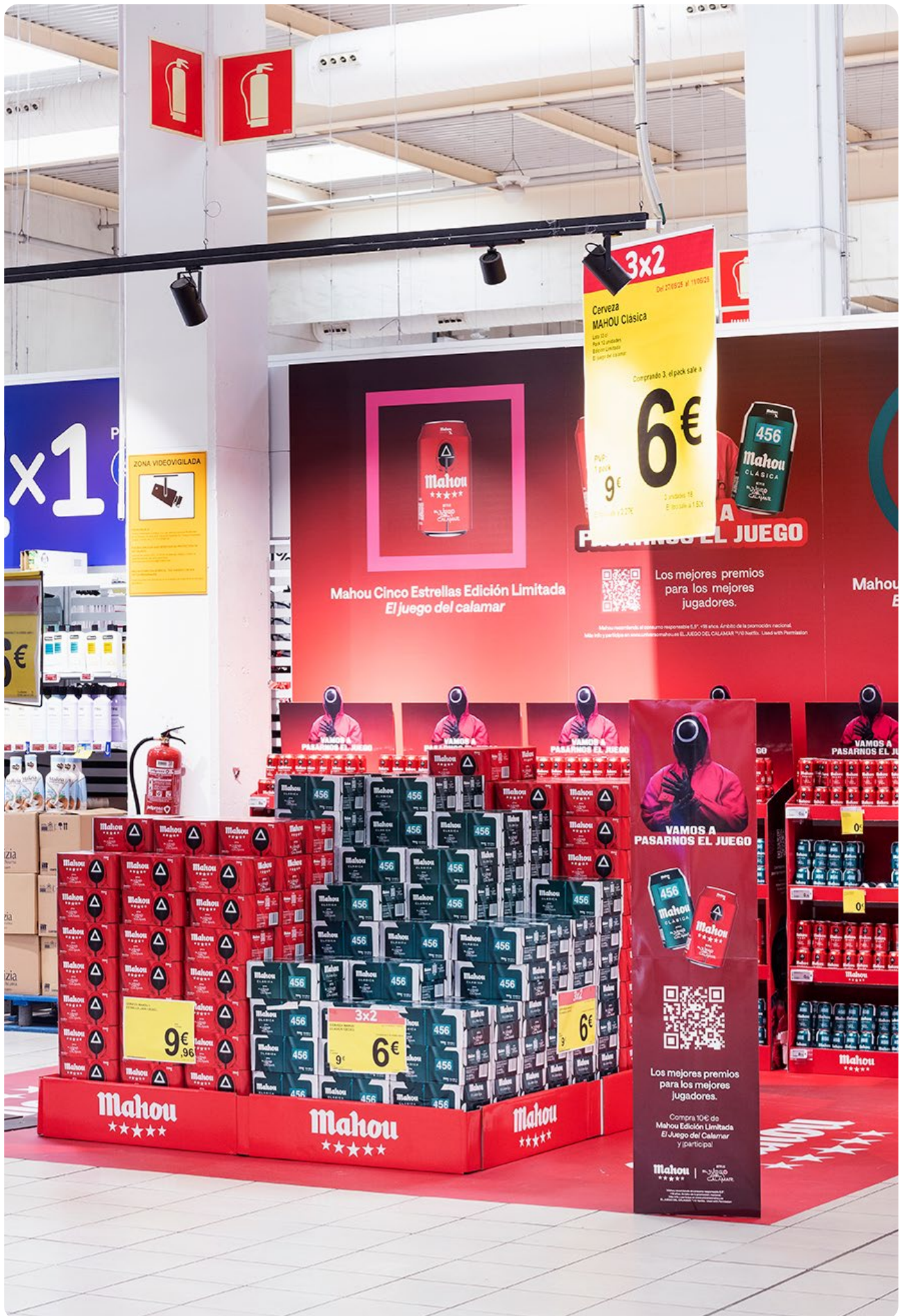

3x2
Del 27/02 al 11/03/23

Cerveza
MAHOU Clásica

Compra 3, el pack sale a

6€

9€

456
Mahou
CLÁSICA

VAMOS A PASARNOS EL JUEGO

Mahou Cinco Estrellas Edición Limitada
El juego del calamar



Los mejores premios
para los mejores
jugadores.

Mahou recomienda el consumo responsable 5%+18 años. Ámbito de la promoción nacional. Más info y partidos en www.mahou.es/EL-JUEGO-DEL-CALAMAR y/o Netflix. Used with Permission

ZONA VIDEOVIGILADA

x1

9€
9,96

3x2
9€
6€

VAMOS A PASARNOS EL JUEGO

Los mejores premios
para los mejores
jugadores.

Compra 10€ de
Mahou Edición Limitada
El Juego del Calamar
y participa.

Mahou
Cinco Estrellas

Decoración integral

Integral decoration

En OM Retail contamos con un equipo especializado de diseño de PLV para generar proyectos a medida. Diseñamos proyectos de PLV 100% personalizados sobre un amplio abanico de materiales. Aquí tienes algunos ejemplos de proyectos de decoración integral personalizada para tu marca y producto en punto de venta:

At SOM Retail we have a specialised POS design team to generate customised projects. We design 100% customised POS projects on a wide range of materials. Here you have some examples of integral personalised decoration projects for your brand and product at the point of sale:

Decoración de cabeceras

Headboard decoration

Gestión de categorías

Category management



Proyectos integrales

Integral projects

Decoración en secciones

Decoration in sections



Si deseas un servicio integral para la comunicación de tu marca o producto en punto de venta, consúltanos

If you want an integral service for communication your brand or product at the point of sale, contact us

MATERIALES MATERIALS

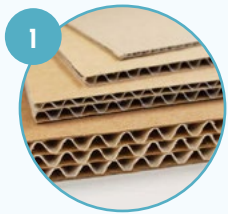

Cartón microcanal Corrugated cardboard

CARTÓN · CARDBOARD

El cartón microcanal es un material sostenible con base de celulosa. Es idóneo para impresión porque aunque está formado por la unión de varias capas de papel corrugado, sus caras son completamente lisas e uniformes. Admiten sin problema la manipulación por corte y hendido. Es un material económico y ligero.

Corrugated board is a sustainable cellulose-based material. It is ideal for printing because, although it is formed by the union of several layers of corrugated paper, its faces are completely smooth and uniform. It admits without problem manipulation by cutting and creasing. It is an economic and light material.



Paneles alveolares Honeycomb panels

CARTÓN · CARDBOARD

La industria desarrolla constantemente nuevos formatos de cartón. En ocasiones los nuevos materiales se consiguen combinando y mejorando tecnologías ya existentes. Es el caso de los paneles alveolares. El cartón alveolar es ideal para conseguir pliegues curvos suavizados.

The industry is constantly developing new board formats. Sometimes new materials are achieved by combining and improving existing technologies. This is the case with honeycomb panels. Honeycomb board is ideal for achieving smooth curved folds.



ERP (Fórex) Rigid PVC

PVC · PVC

El ERP o Espuma rígida de PVC es uno de los materiales más versátiles para impresión digital. Disponible en diferentes colores virgen y diferentes grosores, permite gran versatilidad de impresión y acabados. Idóneo para señalización y comunicación interior y exterior, corpóreos, decoración y soportes publicitarios. Gracias a su plasticidad, se consigue mayor precisión en el corte.

ERP or Rigid PVC Foam is one of the most versatile materials for digital printing. Available in different virgin colours and different thicknesses, it allows great versatility in printing and finishing. It is ideal for indoor and outdoor signage and communication, advertising media, decoration and advertising supports. Thanks to its plasticity, greater precision in cutting is achieved.



PVC / Glass pack PVC / Glass pack

PVC · PVC

El PVC rígido o glasspack es de los materiales más versátiles en comunicación visual impresa. De estructura muy flexible, el glasspack es ideal para comunicación de precio y promociones, señalización, PLV en el lineal y otros soportes publicitarios en interior. Alta resistencia, amplia gama de grosores y colores.

Glasspack is one of the most versatile materials in printed visual communication. With a very flexible structure, glasspack is ideal for price communication and promotions, signage, POS on the shelf and other indoor advertising media. High resistance, wide range of thicknesses and colours.



Print foam Print foam

PVC · PVC

El Print FOAM es un compuesto de dos paneles de PVC y núcleo de espuma de poliestireno de alta densidad. Es ligero, resistente y ofrece una óptima calidad de impresión. Aunque no admite el plegado, sí es idóneo para corte. Idóneo para cartelería y señalización interior.

Print FOAM is a composite of two PVC panels and a high density polystyrene foam core. It is light, resistant and offers optimum printing quality. Although it cannot be folded, it is suitable for cutting. It is ideal for signage and interior signage.

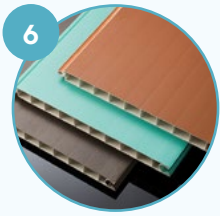

PVC para extrusion

Extrusion PVC

PVC · PVC

El PVC para extrusión es un material ligero, resistente y flexible. Admite manipulación sin necesidad de ser sometido a altas temperaturas y es resistente al agua. Idóneo para ubicación tanto interior como exterior para soportes de comunicación de precio, de promociones o PLV.

PVC for extrusion is a light, resistant and flexible material. It can be handled without being subjected to high temperatures and is water resistant. Suitable for both indoor and outdoor placement for price, promotional or POP communication supports.



♻️ PET

PET · PET

El PET es un material plástico rígido y transparente idóneo para inyección que admite muy bien los procesos de manipulación como corte o plegado. Además, puede serigrafarse e imprimirse con una calidad óptima. Es resistente a los impactos y es 100% reciclable.

PET is a rigid and transparent plastic material suitable for injection molding that can withstand handling processes such as cutting or folding. In addition, it can be screen-printed and printed in optimum quality. It is impact resistant and 100% recyclable.

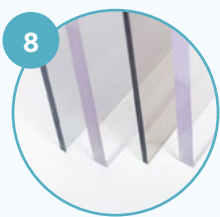

♻️ PETG

PET · PET

Las planchas de PETG son un tipo de PET incoloro, liso, con apariencia de cristal idóneo para impresión. Suele aplicarse para comunicación, cartelería y señalización, así como para elementos de PLV y organización del lineal. 100% reciclable. Resistente a los impactos y termoconformable.

PETG sheets are a colorless, smooth, glass-like PET sheet suitable for printing. It is often used for communication, signage and signage, as well as for POS elements and shelf organization. 100% recyclable. Impact resistant and thermoconformable.



♻️ | ♻️ RPET

PET · PET

El RPET es un polietileno de tereftalato reciclado. En otras palabras: todas las características del PETG, con la ventaja de ser 100% reciclado. Ofrece mucha flexibilidad, manipulación y resistencia. Admite muy alta calidad de impresión. 100% reciclable.

RPET is a recycled polyethylene terephthalate. In other words: all the characteristics of PETG, plus the advantage of being 100% recycled. It offers a lot of flexibility, handling and strength. Stands very high printing quality. 100% recyclable.



♻️ Lona microperforada Micro-perforated tarpaulins

LONA · CANVAS

Las lonas de poliéster microperforado recubierto con PVC son idóneas para comunicación visual y señalización exterior. Resistente al agua, aire y temperaturas de la intemperie. Material ligero y flexible óptimo para impresión digital.

PVC-coated micro-perforated polyester tarpaulins are ideal for visual communication and outdoor signage. Resistant to water, air and outdoor temperatures. Light and flexible material ideal for digital printing.



Lona tupida Dense tarpaulins

LONA · CANVAS

Las lonas tupidas son lonas flexibles blancas de PVC idóneas para comunicación interior y exterior. Su acabado brillante sin apenas transparencias no deja pasar la luz desde la parte trasera. Admiten muy bien la iluminación frontal y la impresión digital. Resistentes al frío y al calor.

Dense tarpaulins are white flexible PVC tarpaulins suitable for indoor and outdoor communication. Their glossy finishing with almost no transparency does not allow light to go through from the back side. They are suitable for front lighting and digital printing. Heat and cold resistant.



♻️ Polipropileno Polypropylene

PP · PP

El polipropileno, o PP, es un material flexible y versátil. Es fácil de manipular y se adapta a cualquier tipo de inyección y de impresión. Además, es impermeable: no absorbe ni humedad ni agua; resistente a la corrosión y a los cambios bruscos de temperatura.

Polypropylene, or PP, is a flexible and versatile material. It is easy to handle and adapts to any type of injection and printing. It is also waterproof: it does not absorb either moisture or water; it is resistant to rust and sudden changes in temperature.



PP alveolar

Honeycomb PP

PP · PP



El polipropileno alveolar es un material ligero y económico que ofrece resultados óptimos de impresión. Está formado por un núcleo de nido de abeja que le aporta rigidez y resistencia. Es un material totalmente personalizable y soporta bien las condiciones climatológicas de exterior. Disponible en gran variedad de grosores. Idóneo para cartelería y señalización. Eco-responsable.

Honeycomb polypropylene is a light and economic material that offers optimum printing results. It is formed by a honeycomb core that provides it with rigidity and resistance. It is a fully customizable material and withstands outdoor weather conditions well. Available in a wide range of thicknesses. Suitable for signage and signage. Eco-responsible.



PP celular

cellular PP

PP · PP



El polipropileno celular es un material ligero, impermeable y fácil de manipular que admite rotulación e impresión en serigrafía. Está certificado para uso alimentario y es fácil de reciclar. Posee una estructura acanalada muy versátil: fácil de cortar, transformar y manipular. Ideal para casi todo tipo de comunicación visual, señalización y PLV. Resistente bajo condiciones de humedad y exposición exterior. Eco-responsable.

Cellular polypropylene is a light, waterproof and easy-to-handle material that can be used for signage and silk-screen printing. It is certified for food use and easy to recycle. It has a very versatile corrugated structure: easy to cut, transform and manipulate. Ideal for almost any type of visual communication, signage and POS. Resistant under humid conditions and outdoor exposure. Eco-responsible.

Vinilo autoadhesivo

Shelf-adhesive vinyl

VINILO · VINYL

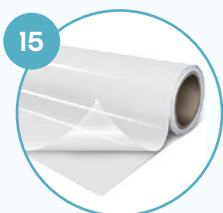

El vinilo autoadhesivo es un material económico de fácil aplicación muy versátil. Dependiendo de dónde se coloquen, pueden ser removibles y reposicionables o permanentes, es decir, se pueden reutilizar para otros usos o cambiar de ubicación si así de desea o ser estáticos dependiendo del lugar donde de apliquen. Este material es idóneo para aplicar en suelo, pared, cristal, metacrilato, metal, etc. y para todo tipo de comunicación: campañas de precio y promociones de corta duración, mobiliario de exposición, decoración integral, exposiciones, etc. En aplicaciones para suelo se recomienda aplicar aditivo antideslizante.

Self-adhesive vinyl is an economic material that is easy to apply and very versatile. Depending where they are placed, they can be removable and repositionable or permanent, that is, they can be reused for other uses or change their location if desired or be static depending on the place where they are applied. This material is suitable for application on floor, wall, glass, methacrylate, metal, etc. and for any type of communication: price and short term campaigns, exhibition furniture, integral decoration, exhibitions, etc. Floor applications it is recommended to apply an anti-slip additive.



Vinilo férrico

Ferric vinyl

VINILO · VINYL

El vinilo férrico es una lámina de férrica vinilada flexible idónea para exteriores. Se puede imprimir y manipular fácilmente. A diferencia del vinilo imantado, el vinilo férrico no es magnético en sí mismo. Se aplica mediante una base férrica.

Ferric vinyl is a flexible vinyl ferric film suitable for outdoor use. It can be easily printed and manipulated. Unlike magnetized vinyl, ferrous vinyl itself is not magnetic. It is applied by means of a ferric base.

Vinilo imantados

Magnetic vinyl

VINILO · VINYL



El vinilo imantado impreso es un material altamente flexible con el que decorar, vestir y comunicar precio, promociones e imagen de marca sobre casi cualquier soporte publicitario. Este material está formado por una lámina imantada o magnética en una cara y un vinilo de alta calidad en la otra, sobre la que se imprime. La mayor ventaja de este material es que es removible: puede colocarse y retirarse tantas veces como sea necesario.

Printed magnetised vinyl is a highly flexible material with to decorate, dress and communicate price, promotions and brand image with on almost any advertising support. This material consists in a magnetic or magnetized sheet on one side and a high quality vinyl on the other side, on which it is printed. The main advantage of this material is that it is removable: it can be placed and removed as many times as necessary.



Metacrilato

Methacrylate

PMMA · PMMA

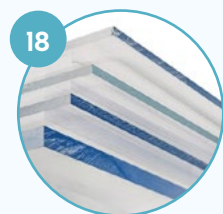

El metacrilato es un material caracterizado rígido de color translúcido, opaco o de colores. Apto para ubicaciones interiores y exteriores. Este material es buen sustituto del cristal y resulta idóneo para placas identificativas, elementos decorativos, señalización, rótulos o cajas de luz, entre otros. Diferentes grosores disponibles, óptimo para impresión digital, corte y plegado.

Methacrylate is a rigid material characterized by translucent, opaque or coloured. It is suitable for indoor and outdoor locations. This material is a good substitute for glass and is ideal for nameplates, decorative elements, signage, signs or light boxes, among others. Different thicknesses available, optimal for digital printing, cutting and folding.



Poliestireno - HIP

PS HIPS

PS · PS



19

El poliestireno, o PS, es un material rígido reciclado idóneo para inyección e impresión. Se aplica a soportes de comunicación visual, señalización y organización en el lineal tanto interior como exterior. Como característica importante, el PS destaca por su versatilidad. La versión transparente del poliestireno se denomina HIPS, un material de alto impacto, resistente al frío y a los cambios de temperatura.

Polystyrene, or PS, is a rigid recycled material suitable for injection moulding and printing. It is applied to visual communication supports, signage and organization on the shelf, both indoors and outdoors. An important feature of PS is its versatility. The transparent version of polystyrene is called HIPS, a high-impact material, resistant to cold and temperature changes.



PLA

PLA · PLA



20

El PLA es un polímero biodegradable fabricado a partir de recursos 100% renovables como el maíz, la remolacha o la caña de azúcar. Es un termoplástico con muchas características iguales o mejores que otros plásticos derivados del petróleo. En su forma original, el PLA es un polímero incoloro, resistente a la humedad y a la grasa.

PLA is a biodegradable polymer made from 100% renewable resources such as corn, sugar beet or sugar cane. It is a thermoplastic with many characteristics similar to or better than other petroleum-based plastics. In its original form, PLA is a colorless polymer, resistant to moisture and grease.



Compuesto de aluminio (Dibond)

Dibon

OTROS · OTHERS

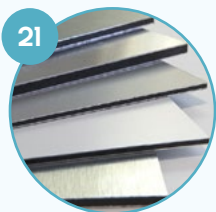

21

El Dibond es un compuesto de aluminio reciclado muy resistente en exteriores y enormes posibilidades de acabado. Ideal para decorar, señalar y comunicación visual tanto en interior como exterior. El Dibond estándar tiene 3mm de grosor y está compuesto por un núcleo de poliestireno negro y dos caras de aluminio blanco o negro. Ofrece muy alta calidad de impresión y corte. Otros grosores disponibles.

Dibond is a recycled aluminum composite with high outdoor resistance and enormous finishing possibilities. Ideal for decoration, signage and visual communication both indoors and outdoors. Standard Dibond is 3mm thick and is made up of a black polystyrene core and two sides of either white or black aluminum. It offers very high printing and cutting quality. Other thickness available.



Papel reciclado

Recycled paper

OTROS · OTHERS



22

El papel es uno de los materiales más antiguos de la historia utilizados como medio publicitario impreso. Idóneo para comunicaciones de precio y promoción temporal en marcos, fundas y otros soportes de comunicación visual. Además, como compromiso corporativo, en Shop and Roll utilizamos papel reciclado para elaborar todos nuestros catálogos, fichas de producto y cualquier otro material impreso de uso diario.

Paper is one of the oldest materials in history used as a printed advertising medium. It is ideal for price communications and temporary promotion on frames, sleeves and other visual communication media. Furthermore, as a corporate commitment, at Shop and Roll we use recycled paper to produce all our catalogues, product sheets and any other printed material used on a daily basis.



Metal/Aluminio

Metal/Aluminium

OTROS · OTHERS



23

El metal/aluminio es uno de los materiales más resistentes y duraderos. Idóneo para soportes de PLV permanente. Se puede modelar con facilidad y soportar peso elevado. Versátil y flexible.

Metal/aluminium is one of the most resistant and durable materials. It is ideal for permanent POP supports. It can be easily shaped and can support high weights. Versatile and flexible.



Madera

Wood

OTROS · OTHERS



24

La madera es un material natural, flexible y resistente idóneo para expositores de PLV, entre otros. Además de ser un material sostenible es 100% reciclable. Es fácil de trabajar y muy versátil.

Wood is a natural, flexible and resistant material suitable for POP displays, among others. Besides being a sustainable material, it is 100% recyclable. It is easy to work with and very versatile.



¿Cómo elegir el material?

How to choose the material?

	Material Technology	Colores Colours	Grosor Thickness	Resistencia Resistance	Ubicación Placement	Sostenibilidad Sustainability	No PVC PVC free	Tecnología Technology	Acabado Finish
1.	Cartón microcanal Corrugated cardboard	○ ●	1.5/3/4.5 mm	≡	🏠	♻️ ♻️	✓	Impresión Printing	✳️
2.	Paneles alveolares Honeycomb panels	○ ●	15/15/30/50 mm	≡	🏠	♻️ ♻️	✓	Impresión Printing	✳️ ✳️
3.	ERP (Fórex) Rigid PVC	○ ● 🌈	1/2/3/4/5/8/10/19 mm	≡	🏠	♻️ ♻️	-	Impresión Printing	✳️
4.	PVC / Glass pack	○ 🌈	0,15 mm - 1 mm	≈	🏠		-	Impresión Printing	✳️ ✳️
5.	Print foam	○ ●	5/10 mm	≡	🏠	♻️	-	Impresión Printing	✳️
6.	PVC para extrusión Extrusion PVC	○ 🌈	Según boquilla According to nozzle	≡ ≈	🏠 ☀️		-	Extrusión Extrusion	✳️ ✳️
7.	PET	🌈	Según molde According to mold	≡ ≈	🏠	♻️	✓	Inyección Injection	✳️ ✳️
8.	PETG	○ 🌈	0,2/0,3/0,4/0,5/0,8/1 1,5/2/3/5/10 mm	≡ ≈	🏠	♻️	✓	Impresión Printing	✳️
9.	RPET	○ 🌈	-	≈	🏠	♻️ ♻️	✓	Impresión Printing	✳️ ✳️
10.	Lona microperforada Micro-perforated tarpaulins	○	350gr	≈	🏠 ☀️	♻️	📄	Impresión Printing	✳️ ✳️
11.	Lona tupida Dense tarpaulins	○	0,3mm-0,65mm	≈	🏠 ☀️		📄	Impresión Printing	✳️
12.	PP	○	0,2/0,3/0,8/1,5 mm	≈	🏠	♻️	✓	Inyección · Impresión Injection · Print	✳️
13.	PP alveolar Honeycomb PP	○	2,6/3/5/8,4 mm	≡	🏠	♻️	✓	Impresión Printing	✳️
14.	PP celular Cellular PP	○ ● 🌈	2/3/3,5/5 mm	≈	🏠 ☀️	♻️ ♻️	✓	Impresión Printing	✳️ ✳️
15.	Vinilo autoadhesivo Shelf-adhesive vinyl	○ 🌈	0,1mm - 0,3 mm	≈	🏠 ☀️		📄	Impresión Printing	✳️ ✳️
16.	Vinilo férrico Ferric vinyl	○	0,2 mm	≈	🏠		✓	Impresión Printing	✳️
17.	Vinilo imantados Magnetic vinyl	○	0,4/0,5 mm	≈	🏠		-	Impresión Printing	✳️
18.	PMMA (metacrilato) PMMA	○ 🌈	1/2/3/5/8/10 mm	≡	🏠 ☀️	♻️	✓	Inyección · Impresión Injection · Print	✳️ ✳️
19.	Poliestireno - HIPS PS HIPS	○ ● 🌈	1/1,5/2/3/4/5 mm	≡	🏠 ☀️	♻️	✓	Inyección · Impresión Injection · Print	✳️ ✳️
20.	PLA	○ ● 🌈	-	≡	🏠	♻️ ♻️	✓	Inyección · Extrusión Injection · Extrusion	✳️
21.	Compuesto de aluminio Dibon	○ ●	3 mm	≡	🏠 ☀️	♻️	-	Impresión Printing	✳️
22.	Papel reciclado Recycled paper	🌈	115 grs - 350 grs	≈		♻️ ♻️	✓	Impresión Printing	✳️
23.	Metal/Aluminio Metal/Aluminum	🌈	Varios Various	≡	🏠 ☀️	♻️ ♻️	✓		✳️ ✳️
24.	Madera Wood	🌈	Varios Various	≡	🏠	♻️ ♻️	✓	Impresión Printing	✳️ ✳️

≈ Flexible Flexible	🏠 Interior Indoors	♻️ Reciclable Recyclable	✳️ Brillo Brightness	○ Blanco White	🌈 Transparente Transparent	🌈 Diferentes colores Different colours
≡ Rígido Rigid	☀️ Exterior Outdoors	♻️ Reciclado Recycled	✳️ Mate Mate	● Marrón Brown	● Negro Black	📄 Consultar opciones Consult options

ÍNDICE INDEX

01 COMUNICACIÓN VISUAL Y PRECIO. VISUAL COMMUNICATION AND PRICE.

Lineal Shelves **18**

Perfiles
Profiles 17

Fundas, Stoppers y Displays
Covers, Stoppers and Displays 51

Portafolletos
Brochure holder 58

Tiras de lineal
Shelf strips 59

Cubrealdas
Tablecloths 60

Kit's publicitarios
Publicity kits 61

Promo Peak
Promo Peak 61

Ventana promocional
Promotional window 62

Delimitadores y pescantes
Delimiters and davits 63

Prisma
Prism 65

Flipbook
Flipbook 65

Etiqueta electrónica Electronic labels **66**

Starline 68

Multi 75

Antishock 77

Complementos
Accessories 78

Comunicación
Communication 81

Venta Asistida Assisted Selling **82**

Portaprecios con pie
Bottom price holders 83

Soportes y accesorios para portaprecios
Price holders supports and accessories 85

Marcos
Frames 88

Accesorios para marcos
Accessories for frames 89

Carteles portaprecios
Price holder signs 92

Soportes y accesorios para carteles portaprecios
Supports and accessories for price holder signs 98

Portaprecios waterproof
Waterproof price holder 99

Portaprecios tradicional
Traditional price holder 103

Mueble Frío Cold Cabinets **104**

Portaprecios
Price holders 105

Tejadillos
Roofs 106

Vinilos e indicadores de nevera
Vinyls and fridge indicators. 107

Aéreo Aerial **110**

Fundas
Covers 111

Kakemonos 111

Carteles
Signs 112

Cabeceras
Heads 113

Tulipas
Lampshades 114

Accesorios de Sujeción
Fixing accessories 114

Suelo Floor **116**

Vinilos suelo
Floor vinyls 117

Cubrepalet
Pallet covers 117

Cubre-alarmas
Alarm-cover 118

Rollos decorativos
Decorative rolls 118

Pie americano
American stand 119

Cajas Tills **120**

Barra próximo cliente
Next customer bar 120

Cajas
Tills 120

Señalización Signage **121**

Indicadores de pasillo con tablillas
Corridor signs with boards 122

Tulipas
Lampshades 122

Letras corpóreas
Three-dimensional letters 123

Carteles informativos
Information signs 123

Vinilos
Vynils 123

Ambientación Perimetral Perimeter Environment **124**

Góndolas y muebles
Gondolas and furniture 125

Pared (rectas o inclinadas)
Walls (straight or leaning) 125

Toldos perimetrales
Perimeter tops 127

Cabecera Overheads	127
Letras corpóreas Three-dimensional letters	127

Exterior Outer **128**

Vinilos Vynils	129
Lonas Canvasses	129
Rótulos exterior Outer signs	129
Guardacarros Trolley storage	129

02 ORDENACIÓN DEL LINEAL. SHELF ORGANISATION.

Duplo. **134**

Optimus. **141**

Falseador de fondo PFT Shelf depth filler PFT **149**

Bulk it. Dispensador Venta Granel Bulk Sale Dispenser **150**

Bulk it. por gravedad Bulk it. dispenser for gravity	152
Bulk it. manual Bulk it. manual	154

Rolling System. **156**

Easy Pull. **158**

Tau Fresh. **161**

03 PROYECTOS A MEDIDA. CUSTOM-MADE PROJECTS.

Proyecto Ambiental Global Global Setting Projects **169**

Gestión De Categorías Category Management **169**

Dramatización De Universos Universe Dramatization **169**

Decoración Secciones Sections Decoration **171**

Decoración Cabeceras Top Decorations **171**

Decoración Cabeceras Top Decorations **171**

04 PUBLICIDAD EN EL LUGAR DE VENTA. POINT OF SALE DISPLAY ADVERTISING.

Tiras de Impulso Impulse Strips **176**

Tiras de impulso de metal galvanizado Galvanised metal hangstrips	176
Tiras de impulso de inyección con sujeción a balda Injection hangstrips with shelf fastener	177
Tiras de impulso personalizadas Customized hangstrips	177
Accesorios Accessories	178

Expositores de Producto Product Showcases **178**

Expositores probadores de producto Product tester showcases	178
Flipbook	178

Cross Merchandising. Expositor Cross Cross-selling display stand **179**

Cross merchandising colgado Hanging cross merchandising	180
Cross merchandising de suelo Floor cross merchandising	181
Cross merchandising de marcas Branded cross merchandising	182

Floorbin. Expositor De Suelo Floor Display. **183**

Tótems y caballetes Totems and easles **184**

Porterías y arcos Goalposts and arches **186**

Islas decorativas Promotional islands **186**

Bandejas expositoras Display trays **187**

Stoppers y displays Stoppers and displays **188**

Stoppers y displays sin sujeción Stoppers and displays without holders	188
Stoppers y displays con sujeción Stoppers and displays with holders	189

Destacadores y glorificadores Highlighters and glorifiers **191**

Vinilos Vynils **191**

Decoración Integral Integral Decoration **193**

05 MATERIALES. MATERIALS. **194**

